

Большое спасибо за покупку нового автомобиля Jetour.

Чтобы узнать, как правильно эксплуатировать и обслуживать автомобиль, внимательно прочитайте данное руководство.

После прочтения данного руководства оставьте его в автомобиле для дальнейшего использования. Пожалуйста, оставьте данное руководство в автомобиле при перепродаже, так как новому владельцу также потребуется прочитать существующие информации в нем.

Вся информация и технические характеристики в данном руководстве актуальны на момент печати. Джетур Мотор Рус оставляет за собой право вносить изменения в конструкцию и технические характеристики в любое время без предварительного уведомления.

Станция технического обслуживания Jetour эксклюзивно авторизована Джетур Мотор Рус и предоставит вам профессиональные высококачественные услуги. Помните, что сервисная станция Jetour лучше всех знает ваш автомобиль и имеет обученных на заводе техников и запасные части OEM, которые гарантируют ваше удовлетворение. Не используйте запасные части или аксессуары не OEM для модификации вашего автомобиля. Модификация автомобиля повлияет на его маневренность, безопасность или долговечность.

В зависимости от комплектации и характеристик вашего автомобиля некоторые описания и иллюстрации могут отличаться от тех, что указаны на вашем автомобиле.

Все данные, описания и иллюстрации, представленные в данном руководстве, не могут служить основанием для предъявления претензии.

Все права защищены. Этот документ нельзя воспроизводить или копировать полностью или частично без письменного разрешения Джетур Мотор Рус.

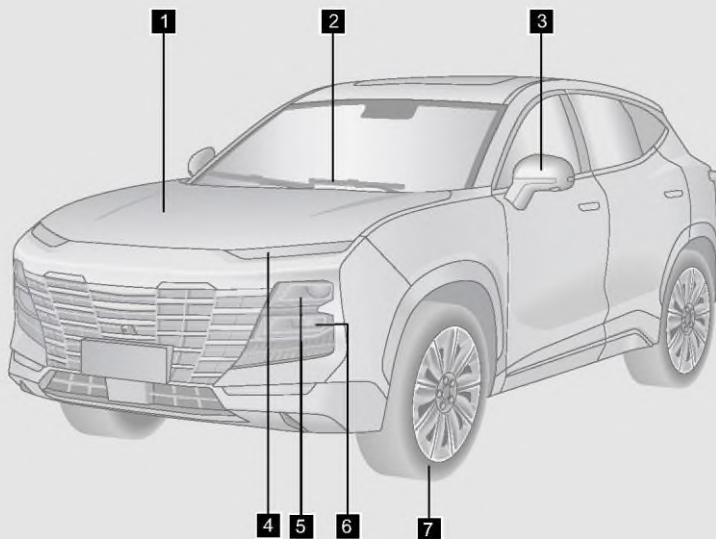

1	Капот	Стр. 111
2	Щетки переднего стеклоочистителя.....	Стр. 38
3	Внешнее зеркало заднего вида.....	Стр. 33
4	Дневные ходовые огни / Указатель поворота / Габаритный огонь.....	Стр. 43
5	Интегрированные дальний и ближний свет	Стр. 93
6	Виразжная фара	Стр. 44
7	Шина.....	Стр. 208

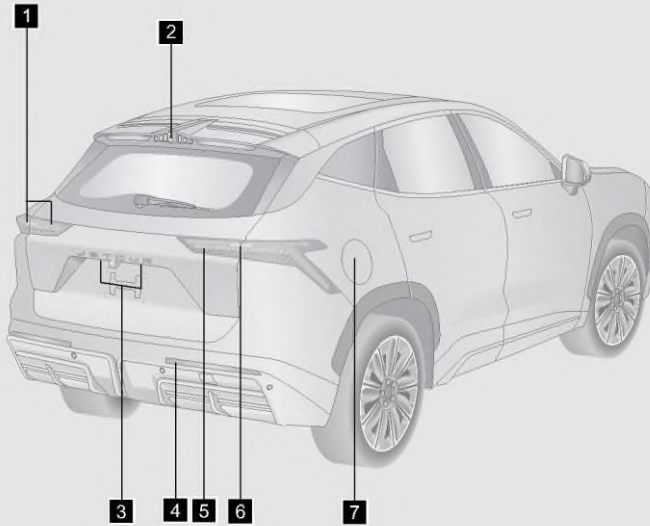

1	Указатель поворота / Габаритный огонь	Стр. 43
2	Высокий стоп-сигнал	Стр. 44
3	Освещение номерного знака.....	Стр. 93
4	Противотуманная фара	Стр. 93
5	Фонарь заднего хода	Стр. 44
6	Стоп-сигнал.....	Стр. 93
7	Крышка топливного бака	Стр. 116

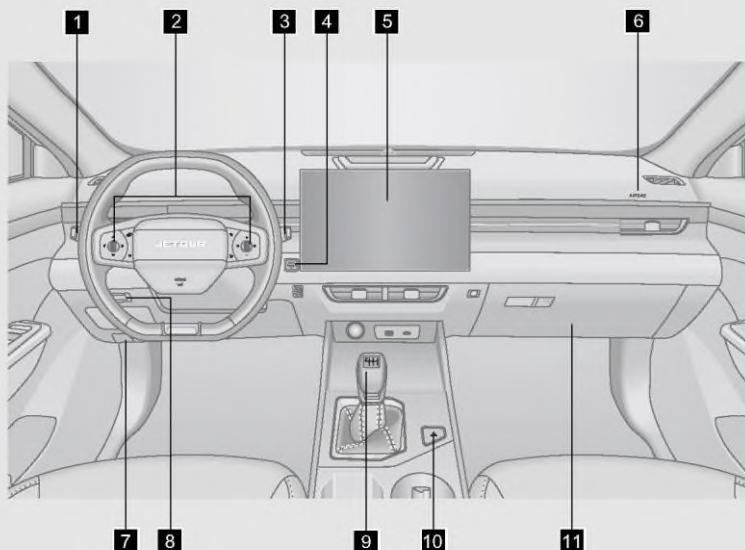

- 1** Комбинированный переключатель фар Стр. 42
- 2** Кнопки для рулевого колеса Стр. 30
- 3** Комбинированный переключатель стеклоочистителей Стр. 36
- 4** Переключатель ENGINE START STOP (ЗАПУСКА ДВИГАТЕЛЯ) Стр. 120
- 5** Мультимедийный дисплей Стр. 86
- 6** Подушка безопасности переднего пассажира Стр. 142
- 7** Рычаг фиксатора капота Стр. 111
- 8** Электронный стояночный тормоз Стр. 131
- 9** Рычаг переключения передач Стр. 125
- 10** Аварийная сигнализация Стр. 186
- 11** Перчаточный ящик Стр. 107

Примечание: Для всего оборудования, пожалуйста, обратитесь к фактическому автомобилю.

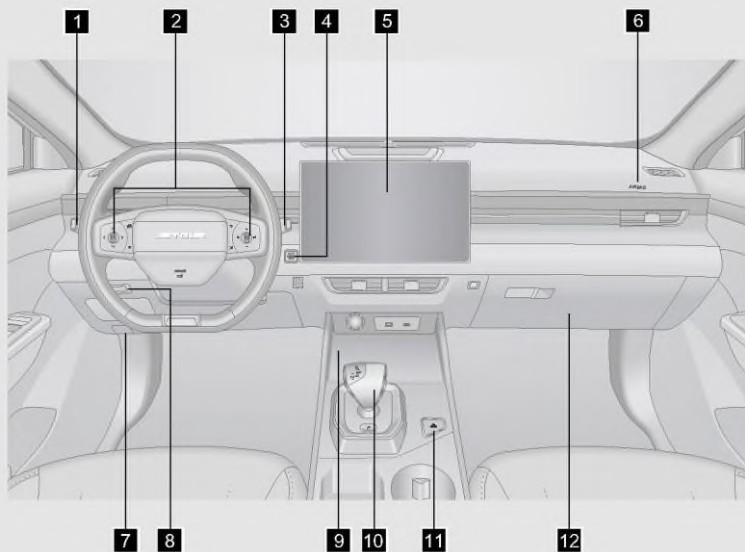

1	Комбинированный переключатель фар	Стр. 42
2	Кнопки для рулевого колеса	Стр. 30
3	Комбинированный переключатель стеклоочистителей	Стр. 36
4	Переключатель ENGINE START STOP (ЗАПУСКА ДВИГАТЕЛЯ)	Стр. 120
5	Мультимедийный дисплей	Стр. 86
6	Подушка безопасности переднего пассажира	Стр. 142
7	Рычаг фиксатора капота	Стр. 111
8	Электронный стояночный тормоз	Стр. 131
9	Беспроводная зарядка телефона.....	Стр. 102
10	Рычаг переключения передач	Стр. 126
11	Аварийная сигнализация.....	Стр. 186
12	Перчаточный ящик	Стр. 107

Примечание: Для всего оборудования, пожалуйста, обратитесь к фактическому автомобилю.

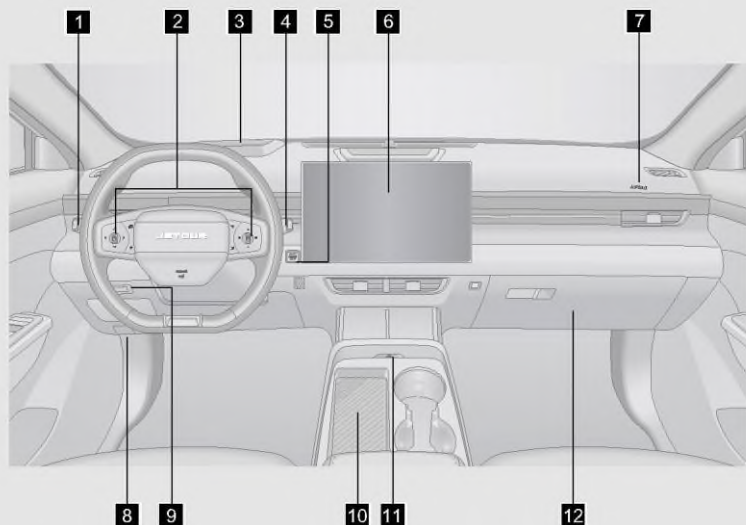

1	Комбинированный переключатель стеклоочистителей	Стр. 35
2	Кнопки для рулевого колеса	Стр. 30
3	Проекционный дисплей	Стр. 160
4	Подрулевой рычаг переключения передач	Стр. 126
5	Переключатель ENGINE START STOP (ЗАПУСКА ДВИГАТЕЛЯ)	Стр. 120
6	Мультимедийный дисплей	Стр. 86
7	Подушка безопасности переднего пассажира	Стр. 142
8	Рычаг фиксатора капота	Стр. 111
9	Электронный стояночный тормоз	Стр. 131
10	Беспроводная зарядка телефона	Стр. 102
11	Аварийная сигнализация	Стр. 186
12	Перчаточный ящик	Стр. 107

Примечание: Для всего оборудования, пожалуйста, обратитесь к фактическому автомобилю.

1. ВВЕДЕНИЕ

1-1.	Как читать это руководство	2
	Как читать это руководство	2
	Содержание	2
	Иллюстрированный указатель	2
	Указатель	2
1-2.	Символы в руководстве	3
	Символы в руководстве	3
1-3.	Осмотр нового автомобиля	4
	Свидетельство о регистрации пользователя	4
	Карта доставки Jetour	5
1-4.	Карта консультативной службы «Клиент–Клиент»	7
	Карта консультативной службы «Клиент–Клиент»	7
1-5.	Осмотр нового автомобиля	11
	Осмотр нового автомобиля	11
	Сертификат проверки доставки	11
1-6.	Обкатка нового автомобиля	12
	Обкатка нового автомобиля	12
1-7.	Как сэкономить топливо и продлить срок службы автомобиля	13
	Как сэкономить топливо и продлить срок службы автомобиля	13
1-8.	Меры предосторожности перед вождением автомобиля	14
	Проверка безопасности	14
	Перед запуском двигателя	14
	После запуска двигателя	15
	Во время вождения	15
	Парковка	15
	Парковка на склоне	16
	Проверьте вытяжную систему	17
1-9.	Меры предосторожности при вождении по бездорожью	18
	Вождение по бездорожью	18
1-10.	Меры предосторожности при вождении в дождь	18
	При движении по скользкому дорожному покрытию	18

	Вождение по воде	19
1-11.	Меры предосторожности при вождении зимой	20
	Советы по вождению автомобиля в зимних условиях	20
	Вождение по дороге, покрытой льдом и снегом	21
	Цепи для шин	21

2. ПОДГОТОВКА К ВОЖДЕНИЮ

2-1.	Приборный щиток	24
	Обзор приборной панели	24
	Индикатор работы/неисправности	26
2-2.	Рулевое колесо	30
	Звуковой сигнал	30
	Кнопки на рулевом колесе (при наличии)	30
	Регулировка рулевого колеса	32
2-3.	Зеркало заднего вида	32
	Внутреннее зеркало заднего вида	32
	Внешнее зеркало заднего вида	33
2-4.	Система стеклоочистителей (при наличии)	35
	Работа стеклоочистителя (тип А)	35
	Работа стеклоочистителя (тип В)	36
	Замена щетки стеклоочистителя	38
2-5.	Система освещения	40
	Наружное освещение (тип А)	40
	Наружное освещение (тип В)	42
	Внутреннее освещение	44
	Ассистент интеллектуального дальнего света (НМА) (при наличии)	45
2-6.	Сиденье	46
	Правильное положение сидя	46
	Подголовник	47
	Переднее сиденье	48

Второй ряд сидений	51	Мультимедийный дисплей ...	85
2-7. Ремень безопасности.....	52	Мультимедийный вид.....	86
Ремень безопасности.....	52	Настройка мультимедиа.....	89
Преднатяжитель ремня		Настройка автомобиля.....	89
безопасности (при наличии).....	56	3-6. Система кондиционирования	
2-8. Система безопасности для		воздуха	97
детей	57	Система кондиционирования	
Система безопасности для		воздуха	97
детей	57	Определение функции	98
Установка удерживающей		Функция охлаждения ящика	
системы для ребёнка (ISOFIX)		подлокотника на	
.....	60	дополнительной приборной	
3.ВНУТРЕННЯЯ ФУНКЦИЯ		панели	101
3-1. Ключевая информация	66	3-7. Беспроводная зарядка (при	
Смарт-ключ	66	наличии)	101
Замена батареи смарт-ключа		Беспроводная зарядка	101
.....	67	3-8. Функция записи вождения (при	
Режим обнаружения		наличии)	104
автомобиля	69	Функция личной карточки	
Удаленный пуск/останов (при		водителя.....	104
наличии)	69	3-9. Пространство для хранения	
Рабочий диапазон	70	105
Вход без ключа.....	70	Пространство для хранения	
Приветственная функция.....	71	105
Включение охранной системы		3-10. Розетка	108
автомобиля	72	Розетка	108
Система иммобилайзера	73	3-11. USB-порт.....	109
3-2. Двери.....	74	Передний.....	109
Переключатель дверного		Задний.....	109
замка	74	3-12. Солнцезащитные козырьки и	
Отпирание дверей внутренней		зеркала заднего вида	110
ручкой.....	75	Солнцезащитные козырьки и	
Дверной механический		зеркала заднего вида	110
переключатель	75	3-13. Капот	110
Замок от детей	77	Открытие/закрытие капота	110
3-3. Windows.....	78	3-14. Задняя дверь.....	111
Настройка окна.....	78	Задняя дверь с двигателем	
Функция дистанционного		(при наличии)	111
управления окном	79	Аварийное открытие задней	
Функция защиты от замятия		двери	114
окна	79	3-15. Крышка топливного бака	115
3-4. Панорамная люк (при		Открытие/закрытие крышки	
наличии)	81	топливного бака	115
Открытие/закрытие люка.....	81	4.ВОЖДЕНИЕ АВТОМОБИЛЯ	
Открытие/закрытие		4-1. Режим электропитания	
солнцезащитной шторки	82	автомобиля	118
3-5. Мультимедийный дисплей ...	85	Переключатель ENGINE	

START STOP (ЗАПУСКА ДВИГАТЕЛЯ)	118	5-1. Система круиз контроля.....	150
4-2. Запуск и вождение	118	Система круиз-контроля (CCS) (при наличии)	150
Запуск автомобиля.....	118	Система адаптивного круиз-контроля (ACC) (при наличии)	151
Вождение автомобиля	119	5-2. Система управления спуском с холма (HDC)	157
Выключение автомобиля ...	121	Система управления спуском с холма.....	157
Адаптивная система управления двигателем	122	5-3. Приборная панель на ветровом стекле (HUD) (при наличии)	158
4-3. Бензиновый сажевый фильтр (GPF) (при наличии)	122	Отображаемое положение проекционного дисплея.....	158
Сажевый фильтр	122	Включение/выключение функции приборной панели на ветровом стекле.....	159
4-4. Передача инфекции	123	Функциональный дисплей HUD	160
Механическая коробка передач	123	5-4. Система помощи при движении по полосе	161
Автоматическая коробка передач	124	Система помощи при движении по полосе (при наличии)	161
4-5. Рулевая система	127	Система предупреждения о выходе из полосы движения (LDW) (при наличии).....	162
Система рулевого управления с электроусилителем (EPS).....	127	Система удержания полосы движения (LKA) (при наличии)	163
4-6. Тормозная система	128	5-5. Система обнаружения слепых зон (BSD) (при наличии).....	165
Педаль	128	Система обнаружения слепых зон (BSD)	165
Система электрического стояночного тормоза (EPB)	129	Система предупреждения об открытой двери (DOW)	167
Автоматическая система парковки (AUTO HOLD)	131	Система оповещения о перекрестном движении сзади (RCTA)	167
Ножной тормоз	133	Система предупреждения о столкновении сзади (RCW)	167
4-7. Антиблокировочная тормозная система (АБС)	135	5-6. Система автоматического экстренного торможения (АЕВ)/система предупреждения о лобовом столкновении (FCW) (при	
Антиблокировочная тормозная система (АБС)	135		
4-8. Интегрированная система динамической электронной стабилизации кузова автомобиля	137		
Система динамической электронной стабилизации кузова автомобиля	137		
Расширенная функция	138		
4-9. Подушка безопасности (SRS)	140		
Внедрение подушки безопасности (SRS).....	140		
Положение подушки безопасности.....	140		
Правильное использование подушки безопасности	141		
5. АССИСТЕНТ ДВИЖЕНИЯ			

наличии).....	168		
Система автоматического экстренного торможения (АЕВ)/Система предупреждения о лобовом столкновении (FCW).....	168		
5-7. Система помощи при движении в пробке(ТJA) / Интегрированная система помощи при движении (ICA) (при наличии)	171		
Система помощи при движении в пробке(ТJA)/Интегрированная система помощи при движении (ICA).....	171		
5-8. Система контроля давления в шинах (TPMS).....	173		
Система контроля давления в шинах (TPMS).....	173		
5-9. Система помощи при парковке	174		
Система наблюдения за парковкой (при наличии)	174		
Система контроля панорамного обзора (при наличии)	176		
Парковочный радар (при наличии).....	180		
6.В СЛУЧАЕ АВАРИЙНОЙ СИТУАЦИИ			
6-1. Базовые знания об аварийной ситуации автомобиля	183		
Аварийная сигнализация....	183		
Светоотражающий жилет... ..	183		
Предупреждающий треугольник. 错误!未定义书签。			
Запасные инструменты.....	184		
6-2. Аварийная обработка автомобиля	184		
Операция по замене шин... ..	184		
Если температура охлаждающей жидкости двигателя высокая	188		
Если батарея разряжена....	188		
Если ваш автомобиль не может нормально завестись			
			191
6-3. Буксировка.....	192		
Буксировка автомобиля	192		
Аварийный буксировщик	193		
Установка буксирной проушины	194		
6-4. Предохранитель	195		
Коробка предохранителя	195		
Проверка предохранителя. ..	196		
Замена предохранителя.....	196		
7.ТЕХНИЧЕСКОЕ ОБСЛУЖИВАНИЕ			
7-1. Ремонт и обслуживание	199		
Ремонт и обслуживание	199		
Авторизованный сервисный центр Jetour предоставляет услуги для вас	199		
7-2. Обычное техническое обслуживание.....	199		
Обычное техническое обслуживание.....	199		
Проверка уровня масла.....	200		
Проверка уровня тормозной жидкости.....	202		
Проверка уровня охлаждающей жидкости.....	203		
Проверка омывателя ветрового стекла	204		
Проверка радиатора и конденсора	204		
Проверка аккумулятора 12 В	204		
Проверка приводного ремня	205		
Проверка шин.....	205		
Вращение шин.....	207		
Проверка фильтра кондиционера	208		
Проверка щеток стеклоочистителя	208		
7-3. Регулярное техническое обслуживание.....	210		
Карта первого обслуживания	210		
График технического обслуживания..... 错误!未定义书签。			
Запись системы защиты			

безопасности.....	214
8.СПЕЦИФИКАЦИЯ	
8-1. Расположение ярлыка.....	217
Идентификационный номер автомобиля (VIN)	217
Паспортная табличка производителя	217
Номер двигателя.....	218
Микроволновое окно	218
8-2. Технические характеристики автомобиля	219
Размеры автомобиля	219
Режим вождения	219
Производительность автомобиля	220
Топливная система	221
Вес автомобиля.....	222

Двигатель	223
Передача инфекции	224
Регулировка углов установки колес.....	224
Колесо и шина	225
Тормозная система	226
Подвесная система	226
Рулевая система	226
Емкость и спецификация жидкости.....	错误!未定义书签。
Диапазон измерения габаритных размеров автомобиля без учета следующих компонентов.	错误! 未定义书签。

АЛФАВИТНЫЙ УКАЗАТЕЛЬ

- | | | | |
|-------|---|--|--|
| 1-1. | Как читать это руководство. 2 | | |
| | Как читать это руководство. 2 | | |
| | Содержание 2 | | |
| | Иллюстрированный указатель..... 2 | | |
| | Указатель 2 | | |
| 1-2. | Символы в руководстве 3 | | |
| | Символы в руководстве 3 | | |
| 1-3. | Осмотр нового автомобиля. 4 | | |
| | Свидетельство о регистрации пользователя.. 4 | | |
| | Карта доставки Jetour..... 5 | | |
| 1-4. | Карта консультативной службы «Клиент–Клиент» ... 7 | | |
| | Карта консультативной службы «Клиент–Клиент» ... 7 | | |
| 1-5. | Осмотр нового автомобиля11 | | |
| | Осмотр нового автомобиля11 | | |
| | Сертификат проверки доставки 11 | | |
| 1-6. | Обкатка нового автомобиля 12 | | |
| | Обкатка нового автомобиля 12 | | |
| 1-7. | Как сэкономить топливо и продлить срок службы автомобиля 13 | | |
| | Как сэкономить топливо и продлить срок службы | | |
| | автомобиля13 | | |
| 1-8. | Меры предосторожности перед вождением автомобиля14 | | |
| | Проверка безопасности14 | | |
| | Перед запуском двигателя.14 | | |
| | После запуска двигателя ...15 | | |
| | Во время вождения15 | | |
| | Парковка15 | | |
| | Парковка на склоне.....16 | | |
| | Проверьте вытяжную систему17 | | |
| 1-9. | Меры предосторожности при вождении по бездорожью ..18 | | |
| | Вождение по бездорожью..18 | | |
| 1-10. | Меры предосторожности при вождении в дождь18 | | |
| | При движении по скользкому дорожному покрытию18 | | |
| | Вождение по воде19 | | |
| 1-11. | Меры предосторожности при вождении зимой20 | | |
| | Советы по вождению автомобиля в зимних условиях.....20 | | |
| | Вождение по дороге, покрытой льдом и снегом...21 | | |
| | Цепи для шин21 | | |

1. ВВЕДЕНИЕ

1-1. Как читать это руководство

Как читать это руководство

Существует три способа поиска необходимой информации в этом руководстве. Вот краткое введение каждого метода.

Содержание

Обратитесь к содержанию, чтобы определить необходимые информации во всех главах руководства пользователя, и к содержанию главы, чтобы определить точное местонахождение.

Иллюстрированный указатель

наглядный указатель является полезным помощником для быстрого поиска необходимой информации, особенно если вы не знакомы с названием компонента.

Указатель

Это самый быстрый способ найти нужную информацию. Указатель содержит полный перечень всех важных терминов, касающихся автомобилей. Подробнее об указателе см. на стр. 237.

1-2. Символы в руководстве

Символы в руководстве

Следующие символы используются в данном руководстве, чтобы привлечь ваше внимание к особенно важной информации. Чтобы свести к минимуму риски, пожалуйста, внимательно прочитайте инструкции по этим символам перед началом движения и обязательно соблюдайте их.

 ПРЕДУПРЕЖДЕНИЕ

Укажите потенциально опасную ситуацию, которая, если ее не избежать, может привести к повреждению вашего имущества, травмам или даже смерти.

 ВНИМАНИЕ

Укажите потенциально опасную ситуацию, которая, если ее не избежать, может привести к повреждению вашего автомобиля и его оборудования, что сократит срок службы автомобиля.

 ЗАЩИТА ОКРУЖАЮЩЕЙ СРЕДЫ

Укажите, что с отходами необходимо обращаться или утилизировать в соответствии с местными правилами охраны окружающей среды, в противном случае окружающая среда будет загрязнена.

 ЧИТАТЬ

Укажите, что перед любой операцией необходимо прочитать соответствующую главу данного руководства.

ПРЕДУПРЕЖДЕНИЕ и ВНИМАНИЕ, касающиеся безопасности персонала и безопасности автомобиля в этом руководстве, очень важны. Убедитесь, что все в автомобиле тщательно следуют этим инструкциям. Таким образом, вы не только получите удовольствие от вождения, но и сохраните автомобиль в хорошем состоянии.

1. ВВЕДЕНИЕ

1-3. Осмотр нового автомобиля

Перед покупкой авторизованный сервисный центр Jetour проверил ваш автомобиль в соответствии с правилами Джетур Мотор Рус. Станция технического обслуживания зафиксирует дату доставки и поставит свою официальную печать на свидетельство о регистрации пользователя. Прежде чем вы подпишете свидетельство о регистрации пользователя, авторизованный дилер предоставит вам инструкции относительно общих характеристик вашего автомобиля и некоторые базовые сведения о его функциях и регулярной эксплуатации в соответствии с картой доставки автомобиля.

Свидетельство о регистрации пользователя

Код модели	
Идентификационный номер автомобиля (VIN)	
Номер двигателя или коробка передач Номер	
Регистрационный номер автомобиля	
Печать дилера:	
Подпись дилера:	
Дата доставки	
Пользователь	
Адрес	
Эл. почта	
Тел.	
Предоставили и объяснили мне следующие пункты:	
<ul style="list-style-type: none">• АВТОМОБИЛЬ• РУКОВОДСТВО ПОЛЬЗОВАТЕЛЯ• ПРЕДДОСТАВОЧНАЯ ПРОВЕРКА	
Подпись пользователя:	
Подпись дилера:	

Карта доставки Jetour

Категория	№	Пункты	Пройти ли проверку и четко объяснить	
Производительность автомобиля	1	Двигатель	ДА <input type="checkbox"/>	НЕТ <input type="checkbox"/>
	2	Моторное масло, тормозная жидкость, жидкость гидроусилителя руля (при наличии), охлаждающая жидкость, жидкость омывателя ветрового стекла	ДА <input type="checkbox"/>	НЕТ <input type="checkbox"/>
	3	VIN-код, номер двигателя, заводская табличка и т. д.	ДА <input type="checkbox"/>	НЕТ <input type="checkbox"/>
	4	Весь комплект ключей от автомобиля	ДА <input type="checkbox"/>	НЕТ <input type="checkbox"/>
	5	Все огни автомобиля	ДА <input type="checkbox"/>	НЕТ <input type="checkbox"/>
	6	Лобовое стекло и окрашенные поверхности	ДА <input type="checkbox"/>	НЕТ <input type="checkbox"/>
	7	Спидометр, тахометр и ЖК-дисплей комбинации приборов	ДА <input type="checkbox"/>	НЕТ <input type="checkbox"/>
	8	Шины, запасные шины, запасные инструменты и руководство по эксплуатации	ДА <input type="checkbox"/>	НЕТ <input type="checkbox"/>
	9	Сиденья, ремни безопасности, выключатели и розетки кондиционера, перчаточный ящик и солнцезащитные козырьки	ДА <input type="checkbox"/>	НЕТ <input type="checkbox"/>
	10	Окна, зеркала заднего вида, стеклоочистители, омыватели ветрового стекла, аккумулятор, реверсивная радиолокационная система, звуковые сигналы, люк в крыше (при наличии), аудиоустройство и антенна	ДА <input type="checkbox"/>	НЕТ <input type="checkbox"/>

1. ВВЕДЕНИЕ

Категория	№	Пункты	Пройти ли проверку и четко объяснить	
Базовые знания об эксплуатации	1*	Неэтилированный бензин с октановым числом 91 и выше.	ДА <input type="checkbox"/>	НЕТ <input type="checkbox"/>
		Неэтилированный бензин с октановым числом 92 и выше.	ДА <input type="checkbox"/>	НЕТ <input type="checkbox"/>
		Неэтилированный бензин с октановым числом 95 и выше.	ДА <input type="checkbox"/>	НЕТ <input type="checkbox"/>
		E22-E100	ДА <input type="checkbox"/>	НЕТ <input type="checkbox"/>
	2	Нормальная работа в период приработки	ДА <input type="checkbox"/>	НЕТ <input type="checkbox"/>
	3	Работа всех фар автомобиля	ДА <input type="checkbox"/>	НЕТ <input type="checkbox"/>
	4	Знакомство с сигнальными огнями и индикаторами	ДА <input type="checkbox"/>	НЕТ <input type="checkbox"/>
	5	Правильное время/пробег графика технического обслуживания	ДА <input type="checkbox"/>	НЕТ <input type="checkbox"/>
	6	Обслуживание автомобиля зимой/летом	ДА <input type="checkbox"/>	НЕТ <input type="checkbox"/>
	7	Полное понимание системы охлаждения и нормального использования охлаждающей жидкости	ДА <input type="checkbox"/>	НЕТ <input type="checkbox"/>
	8	Правильная работа кондиционера	ДА <input type="checkbox"/>	НЕТ <input type="checkbox"/>
	9	Меры предосторожности при запуске автомобиля	ДА <input type="checkbox"/>	НЕТ <input type="checkbox"/>
10	Нормальная работа аудиосистемы	ДА <input type="checkbox"/>	НЕТ <input type="checkbox"/>	
11	Правильное использование люка с электроприводом (если есть)	ДА <input type="checkbox"/>	НЕТ <input type="checkbox"/>	
Подпись продавца-консультанта:		Дата:		
Подпись пользователя:		Дата:		

*: Пожалуйста, используйте топливо, рекомендованное авторизованными дилерами Jetour.

1-4. Карта консультативной службы «Клиент–Клиент»

Карта консультативной службы «Клиент–Клиент»

Авторизованный сервисный центр Jetour предоставит вам специального сервисного консультанта при покупке автомобиля. Если у вас есть какие-либо вопросы относительно вашего автомобиля, пожалуйста, обратитесь к консультанту.

Лист 1 (для пользователя)

Имя пользователя:	Дата покупки:
Дилер по продажам и обслуживанию:	Модель:
Идентификационный номер автомобиля (VIN):	
Следующие пункты должны быть подтверждены пользователем:	
1. Доставка и осмотр автомобиля (отметьте «√» для «Да» и «х» для других условий):	
<input type="checkbox"/>	Ознакомили пользователя с основными принципами работы автомобиля и выполнили осмотр при доставке.
<input type="checkbox"/>	Объяснили пользователю условия гарантии.
<input type="checkbox"/>	Объяснили пользователю меры предосторожности при вождении.
<input type="checkbox"/>	Объяснили пользователю важность регулярного технического обслуживания и интервалы технического обслуживания/пробег.
<input type="checkbox"/>	Объяснили пользователю важность проведения регулярного технического обслуживания/ремонта автомобиля на авторизованной станции обслуживания Jetour.
<input type="checkbox"/>	Доставили пользователю Руководство по эксплуатации и напомнили ему/ей о необходимости его прочтения.
<input type="checkbox"/>	Сообщили о функции горячей линии сервисной службы Jetour и о том, как ею пользоваться.
2. Знакомство с режимом консультативной службы «Клиент–Клиент» (отметьте «√» для «Да» и «х» для других условий):	
<input type="checkbox"/>	Если у вас есть вопросы и требования, обратитесь к сервисному консультанту.
<input type="checkbox"/>	Сервисный консультант является единственным лицом, уполномоченным дилером отвечать на вопросы пользователей.
<input type="checkbox"/>	Назначить сервисного консультанта для каждого пользователя для службы «Клиент–Клиент».
<input type="checkbox"/>	Если пользователь не полностью удовлетворен сервисным консультантом, он может выбрать другого сервисного консультанта.
Следующие пункты должны быть подтверждены пользователем:	
3. Введение в основную работу сервисного консультанта (отметьте «√» для «Да» и «х» для других условий):	
<input type="checkbox"/>	Сервисный прием при обслуживании и техническом обслуживании.
<input type="checkbox"/>	Напоминание о регулярном обслуживании.

1. ВВЕДЕНИЕ

<input type="checkbox"/>	Ответьте на консультацию по обслуживанию/обслуживанию.
<input type="checkbox"/>	Принятие резервации сервисного/технического обслуживания.
<input type="checkbox"/>	Напоминание/принятие ежегодного осмотра.
<input type="checkbox"/>	Очередное приветствие, напоминающее о повторном посещении, сервисная деятельность и важное поздравление с праздником.
<input type="checkbox"/>	Другие требования от пользователя.
4. Установление отношений консультативной службы «Клиент-Клиент»:	
Визитная карточка сервисного консультанта	
Подпись пользователя/Дата:	
Подпись сервисного консультанта/Дата:	

Лист 2 (для дилера по продажам и обслуживанию)

Имя пользователя: _____ Дата покупки: _____	
Дилер по продажам и обслуживанию: _____ Модель: _____	
Идентификационный номер автомобиля (VIN): _____	
Следующие пункты должны быть подтверждены пользователем:	
1. Доставка и осмотр автомобиля (отметьте «√» для «Да» и «х» для других условий):	
<input type="checkbox"/>	Ознакомили пользователя с основными принципами работы автомобиля и выполнили осмотр при доставке.
<input type="checkbox"/>	Объяснили пользователю условия гарантии.
<input type="checkbox"/>	Объяснили пользователю меры предосторожности при вождении.
<input type="checkbox"/>	Объяснили пользователю важность регулярного технического обслуживания и интервалы технического обслуживания/пробег.
<input type="checkbox"/>	Объяснили пользователю важность проведения регулярного технического обслуживания/ремонта автомобиля на авторизованной станции обслуживания Jetour.
<input type="checkbox"/>	Доставили пользователю Руководство по эксплуатации и напомнили ему/ей о необходимости его прочтения.
<input type="checkbox"/>	Сообщили о функции горячей линии сервисной службы Jetour и о том, как ею пользоваться.
2. Знакомство с режимом консультативной службы «Клиент-Клиент» (отметьте «√» для «Да» и «х» для других условий):	
<input type="checkbox"/>	Если у вас есть вопросы и требования, обратитесь к сервисному консультанту.
<input type="checkbox"/>	Сервисный консультант является единственным лицом, уполномоченным дилером отвечать на вопросы пользователей.
<input type="checkbox"/>	Назначить сервисного консультанта для каждого пользователя для службы «Клиент-Клиент».
<input type="checkbox"/>	Если пользователь не полностью удовлетворен сервисным консультантом, он может выбрать другого сервисного консультанта.
Следующие пункты должны быть подтверждены пользователем:	
3. Введение в основную работу сервисного консультанта (отметьте «√» для «Да» и «х» для других условий):	
<input type="checkbox"/>	Сервисный прием при обслуживании и техническом обслуживании.
<input type="checkbox"/>	Напоминание о регулярном обслуживании.
<input type="checkbox"/>	Ответьте на консультацию по обслуживанию/обслуживанию.
<input type="checkbox"/>	Принятие резервации сервисного/технического обслуживания.
<input type="checkbox"/>	Напоминание/принятие ежегодного осмотра.
<input type="checkbox"/>	Очередное приветствие, напоминающее о повторном посещении, сервисная деятельность и важное поздравление с праздником.

1. ВВЕДЕНИЕ

<input type="checkbox"/>	Другие требования от пользователя.
4. Установление отношений консультативной службы «Клиент-Клиент»:	
Визитная карточка сервисного консультанта	
Подпись пользователя/Дата:	
Подпись сервисного консультанта/Дата:	

1-5. Осмотр нового автомобиля**Осмотр нового автомобиля**

Дилер по продажам и обслуживанию проверил ваш автомобиль в соответствии с правилами Jetour, прежде чем доставить его вам. Дилер по продажам и обслуживанию Jetour Auto должен указать дату поставки в акте осмотра и поставить официальную печать дилерского отдела.

Дилерский отдел проверит вам автомобиль в соответствии с «Картой доставки Jetour» и ознакомит вас с автомобилем, который будет подписан продавцом и пользователем.

Сертификат проверки доставки

В подтверждение чего, данный автомобиль прошел проверку при доставке в соответствии с требованиями Jetour Automobile Co., Ltd., а качество соответствует техническим характеристикам Jetour.

Модель автомобиля	
Идентификационный номер автомобиля (VIN)	
Номер двигателя или коробка передач Номер	
Регистрационный номер автомобиля	
Официальная печать дилера по продажам и обслуживанию:	
Подпись дилера по продажам и обслуживанию:	
Дата доставки	
Пользователь	
Адрес	
Эл. почта	
Тел.	
Предоставили и объяснили мне следующие пункты:	
<ul style="list-style-type: none"> • АВТОМОБИЛЬ • РУКОВОДСТВО ПОЛЬЗОВАТЕЛЯ • ПРЕДДОСТАВОЧНАЯ ПРОВЕРКА 	
Подпись пользователя:	
Подпись дилера по продажам и обслуживанию:	

1. ВВЕДЕНИЕ

1-6. Обкатка нового автомобиля

Обкатка нового автомобиля

Поскольку сопротивление трения между движущимися частями нового автомобиля при первоначальном использовании намного больше, чем в нормальных условиях. Эффект обкатки при первоначальном использовании окажет большое влияние на срок службы автомобиля, надежность работы и экономичность, поэтому при использовании нового автомобиля необходимо строго соблюдать правила. Общий срок обкатки составляет 3000 км.

■ Правила вождения в период обкатки нового автомобиля

В течение первой 1000 км:

- Запретить движение на полной скорости;
- Скорость движения не должна превышать 100 км/ч;
- Избегайте движения на максимальной скорости на каждой передаче.

В течение первых 1000 - 1500 км:

- Скорость движения можно постепенно увеличивать до максимальной скорости;
- Скорость двигателя можно постепенно увеличивать до максимально допустимой скорости.

■ Рекомендации по вождению после периода обкатки

- При управлении автомобилем максимальная скорость, которую двигатель позволяет развивать за короткое время, составляет 6000 об/мин. При переключении вручную переключайтесь на ближайшую высшую передачу, пока стрелка тахометра не достигнет красной зоны индикатора.
- Во время движения обороты двигателя не должны быть слишком низкими, необходимо переключаться на соответствующую передачу. Когда двигатель холодный, не запускайте его на максимальных оборотах ни на нейтральной передаче, ни на других передачах.

■ Рекомендации по обкатке шин и колес:

При начале использования новых шин наилучшее сцепление еще не достигнуто. Поэтому новые шины также нуждаются в обкатке, поэтому в течение первых 100 км езды на автомобиле следует вести машину медленно и особенно осторожно.

■ Рекомендации по обкатке тормозной системы:

Новая тормозная накладка также нуждается в обкатке. Потому что тормоза не могут обеспечить идеальное торможение в течение первых 200 км. Если эффективность торможения на этом этапе немного ухудшилась, соответственно увеличьте силу нажатия на педаль. Это условие также относится к каждой последующей замене тормозных накладок.

ЗАЩИТА ОКРУЖАЮЩЕЙ СРЕДЫ

Избегайте работы двигателя на ненужной высокой скорости. Своевременное переключение на высшую передачу способствует экономии топлива, снижению рабочего шума и уменьшению загрязнения окружающей среды.

1-7. Как экономить топливо и продлить срок службы автомобиля

Как экономить топливо и продлить срок службы автомобиля

Экономия топлива во многом определяется состоянием автомобиля и стилем вождения. Не злоупотребляйте автомобилем, что также помогает продлить срок службы автомобиля.

Ниже приведены конкретные советы по экономии топлива:

1. Следите за поддержанием надлежащего давления в шинах. Недостаточное давление в шинах приведет к износу шин и перерасходу топлива.
2. Автомобиль не должен быть нагружен лишним весом. Большая нагрузка увеличивает нагрузку на двигатель, что приводит к высокому расходу топлива.
3. Избегайте длительного прогрева на холостом ходу. Автомобилем можно управлять, если двигатель работает ровно. Время прогрева в холодную зиму будет больше, чем в другие сезоны.
4. Ускоряйтесь медленно и плавно. Избегайте резкого запуска.
5. Избегайте длительной работы двигателя на холостом ходу. Если вам нужно припарковать автомобиль и ждать в течение длительного времени, вы должны выключить двигатель и включить его снова позже.
6. Избегайте выхода двигателя из строя или превышения скорости. Выбирайте правильные передачи в соответствии с дорожными условиями.
7. Избегайте постоянного ускорения и замедления. Движение с остановками приведет к трате топлива.
8. Избегайте ненужных остановок и торможений. Вы должны поддерживать стабильную скорость. Следите за сигналами светофора во время вождения, чтобы сократить время парковки, или используйте все преимущества дороги без светофора для управления автомобилем. Соблюдайте правильную дистанцию вождения с другими автомобилями, чтобы избежать резкого торможения. Это также уменьшит износ тормозов.
9. По возможности избегайте мест с интенсивным движением или пробками.
10. Не держите ногу на педали сцепления или тормоза в течение длительного времени. Это приведет к преждевременному износу, перегреву и высокому расходу топлива.
11. Держите правильную скорость автомобиля на шоссе. Чем выше скорость автомобиля, тем больше расход топлива. Снижение скорости автомобиля экономит топливо.
12. Соблюдайте правильную центровку передних колес. Избегайте столкновений с бордюрами и снижайте скорость автомобиля при движении по неровной дороге. Неправильная установка передних колес не только ускорит износ шин, но и увеличит нагрузку на двигатель.
13. Избегайте контакта шасси автомобиля с грязью и т.п.
14. Отрегулируйте автомобиль и поддерживайте его в оптимальном рабочем состоянии. Грязный воздушный фильтр, неправильный зазор клапанов, грязные свечи зажигания, грязное масло и смазка, тормоза без надлежащей регулировки и т. д. могут снизить производительность двигателя и привести к перерасходу топлива. Вы должны периодически

1. ВВЕДЕНИЕ

проводить техническое обслуживание, если хотите продлить срок службы вашего автомобиля и снизить расходы на вождение. Ваш автомобиль необходимо обслуживать чаще, если вы всегда ездите в тяжелых условиях.

ВНИМАНИЕ

Никогда не выключайте двигатель при движении вниз по склону. Система гидроусилителя руля и тормозная система не будут работать нормально, когда двигатель не работает.

1-8. Меры предосторожности перед вождением автомобиля

Проверка безопасности

Перед вождением автомобиля лучше провести проверку безопасности. Несколько минут проверки могут помочь обеспечить безопасное и приятное вождение.

ПРЕДУПРЕЖДЕНИЕ

Если вы выполняете эту проверку в закрытом гараже, убедитесь, что имеется достаточная вентиляция.

Перед запуском двигателя

■ Вне автомобиля

1. Шины (включая запасную шину): Проверьте давление в шинах с помощью манометра и тщательно проверьте шины на наличие порезов, повреждений или чрезмерного износа.
2. Колесные болты: Убедитесь, что колесные болты отсутствуют или ослаблены.
3. Утечки жидкости: После того, как автомобиль постоит какое-то время, проверьте днище на наличие утечек топлива, масла, охлаждающей жидкости или других жидкостей (вода, капающая из системы кондиционирования воздуха после использования, является нормальным явлением).
4. Огни: Убедитесь, что фары, дневные ходовые огни, стоп-сигналы, противотуманные фары, указатели поворота и другие огни работают правильно.
5. Воздухозаборные решетки: Удалите снег, листья и другие препятствия с воздухозаборных решеток перед ветровым стеклом.

■ Внутри автомобиля

1. Запасные инструменты: Убедитесь, что у вас есть запасные инструменты, такие как домкрат, ключ для колесных болтов и запасное колесо.
2. Ремень безопасности: Проверьте, надежно ли застегиваются пряжки. Убедитесь, что ремни не изношены и не повреждены.
3. Комбинация приборов и органы управления: Особенно убедитесь, что индикаторы неисправности, индикаторы и элементы управления работают правильно.
4. Тормоза: Убедитесь, что педаль имеет достаточный зазор.

■ Отсек двигателя и двигатель

1. Запасные предохранители: Убедитесь в наличии запасных предохранителей. Должны быть предусмотрены все предохранители с

- номинальной силой тока, указанной на крышке блока предохранителей.
- Уровень охлаждающей жидкости: Убедитесь, что уровень охлаждающей жидкости соответствует норме.
- Аккумулятор и кабели: Проверьте наличие коррозии или незакрепленных клемм и треснутого корпуса. Проверьте кабели на предмет исправности и соединений.
- Проводка: Проверьте, нет ли поврежденных, ослабленных или оборванных проводов.
- Топливопроводы: Проверьте линии на наличие утечек или ослабленных соединений.

■ Капот

Перед началом движения убедитесь, что капот полностью закрыт. В противном случае капот может откинуться вверх и заблокировать обзор спереди во время движения автомобиля, что может привести к аварии.

После запуска двигателя

- Вытяжная система: Прислушайтесь к любой утечке. Немедленно устраните любую утечку, если возникнет такая ситуация.
- Уровень моторного масла: Остановите автомобиль на ровной поверхности, выключите двигатель и подождите 5 минут, вытащите щуп, чтобы проверить, соответствует ли уровень масла в двигателе.

Во время вождения

- Манометры и счетчики: Убедитесь, что показания манометров и счетчиков работают правильно.
- Тормоза: В безопасном месте убедитесь, что автомобиль не тянет в сторону при торможении.
- Другие ненормальные состояния: Проверьте наличие незакрепленных деталей и утечек. Прислушайтесь к ненормальным шумам.

Парковка

Правильная парковка является важной частью безопасного вождения, припаркуйте автомобиль в месте с широкой дорогой, хорошим обзором, не мешая движению. Этапы парковки следующие:

- Выжмите сцепление (автомобиль с механической коробкой передач) и педаль тормоза, пока автомобиль полностью не остановится.
- Убедитесь, что электромеханический парковочный тормоз включен.
- Для автомобиля с автоматической коробкой передач Переведите рычаг переключения передач в положение «Р». Для автомобиля с механической коробкой передач Переведите рычаг переключения передач в нейтральное положение.
- Установите переключатель ENGINE START STOP в положение OFF.

ВНИМАНИЕ

Выходя из автомобиля, не забудьте запереть его и взять с собой ключ от автомобиля.

1. ВВЕДЕНИЕ

Парковка на склоне

Парковка автомобиля на склоне осуществляется в основном тормозным усилием стояночного тормоза. Неиспользование стояночного тормоза или неисправность стояночного тормоза может привести к соскальзыванию автомобиля вниз по склону и травмам или повреждению автомобиля. При парковке на склоне лучше повернуть колеса к одной стороне автомобиля, чтобы предотвратить случайное движение автомобиля.

■ Парковка на спуске с бордюром

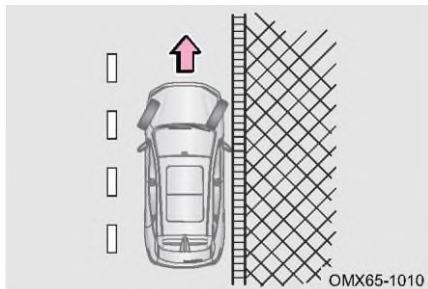

Если на обочине есть бордюр, поверните рулевое колесо вправо на определенный угол, чтобы передняя часть переднего правого колеса приблизилась к бордюру или уперлась в него, чтобы предотвратить скольжение автомобиля вперед по склону, затем включите стояночный тормоз.

■ Парковка на подъеме с бордюром

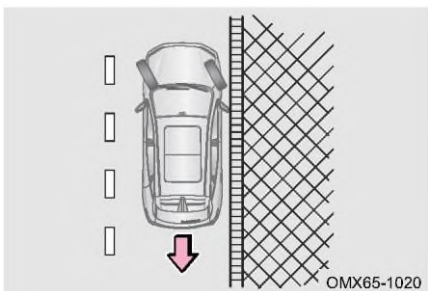

Если на обочине есть бордюр, поверните рулевое колесо влево на определенный угол, чтобы задняя часть переднего правого колеса приблизилась к бордюру или уперлась в него, чтобы предотвратить скольжение автомобиля назад по склону, затем включите стояночный тормоз.

■ Парковка на подъеме или спуске (без бордюра)

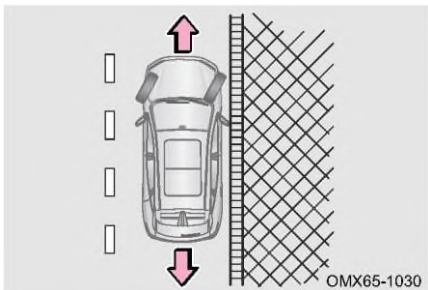

Если на обочине дороги нет бордюра, поверните рулевое колесо вправо на большой угол, чтобы автомобиль не съехал на центр дороги после скольжения вперед/назад по склону. Поверните рулевое колесо в сторону дороги, чтобы во время движения автомобиль находился далеко от центра дороги, затем включите стояночный тормоз.

■ Перевозка пассажиров

Перед началом движения убедитесь, что все пассажиры сидят на своих местах и пристегнуты ремнями безопасности. Не позволяйте пассажирам сидеть в местах, где нет сидений и ремней безопасности, так как они могут серьезно пострадать при столкновении.

■ Запирание автомобиля

- Оставляя автомобиль без присмотра, носите с собой электронный ключ и запирайте все двери, даже если автомобиль паркуется в гараже или на тротуаре перед домом.
- Паркуйте автомобиль в максимально светлых и просторных местах, не выставляйте напоказ ценные вещи.

■ Выхлопной газ

- Избегайте вдыхания выхлопных газов двигателя. Он содержит угарный газ (CO), который представляет собой вредный бесцветный газ без запаха. Это может привести к потере сознания или даже смерти после вдыхания.
- Убедитесь, что в выхлопной системе нет отверстий для утечек или ослабленных соединений. Обычно выхлопную систему следует проверять. Если обнаружено изменение звука выхлопных газов, немедленно проверьте систему.
- Не запускайте двигатель в гараже или закрытом помещении, за исключением времени, необходимого для въезда или выезда автомобиля. Выхлопной газ не может выйти наружу, что может привести к серьезным травмам.
- Не оставайтесь в припаркованном автомобиле с работающим двигателем в течение длительного времени. Если это неизбежно, автомобиль следует припарковать на просторной площадке и отрегулировать систему отопления и охлаждения, чтобы принудительно подавать наружный воздух в автомобиль.
- Держите заднюю дверь закрытой во время вождения. Открытая или незакрытая задняя дверь может привести к попаданию выхлопных газов в автомобиль.
- Чтобы обеспечить правильную работу системы вентиляции автомобиля, не допускайте попадания снега, листьев или других препятствий на воздухозаборные решетки.
- Если вы чувствуете запах выхлопных газов в автомобиле, откройте окна, чтобы впустить свежий воздух, и проверьте состояние автомобиля.

Проверьте вытяжную систему

Вытяжную систему следует проверять в следующих случаях:

1. Когда вы чувствуете запах выхлопных газов;
2. Когда вы заметите изменение звука вытяжной системы;
3. При повреждении вытяжной системы в результате столкновения автомобиля;
4. При подъеме автомобиля для осмотра и ремонта.

1. ВВЕДЕНИЕ

1-9. Меры предосторожности при вождении по бездорожью

Вождение по бездорожью

Всегда соблюдайте следующие меры предосторожности, чтобы свести к минимуму риск серьезной травмы или повреждения автомобиля:

- Будьте осторожны при выезде с дороги. Не ездите в опасных зонах.
- Держите обе руки на внешнем кольце рулевого колеса при движении по бездорожью.
- Всегда проверяйте эффективность тормозов сразу после движения по дороге, покрытой песком, грязью, мелководьем или снегом.
- Водитель и все пассажиры должны пристегивать ремни безопасности во время движения автомобиля.



ПРЕДУПРЕЖДЕНИЕ

- После движения по дорогам, покрытым высокой травой, грязью, гравием, песком, реками и т. д., проверьте, не прилипли ли к днищу автомобиля трава, кусты, бумага, тряпки, камни, песок и т. д. Удалите все вышеперечисленные материалы с днища кузова. Если вы управляете автомобилем с такими веществами, застрявшими или прилипшими к днищу кузова, это может привести к поломке или возгоранию.
- При движении по бездорожью или пересеченной местности запрещается движение на высокой скорости, прыжки, резкие повороты и удары по предметам и т.п. Невыполнение этого требования может привести к потере управления или опрокидыванию автомобиля, что может привести к смерти или тяжелым травмам персонала. Вы также рискуете дорого повредить подвеску и шасси вашего автомобиля.

1-10. Меры предосторожности при вождении в дождь

При движении по скользкому дорожному покрытию

Будьте осторожны, когда идет дождь, так как видимость ухудшится, окна могут запотеть, а дорога станет скользкой.

- Не двигайтесь с высокой скоростью при движении по скоростной автомагистрали в дождь, так как между шинами и поверхностью дороги может образоваться слой воды, препятствующий правильной работе рулевого управления и тормозов.

ВНИМАНИЕ

- Внезапное торможение, ускорение и рулевое управление на скользком дорожном покрытии могут вызвать проскальзывание шин и снизить вашу способность управлять автомобилем, что может привести к аварии.
- Внезапные изменения частоты вращения двигателя, например резкое торможение двигателем, могут привести к заносу автомобиля и, как следствие, к аварии.
- Проехав лужу, слегка нажмите педаль тормоза, чтобы убедиться, что тормоза работают нормально. Влажная тормозная накладка может помешать правильной работе тормозов. Если тормозная накладка с одной стороны мокрая и не работает должным образом, это может повлиять на рулевое управление, что может привести к аварии.

Вождение по воде

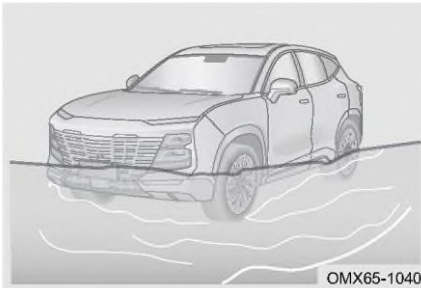

Автомобиль может быть серьезно поврежден при движении по дороге, затопленной после сильного дождя. Если движение по воде неизбежно, проверьте глубину воды и двигайтесь медленно и осторожно.

1. Когда вы едете по воде, убедитесь, что двигатель работает нормально, а рулевое управление и тормозная система работают нормально. При плавном движении по воде следует переключиться на пониженную передачу и избегать резкого нажатия на педаль акселератора или резкого вождения. Это может предотвратить попадание брызг воды в двигатель.
2. Нажмите и удерживайте педаль акселератора во время движения, убедитесь, что автомобиль имеет достаточную и стабильную мощность. Вы должны проехать без остановки на полпути, переключения передач или резких поворотов.
3. Если автомобиль заглох в воде, никогда не перезапускайте его немедленно, чтобы предотвратить дальнейшее повреждение двигателя. Автомобиль следует отбуксировать в безопасное место с мелководьем для выяснения причины.

1. ВВЕДЕНИЕ

ВНИМАНИЕ

- Никогда не ездите по воде, которая глубже обода колеса.
- Попадание воды в двигатель может привести к его остановке или серьезным внутренним повреждениям.
- Вода может смыть смазку с подшипника колеса, что вызовет коррозию и преждевременное истирание.
- Движение по воде может привести к повреждению компонентов приводной системы автомобиля. Всегда визуально проверяйте жидкости вашего автомобиля (например, моторное масло, трансмиссионную жидкость и т. д.) на наличие признаков утечки после проезда через воду. Не продолжайте эксплуатировать автомобиль при утечке жидкости, так как это может привести к дальнейшему повреждению.
- Сцепление и эффективность торможения автомобиля снижаются при движении по воде. Тормозной путь увеличится. Песок и грязь, скопившиеся вокруг тормозных дисков, могут снизить эффективность торможения и повредить компоненты тормозной системы. После проезда по воде слегка нажмите педаль тормоза несколько раз, чтобы высушить тормоза.

1-11. Меры предосторожности при вождении зимой

Советы по вождению автомобиля в зимних условиях

- Охлаждающая жидкость: Убедитесь, что охлаждающая жидкость имеет функцию защиты от замерзания. Используйте только охлаждающую жидкость, рекомендованную Jetour.
- Аккумулятор и кабели: Низкая температура снижает мощность батареи. В аккумуляторе должно быть достаточно энергии для запуска зимой.
- Масло: Зимой рекомендуется выбирать подходящее моторное масло в соответствии с местным температурным режимом. Чем ниже вязкость при низкой температуре, тем лучше текучесть при низкой температуре, что указывает на то, что при более низкой температуре окружающей среды можно использовать масло. Подробнее о выборе типа масла.
- Дверные замки: Избегайте замерзания дверных замков. В отверстия дверных замков следует распылить противогололедный реагент или глицерин.
- Промывочная жидкость: Используйте промывочную жидкость, содержащую антифриз. Этот продукт доступен на авторизованных станциях обслуживания Jetour и у большинства дистрибьюторов автомобильных компонентов.
- Брызговики: Избегайте скопления льда и снега под брызговиками. Невыполнение этого требования может привести к затруднениям в управлении. Во время движения в холодную погоду следует часто останавливать автомобиль, чтобы проверить наличие льда и снега под брызговиками. Рекомендуется взять с собой некоторые необходимые экстренные предметы в зависимости от различных направлений вождения. Предметы, которые необходимо поместить в автомобиль: Цепи противоскольжения, скребок для мытья окон, мешок с песком или солью, сигнальный огонь, лопата, соединительный кабель и т. д.

⚠ ВНИМАНИЕ

- Не используйте воду вместо охлаждающей жидкости.
- Не используйте охлаждающую жидкость для двигателя или другую альтернативную омывающую жидкость, иначе будет повреждена краска автомобиля.

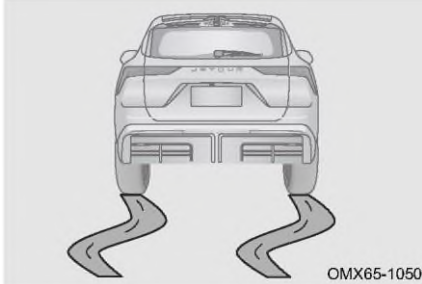
Вождение по дороге, покрытой льдом и снегом

Быстрое ускорение на скользких дорожных покрытиях, таких как покрытые снегом или льдом дороги, может привести к проскальзыванию задних колес вправо или влево. Поэтому, пожалуйста, двигайтесь на малой скорости и действуйте осторожно.

При движении по мокрой или слякотной дороге между шиной и поверхностью дороги может образовываться водяная пленка. Это может привести к неправильной работе рулевого управления и тормозов. Чтобы уменьшить крутящий момент и избежать пробуксовки, вы можете использовать 2-ю передачу (автомобиль с механической коробкой передач) при трогании с места на обледенелой или заснеженной дороге. В этом случае рекомендуется включить функцию ESP.

■ Выезд из ила, льда и снега

Если ведущее колесо застряло в иле, льду или снегу, попробуйте раскатать автомобиль на малой скорости и несколько раз проехать вперед и назад. Переместите рычаг переключения передач между положением D и положением R несколько раз и слегка нажмите педаль акселератора. Избегайте переключения рычага переключения передач между положениями D и R в течение длительного периода времени, несоблюдение этого требования может привести к чрезмерному износу трансмиссии.

Цепи для шин

Приобретите комплект цепей противоскольжения, соответствующий размеру шин автомобиля. При установке и снятии цепей соблюдайте следующие меры предосторожности:

1. При использовании цепей соблюдайте местные правила;
2. Установите и снимите цепи противоскольжения в безопасном месте;
3. Установите цепи противоскольжения, следуя инструкциям, прилагаемым к цепям противоскольжения;
4. Цепи можно устанавливать только на ведущие колеса;
5. Рекомендуется использовать резиновые цепи толщиной не более 12 мм, в противном случае могут быть повреждены шины, диски, система привода, тормозная система и защитные пластины колеса, повреждения автомобиля в результате неправильного использования цепей не покрываются гарантией;

1. ВВЕДЕНИЕ

6. Пожалуйста, обратитесь на авторизованный сервисный центр Jetour для получения подробной информации о колесах и размерах шин.

ВНИМАНИЕ

Соблюдайте следующие меры предосторожности, чтобы снизить риск несчастных случаев. Невыполнение этого требования может привести к невозможности безопасного управления автомобилем и стать причиной смерти или серьезной травмы.

- Правила использования цепей противоскольжения различаются в зависимости от местоположения и типа дороги. Всегда проверяйте местные правила перед установкой цепей противоскольжения;
- Обязательно используйте цепи, подходящие для вашего автомобиля. Установка цепи повлияет на управляемость автомобиля, ведите автомобиль осторожно. Использование неподходящих цепей или неправильная установка цепей может привести к аварии и травмам;
- Пожалуйста, следуйте инструкциям производителя цепей по установке и снятию цепей, припаркуйте автомобиль в безопасном месте перед установкой и снятием. Перед установкой цепей обязательно заглушите двигатель (автоматическая коробка передач в положении P), при необходимости установите дорожные предупреждающие знаки;
- Не управляйте автомобилем со скоростью более 30 км/ч, если на автомобиле установлены цепи, или соблюдайте ограничение скорости автомобиля, указанное производителем цепей, в зависимости от того, что ниже. При установке цепей следует избегать опасных дорожных условий, таких как неровности, выбоины, крутые повороты и т. д., не поворачивать резко рулевое колесо, экстренно блокировать тормоз, резко ускоряться и замедляться и т. д.

ПОДГОТОВКА К ВОЖДЕНИЮ

2-1.	Приборный щиток.....	24	Наружное освещение (тип В)	42
	Обзор приборной панели ..	24	Внутреннее освещение.....	44	
	Индикатор		Ассистент		
	работы/неисправности	26	интеллектуального дальнего		
2-2.	Рулевое колесо	30	света (НМА) (при наличии).45		
	Звуковой сигнал	30	2-6.	Сиденье	46
	Кнопки на рулевом колесе			Правильное положение сидя	
	(при наличии)	30		46
	Регулировка рулевого колеса			Подголовник.....	47
	32		Переднее сиденье	48
2-3.	Зеркало заднего вида	32		Второй ряд сидений.....	51
	Внутреннее зеркало заднего		2-7.	Ремень безопасности.....	52
	вида.....	32		Ремень безопасности.....	52
	Внешнее зеркало заднего			Преднатяжитель ремня	
	вида.....	33		безопасности (при наличии)	
2-4.	Система стеклоочистителей			56
	(при наличии)	35	2-8.	Система безопасности для	
	Работа стеклоочистителя			детей	57
	(тип А).....	35		Система безопасности для	
	Работа стеклоочистителя			детей	57
	(тип В).....	36		Установка удерживающей	
	Замена щетки			системы для ребёнка	
	стеклоочистителя.....	38		(ISOFIX).....	60
2-5.	Система освещения	40			
	Наружное освещение (тип А)				
	40			

2. ПОДГОТОВКА К ВОЖДЕНИЮ

2-1. Приборный щиток

Обзор приборной панели

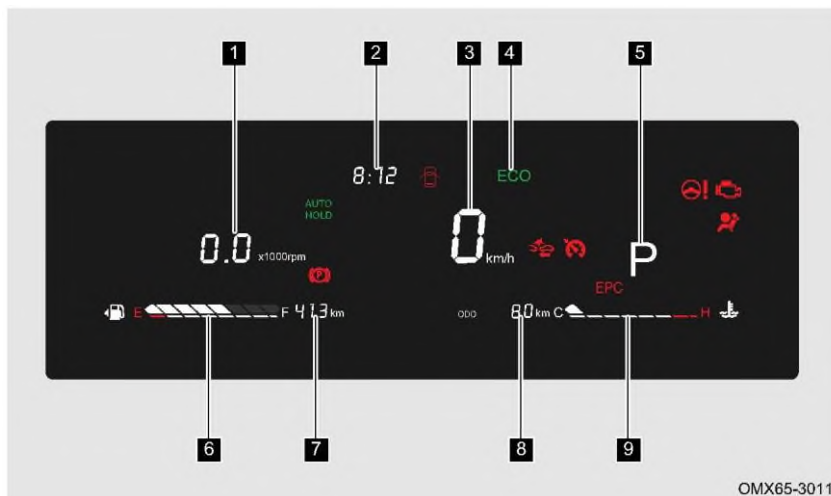

- | | | | | | |
|---|-----------------|---|--------------------------------|---|--|
| 1 | Тахометр | 2 | Время | 3 | Спидометр |
| 4 | Режим вождения | 5 | Информация о положении передач | 6 | Указатель уровня топлива |
| 7 | Пробег за рулем | 8 | Общий пробег | 9 | Указатель температуры охлаждающей жидкости двигателя |

Тахометр

Отображение частоты вращения двигателя (ед. изм.: x1000 об/мин).

⚠ ВНИМАНИЕ

Не нажимайте резко на педаль акселератора, чтобы запустить двигатель на высоких оборотах в период обкатки.

Спидометр

Указывает скорость движения автомобиля (ед. изм.: км/ч).

⚠ ВНИМАНИЕ

На спидометр влияет размер шин, используемых в автомобиле. Разрешается использовать шины только исходного размера (подробности см. в «Спецификациях автомобиля»), иначе спидометр не будет показывать правильную скорость.

Режим вождения

Указывает текущий выбранный режим вождения.

Информация о положении передач

Указывает информацию о выбранной в данный момент передаче.

Указатель уровня топлива

Указывает на остаток топлива в топливном баке.

Когда показания указателя уровня топлива находятся рядом с буквой Е или индикатор предупреждения о низком уровне топлива продолжает гореть, это указывает на то, что оставшегося топлива недостаточно. Пожалуйста, добавьте топливо как можно скорее.

ЧИТАТЬ

Когда автомобиль ускоряется, резко тормозит, резко поворачивает или движется по склону, показания указателя уровня топлива могут быть неточными.

Пробег за рулем

Указывает расчетное максимальное расстояние, которое можно проехать с текущим запасом топлива (общая единица измерения: км).

Общий пробег

Указывает общий пробег транспортного средства (общая единица измерения: км).

Указатель температуры охлаждающей жидкости двигателя

Указывает текущую температуру охлаждающей жидкости двигателя.

Диапазон низких температур: Около С или в области С

Когда указатель температуры охлаждающей жидкости двигателя находится около С или в области С, это указывает на низкую температуру охлаждающей жидкости двигателя. В этом температурном диапазоне не запускайте двигатель на высоких оборотах, и нагрузка на двигатель не должна быть чрезмерной.

Диапазон перегрева: Около Н или в области Н

Когда указатель температуры охлаждающей жидкости двигателя находится около Н или в области Н, это указывает на высокую температуру охлаждающей жидкости двигателя. Остановите автомобиль в безопасном месте вдали от большого потока автомобилей, выключите питание автомобиля после нескольких минут работы на холостом ходу. Пожалуйста, немедленно обратитесь в авторизованный сервисный центр Jetour для проверки и ремонта.

ВНИМАНИЕ

- Если показания указателя температуры охлаждающей жидкости двигателя остаются в диапазоне низких температур в течение длительного времени, немедленно обратитесь в авторизованный сервисный центр Jetour для проверки и ремонта.
- Никогда не открывайте бачок охлаждающей жидкости двигателя, если показания указателя температуры охлаждающей жидкости двигателя находятся в диапазоне перегрева. Проверьте, не слишком ли низкий уровень охлаждающей жидкости после остывания двигателя. Никогда не запускайте двигатель при слишком низком уровне охлаждающей жидкости, иначе двигатель будет серьезно поврежден.

2. ПОДГОТОВКА К ВОЖДЕНИЮ







Индикатор работы/неисправности

Питание автомобиля включено, некоторые индикаторы неисправности загорятся на короткое время, показывая, что система выполняет самопроверку. Если один индикатор неисправности системы продолжает гореть или мигает после запуска автомобиля, немедленно обратитесь в авторизованный сервисный центр Jetour для проверки и ремонта.

Индикатор работы используется для предупреждения водителя о рабочем состоянии определенной системы автомобиля, и соответствующий индикатор работы остается включенным.

Индикатор неисправности используется для предупреждения водителя о неисправности определенной системы автомобиля, при этом соответствующий индикатор неисправности будет гореть или мигать.

Название	Индикатор	Описание
Индикатор дневного ходового света		Индикатор дневных ходовых огней продолжает гореть при запуске двигателя.
Световой индикатор положения		Когда габаритные огни включены, индикатор остается включенным.
Индикатор дальнего света		Когда фары дальнего света включены или когда мигают фары дальнего света, индикатор остается включенным.
Индикатор указателя поворота		При включении левого или правого указателя поворота мигает соответствующий индикатор указателя поворота. Когда выключатель аварийной световой сигнализации включен, левый и правый указатели поворота будут мигать одновременно.
Индикатор заднего противотуманного фонаря		Когда включены задние противотуманные фары, индикатор продолжает гореть.
Индикатор ремня безопасности		Этот индикатор используется для оповещения о том, что передний ремень безопасности не пристегнут неплотно. Пристегните ремень безопасности и ведите безопасно.
Индикатор неисправности электрической стояночной тормозной системы		Этот индикатор используется для предупреждения водителя о неисправности электрической системы стояночного тормоза. Пожалуйста, немедленно обратитесь в авторизованный сервисный центр Jetour для проверки и ремонта.

<p>Индикатор системы электрического стояночного тормоза (EPB)</p>		<p>Этот индикатор продолжает гореть, указывая на то, что EPB автомобиля в настоящее время находится в рабочем состоянии. Индикатор мигает при резком торможении, это нормально и не требует обработки. Если он мигает в других случаях, это указывает на неисправность системы. Пожалуйста, немедленно обратитесь в авторизованный сервисный центр Jetour для проверки и ремонта.</p>
<p>Индикатор неисправности тормозной системы/низкого уровня тормозной жидкости</p>		<p>Индикатор используется для предупреждения водителя о низком уровне тормозной жидкости или неисправности тормозной системы. Если уровень тормозной жидкости низкий, долийте тормозную жидкость или немедленно обратитесь в авторизованный сервисный центр Jetour для проверки и ремонта. Если уровень в норме, немедленно обратитесь в авторизованный сервисный центр Jetour для проверки и ремонта.</p>
<p>Индикатор неисправности антиблокировочной тормозной системы (ABS)</p>		<p>Этот индикатор используется для предупреждения водителя о неисправности ABS. Пожалуйста, немедленно обратитесь в авторизованный сервисный центр Jetour для проверки и ремонта.</p>
<p>Индикатор система динамической стабилизации</p>		<p>Этот индикатор мигает, указывая на то, что система динамической стабилизации автомобиля в настоящее время находится в рабочем состоянии. Этот индикатор продолжает гореть, предупреждая водителя о неисправности электронной системы курсовой устойчивости. Пожалуйста, обратитесь в авторизованную сервисную станцию Jetour для проверки и ремонта как можно скорее.</p>
<p>Индикатор отключения системы динамической стабилизации</p>		<p>Когда функция системы динамической стабилизации отключена, индикатор отключения системы динамической стабилизации будет гореть, указывая на то, что система динамической стабилизации находится в отключенном состоянии.</p>
<p>Индикатор предупреждения о высокой температуре охлаждающей жидкости</p>		<p>Этот индикатор используется для предупреждения водителя о высокой температуре охлаждающей жидкости двигателя. Переместите автомобиль в безопасную зону и остановитесь, выключите питание автомобиля после нескольких минут холостого хода. Пожалуйста, немедленно обратитесь в авторизованный сервисный центр Jetour для проверки и ремонта.</p>

2. ПОДГОТОВКА К ВОЖДЕНИЮ

<p>Бензин Твердые частицы Фильтр (GPF) Индикатор</p>		<p>Этот индикатор остается включенным, чтобы предупредить водителя о том, что бензиновый сажевый фильтр (GPF) заполнен, пожалуйста, увеличьте скорость и очистите его.</p>
<p>Бензин Твердые частицы Индикатор неисправности фильтра (GPF)</p>		<p>Этот индикатор продолжает гореть, предупреждая водителя о неисправности газового фильтра твердых частиц (GPF). Пожалуйста, обратитесь в авторизованную сервисную станцию Jetour для проверки и ремонта как можно скорее.</p>
<p>Индикатор предупреждения о низком уровнем топлива</p>		<p>Этот индикатор используется для предупреждения водителя о том, что в автомобиле заканчивается топливо. Пожалуйста, добавьте топливо как можно скорее.</p>
<p>Индикатор неисправности подушки безопасности</p>		<p>Этот индикатор используется для предупреждения водителя о неисправности подушки безопасности. Пожалуйста, немедленно обратитесь в авторизованный сервисный центр Jetour для проверки и ремонта.</p>
<p>Индикатор неисправности системы контроля давления в шинах</p>		<p>Этот индикатор используется для предупреждения водителя о неисправности системы контроля давления в шинах. Пожалуйста, проверьте, не нарушено ли давление в шинах или не слишком ли высока температура. Если давление в шинах в норме, немедленно обратитесь в авторизованный сервисный центр Jetour для проверки и ремонта.</p>
<p>Индикатор неисправности системы электроусилителя руля</p>		<p>Этот индикатор загорается желтым цветом, указывая на неисправность системы рулевого управления с электроусилителем. Перезапустите автомобиль. Если этот индикатор по-прежнему загорается после перезапуска автомобиля, немедленно обратитесь в авторизованный сервисный центр Jetour для проверки и ремонта.</p> <p>Этот индикатор загорается красным цветом, указывая на неисправность системы рулевого управления с электроусилителем. Пожалуйста, немедленно обратитесь в авторизованный сервисный центр Jetour для проверки и ремонта.</p>
<p>Индикатор предупреждения о низком давлении масла в двигателе</p>		<p>Этот индикатор используется для предупреждения водителя о низком давлении масла в двигателе. Припаркуйте автомобиль в безопасном месте. Пожалуйста, немедленно обратитесь в авторизованный сервисный центр Jetour для проверки и ремонта.</p>

2. ПОДГОТОВКА К ВОЖДЕНИЮ

2

ПОДГОТОВКА К ВОЖДЕНИЮ

<p>EPS Неисправность Индикатор</p>		<p>Этот индикатор используется для предупреждения водителя о неисправности системы двигателя. Пожалуйста, немедленно обратитесь в авторизованный сервисный центр Jetour для проверки и ремонта.</p>
<p>Индикатор неисправности двигателя</p>		<p>Этот индикатор используется для предупреждения водителя о неисправности двигателя. Пожалуйста, немедленно обратитесь в авторизованный сервисный центр Jetour для проверки и ремонта.</p>
<p>Индикатор неисправности трансмиссии</p>		<p>Этот индикатор используется для предупреждения водителя о неисправности системы трансмиссии. Пожалуйста, немедленно обратитесь в авторизованный сервисный центр Jetour для проверки и ремонта.</p>
<p>Индикатор напоминания о техническом обслуживании</p>		<p>Когда начальный пробег достигает 5000 км, индикатор напоминает пользователю о необходимости как можно скорее обратиться в авторизованный сервисный центр Jetour для проведения технического обслуживания.</p>
<p>Индикатор устройства автоматического поддержания скорости движения</p>		<p>Этот индикатор используется для предупреждения водителя о том, что включена система постоянной скорости или адаптивный круиз-контроль.</p>
<p>Индикатор ON предупреждения о лобовом столкновении</p>		<p>Этот индикатор используется для предупреждения водителя о включении функции предупреждения о лобовом столкновении.</p>
<p>Индикатор неисправности предупреждения о лобовом столкновении</p>		<p>Этот индикатор используется для предупреждения водителя о неисправности системы предупреждения о лобовом столкновении. Пожалуйста, свяжитесь с авторизованным сервисным центром Jetour для осмотра и ремонта как можно скорее.</p>
<p>Индикатор Autohold</p>	<p>AUTO HOLD</p>	<p>Этот индикатор загорается белым, чтобы предупредить водителя о том, что функция AUTOHOLD включена. Этот индикатор загорается зеленым, чтобы предупредить водителя о том, что функция AUTOHOLD активирована.</p>
<p>Индикатор спуска с горы</p>		<p>Этот индикатор остается включенным, чтобы предупредить водителя о том, что система контроля движения на спуске активирована.</p>

2. ПОДГОТОВКА К ВОЖДЕНИЮ

2-2. Рулевое колесо

Звуковой сигнал

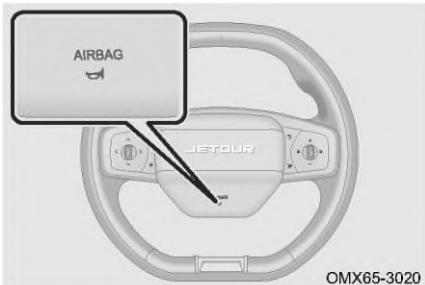

Чтобы подать звуковой сигнал, нажмите на область возле значка звукового сигнала на рулевом колесе.

ЧИТАТЬ

Соблюдайте местные правила, касающиеся использования автомобильных клаксонов.

Кнопки на рулевом колесе (при наличии)

Ролик регулируется в соответствии с соответствующим экраном на мультимедийном дисплее.

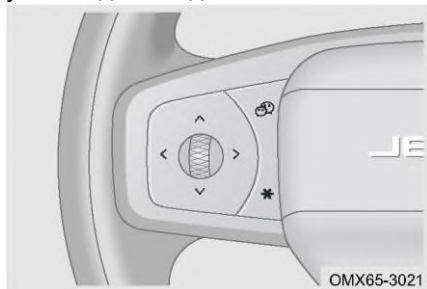

[Ролик]

1. Кондиционер (по умолчанию)
 - Поверните ролик вверх: Температура кондиционера повышается.
 - Поверните ролик вниз: Температура кондиционера снижается.
 - Поверните ролик влево: Объем воздуха кондиционера уменьшается.
 - Поверните ролик вправо: Объем воздуха кондиционера увеличивается.
 - Нажмите на ролик: Коротко нажмите, чтобы включить/выключить кондиционер макс.; нажмите и удерживайте, чтобы включить/выключить переднюю разморозку.
2. Крейсерский режим
 - Поверните ролик вверх: Круиз-контроль/адаптивная крейсерская скорость увеличивается.
 - Поверните ролик вниз: Круиз-контроль/адаптивная крейсерская скорость уменьшается.
 - Поверните ролик вправо: Регулировка адаптивного расстояния по времени, переключение циклов.
3. Режим регулировки зеркала заднего вида.
 - Поверните ролик вверх: Левое наружное зеркало заднего вида наклонено

вверх.

- Поверните ролик вниз: Левое наружное зеркало заднего вида наклонено вниз.
- Поверните ролик влево: Левое наружное зеркало заднего вида наклонено влево.
- Поверните ролик вправо: Левое наружное зеркало заднего вида наклонено вправо.

[🗨️] Кнопка WeChat

Доступ/выход из WeChat.

[**] Специальная кнопка

Выполните функцию переключения источника.

[📖] ЧИТАТЬ

Подробнее о специальной кнопке см. в разделе «Мультимедийный дисплей».

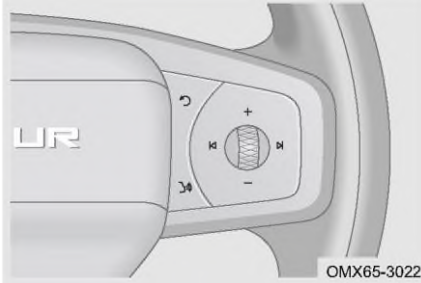

[Ролик]

1. Мультимедиа (по умолчанию)

- Поверните ролик вверх: Увеличивайте громкость, пока не будет достигнута максимальная громкость.
- Поверните ролик вниз: Уменьшайте громкость до тех пор, пока звук не будет отключен.
- Поверните ролик влево: Переключиться на предыдущую станцию/предыдущую песню.
- Поверните ролик вправо: Переключение на следующую станцию/следующую песню.
- Нажмите на ролик: Включение/выключение звука (воспроизведение/пауза); Когда выполняется вызов Bluetooth, поверните влево или вправо и нажмите, чтобы ответить или повесить трубку.

2. Режим регулировки зеркала заднего вида.

- Поверните ролик вверх: Правое наружное зеркало заднего вида наклонено вверх.
- Поверните ролик вниз: Правое наружное зеркало заднего вида наклонено вниз.
- Поверните ролик влево: Правое наружное зеркало заднего вида наклонено влево.
- Поверните ролик вправо: Правое наружное зеркало заднего вида наклонено вправо.

[↶] Кнопка возврата] Коротко нажмите: Возврат к команде, экран возвращается к предыдущему; долго нажмите: Возврат к главному экрану.

[🔊] Кнопка звука]: Пробудить голосового помощника/завершить голос (при пробуждении).

2. ПОДГОТОВКА К ВОЖДЕНИЮ

Регулировка рулевого колеса

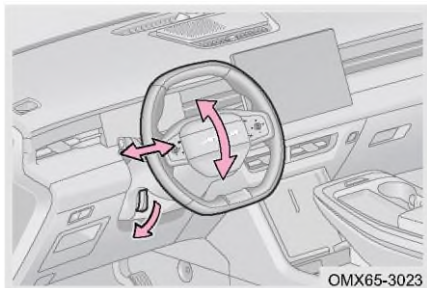

Остановите автомобиль в безопасном месте, выключите питание автомобиля:

Шаг 1: Нажмите на регулировочный рычаг и отпустите его;

Шаг 2: Держите рулевое колесо двумя руками и перемещайте рулевое колесо вверх или вниз/вперед и назад, чтобы установить его в нужное положение;

Шаг 3: Крепко удерживайте рулевое колесо и переведите регулировочный рычаг в исходное положение;

Шаг 4: Проверьте, не трясется ли руль. Повторите операции шага 3 при тряске.

ПРЕДУПРЕЖДЕНИЕ

- Не настраивайте рулевое колесо во время вождения, так как это может привести к неправильному управлению автомобилем и аварии, что может привести к смерти или травмам.
- В целях безопасности после регулировки рулевого колеса всегда переводите регулировочный рычаг в исходное положение и пробуйте перемещать рулевое колесо вверх или вниз/вперед и назад, чтобы убедиться, что оно надежно закреплено. В противном случае рулевое колесо может внезапно сместиться во время движения, что приведет к ненужным травмам и потерям.

2-3. Зеркало заднего вида

Внутреннее зеркало заднего вида

Регулировка положения внутреннего зеркала заднего вида

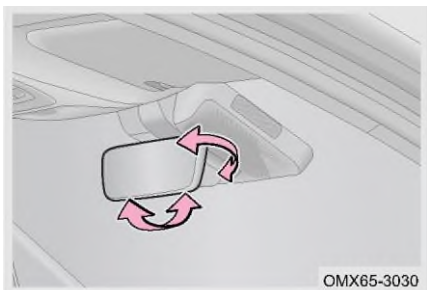

Перед началом движения установите внутреннее зеркало заднего вида в правильное положение, чтобы обеспечить водителю оптимальный обзор. Вручную установите внутреннее зеркало заднего вида в желаемое положение.

Ручная антибликовая функция

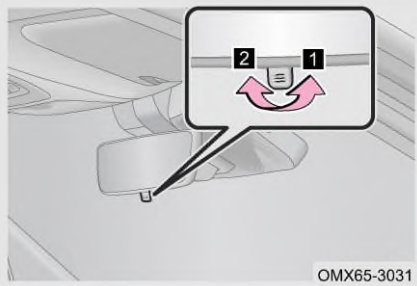

Ночной режим

Дневной режим

Чтобы уменьшить блики от фар движущихся сзади автомобилей во время ночного вождения, потяните безбликовый регулировочный рычаг назад, чтобы отрегулировать угол наклона зеркала заднего вида.

ПРЕДУПРЕЖДЕНИЕ

Не регулируйте внутреннее зеркало заднего вида во время движения, это может привести к несчастным случаям и травмам.

Внешнее зеркало заднего вида

Регулировка наружного зеркала заднего вида (при наличии)

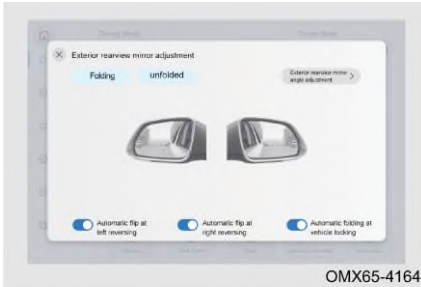

Выберите наружное зеркало заднего вида через [Мое приложение] → [Управление автомобилем] → [Сервис] на мультимедийном дисплее.

Наружное зеркало заднего вида: Свернуть, развернуть.

Автоматическое свертывание при запуске автомобиля: ВКЛ./ВЫКЛ.

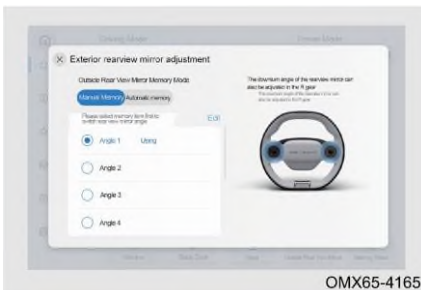

Поверните ролик с обеих сторон рулевого колеса после входа в этот экран, чтобы отрегулировать угол наружного зеркала заднего вида, и выйдите из экрана, чтобы закрыть регулировку. (Сопровождается голосовым напоминанием одновременно)

ЧИТАТЬ

Подробнее о кнопке регулировки угла наклона зеркала заднего вида см. в разделе «Рулевое колесо».

2. ПОДГОТОВКА К ВОЖДЕНИЮ

ПРЕДУПРЕЖДЕНИЕ

- Не регулируйте наружное зеркало заднего вида во время движения, это может привести к несчастным случаям и травмам.
- Не управляйте автомобилем со сложенным наружным зеркалом заднего вида.
- Перед началом движения зеркала заднего вида со стороны водителя и пассажира должны быть выдвинуты и соответствующим образом отрегулированы.
- Изображение, отображаемое на наружном зеркале заднего вида, может отличаться от реального, поэтому всегда ведите машину осторожно.

Электрорегулировка наружного зеркала заднего вида

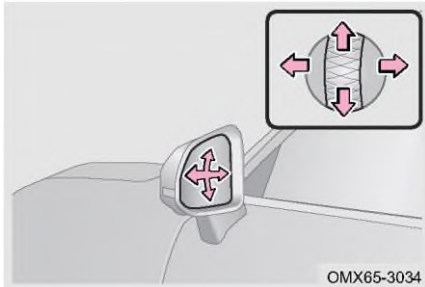

Остановите автомобиль в безопасном месте вдали от большого потока автомашин, включите питание автомобиля.

Выберите наружное зеркало заднего вида через [Мое приложение] → [Управление автомобилем] → [Сервис] на мультимедийном дисплее и с помощью ролика на рулевом колесе отрегулируйте соответствующий боковой угол наружного зеркала заднего вида.

Управление с помощью ключа: При отключении охранной системы /включении охранной системы наружное зеркало заднего вида автоматически складывается/выдвигается.

ЧИТАТЬ

- Если скорость автомобиля превышает 10 km/h, наружные зеркала заднего вида с электроприводом не смогут складываться автоматически, но могут автоматически складываться.
- Регулировка наружного зеркала заднего вида должна быть установлена на мультимедийном дисплее. Подробнее см. в разделе «Мультимедийный дисплей».

ВНИМАНИЕ

- Не складывайте/не раскладывайте внешнее зеркало заднего вида с электроприводом вручную, иначе это может привести к сбою функции складывания.
- При складывании/раскладывании наружного зеркала заднего вида не прикасайтесь к его поверхности, чтобы не повредить его чрезмерным усилием.
- В холодную зиму рекомендуется отключать функцию автоматического складывания наружных зеркал заднего вида. Это предотвратит замерзание наружного зеркала заднего вида в сложенном положении из-за скопившегося снега или дождя.

Обогрев зеркала заднего вида (при наличии)

При запуске обогрева заднего любого стекла включите устройство защиты от запотевания наружных зеркал. Нагрев в течение 15 минут, а затем автоматически останавливается.

2-4. Система стеклоочистителей (при наличии)

Работа стеклоочистителя (тип А)

Комбинированный переключатель стеклоочистителей

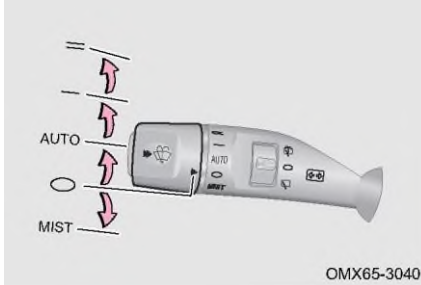

Комбинированный переключатель стеклоочистителей расположен на левой стороне рулевой колонки.

Включите питание автомобиля в режим ON, переместите переключатель стеклоочистителя:

≡ : Стеклоочиститель работает быстро и непрерывно.

— : Стеклоочиститель работает медленно и непрерывно.

AUTO: В режиме AUTO датчик дождя регулирует скорость работы стеклоочистителя в зависимости от количества осадков.

O : Стеклоочиститель отключается автоматически.

MIST: 1 цикл очистки на низкой скорости.

Работа переднего омывателя



Включите питание автомобиля, нажмите и удерживайте левую кнопку на комбинированном переключателе стеклоочистителей, передний омыватель разбрызгивает воду, и передний стеклоочиститель работает одновременно. После отпускания передний омыватель перестает работать, а стеклоочиститель сработает несколько раз.

Работа заднего омывателя

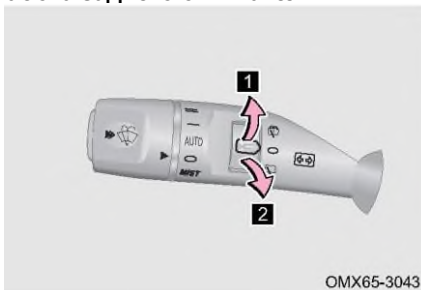

Включите питание автомобиля в режим ON:

1 При повороте ролика стеклоочистителя вверх задний дворник тем временем работает, омыватель разбрызгивает воду, дворник и омыватель перестают работать после отпускания.

2 При повороте ролика стеклоочистителя вниз работает задний стеклоочиститель, при повороте в положение «O» задний стеклоочиститель останавливается.

2. ПОДГОТОВКА К ВОЖДЕНИЮ

ЧИТАТЬ

Некоторые модели не оснащены задним стеклоочистителем, см. фактическую конфигурацию автомобиля.

Работа стеклоочистителя (тип В)

Комбинированный переключатель стеклоочистителей

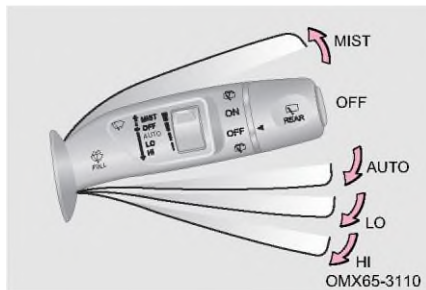

Комбинированный переключатель стеклоочистителей расположен с правой стороны рулевой колонки.

Включите питание автомобиля в режим ON, переместите переключатель стеклоочистителя:

MIST: 1 цикл очистки на низкой скорости.

AUTO: В режиме AUTO датчик дождя регулирует скорость работы стеклоочистителя в зависимости от количества осадков.

LO: Очистка на низкой скорости.

HI: Очистка на высокой скорости.

ВЫКЛ. Выключить стеклоочиститель и стиральную машину.

В положении AUTO можно регулировать чувствительность стеклоочистителей.

1 Уменьшить чувствительность стеклоочистителей.

2 Увеличить чувствительность стеклоочистителей

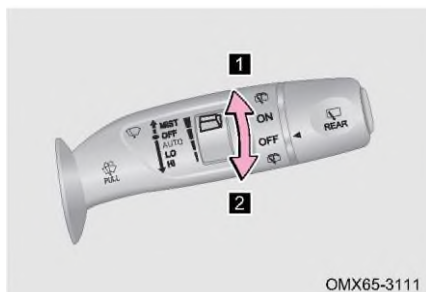

ЧИТАТЬ

- Включите тягу заднего стеклоочистителя через [Мое приложение] → [Управление автомобилем] → [Настройки автомобиля] на мультимедийном дисплее. Когда передний стеклоочиститель работает, переведите рычаг переключения передач в положение R, задний стеклоочиститель будет работать автоматически.
- Если датчик дождя поврежден, автоматический режим не может нормально работать. Пожалуйста, обратитесь в авторизованную сервисную станцию Jetour для проверки и ремонта как можно скорее.

ВНИМАНИЕ

- Не включайте стеклоочиститель, когда ветровое стекло сухое, так как это может повредить щетку стеклоочистителя и поцарапать ветровое стекло.
- Не включайте стеклоочистители, если на ветровом стекле есть препятствия, так как это может поцарапать ветровое стекло и повредить двигатель стеклоочистителя.
- В холодную зиму всегда проверяйте, не примерзла ли щетка стеклоочистителя к ветровому стеклу, прежде чем пользоваться стеклоочистителями. Если это так, разморозьте его перед использованием, иначе это может привести к повреждению щетки стеклоочистителя и двигателя стеклоочистителя.
- Не используйте огонь или горячую воду, чтобы растопить замерзшее стекло, иначе стекло лопнет.

Работа переднего омывателя

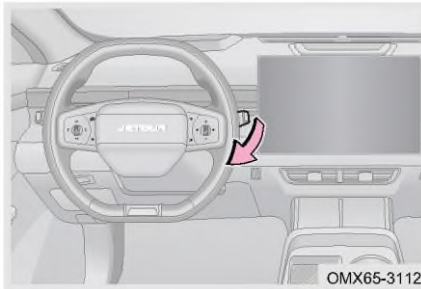

Включите питание автомобиля, потяните и удерживайте комбинированный переключатель стеклоочистителей в сторону рулевого колеса, передний омыватель разбрызгивает воду, и передний стеклоочиститель работает одновременно. После отпускания передний омыватель перестает работать, а стеклоочиститель все еще срабатывает несколько раз.

Работа заднего омывателя

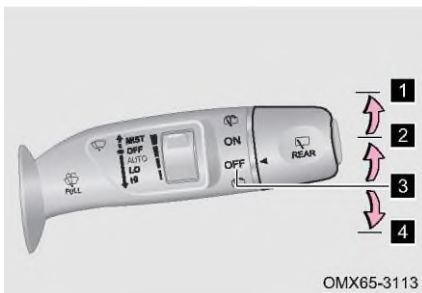

Включите питание автомобиля в режим ON:

- 1 Включите очиститель и омыватель заднего стекла. Это тип автоматического возврата, и он автоматически вернется в положение ON.
- 2 Постоянно протирайте.
- 3 Выключите стеклоочиститель и омыватель заднего стекла.
- 4 Включите очиститель и омыватель заднего стекла. Это тип автоматического возврата, и он автоматически вернется в положение OFF.

2. ПОДГОТОВКА К ВОЖДЕНИЮ

ВНИМАНИЕ

- При переключении стеклоочистителя на распыление воды не превышайте 10 секунд за один раз.
- Не используйте переключатель стеклоочистителей, если в бачке нет жидкости для омывания.
- Жидкость для омывания может воздействовать на любую окрашенную поверхность, поэтому будьте осторожны при добавлении омывающей жидкости.
- Не пытайтесь очистить сопло булавкой или другими предметами, если оно заблокировано, иначе оно может быть повреждено.
- Не смешивайте воду с омывателем. Вода может привести к замерзанию раствора и повреждению бака для мойки и других частей системы мойки.
- Если омывающей жидкости недостаточно, долейте ее вовремя. В холодную погоду следует доливать подходящую омывающую жидкость, чтобы омывающая жидкость не замерзала. В противном случае не только функция очистки стекла будет потеряна, но и связанные с ней детали замерзнут.

Замена щетки стеклоочистителя

Замена щетки переднего стеклоочистителя

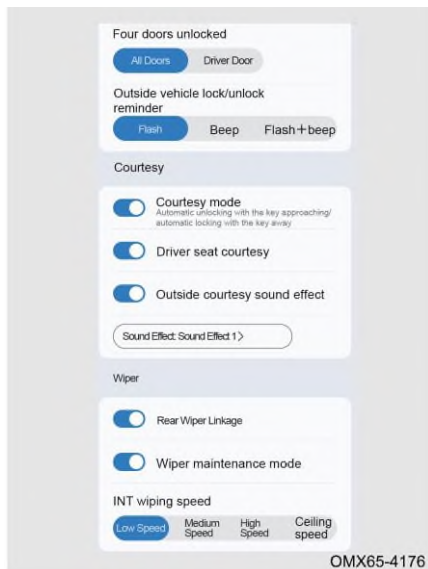

Шаг 1: Включите питание автомобиля и включите режим ремонта стеклоочистителей через [Мое приложение] → [Управление автомобилем] → [Настройки автомобиля] на мультимедийном дисплее.

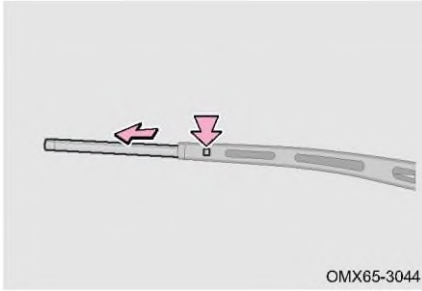

Шаг 2: Поднимите рычаг переднего стеклоочистителя и удерживайте;

Шаг 3: Поднимите щетки стеклоочистителей, одновременно нажимая кнопку блокировки, чтобы снять щетки;

Шаг 4: Установите новые щетки стеклоочистителя в обратном порядке и убедитесь, что зажим-фиксатор надежно закреплен;

Шаг 5: Убедитесь, что передние стеклоочистители работают правильно.

Замена щетки заднего стеклоочистителя

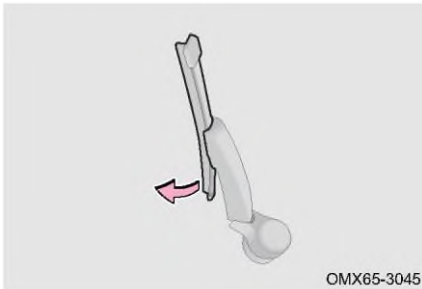

Шаг 1: Поднимите рычаг заднего стеклоочистителя и удерживайте;

Шаг 2: Отделите щетку стеклоочистителя вручную, как показано на рисунке;

Шаг 3: Установите новые щетки стеклоочистителя в обратном порядке, и обязательно установите их на место;

Шаг 4: Убедитесь, что задние стеклоочистители работают правильно.

ЧИТАТЬ

- При выключении питания автомобиля стеклоочиститель автоматически возвращается в рабочее положение.
- Рекомендуется поручить замену щеток стеклоочистителя авторизованной станции обслуживания Jetour, чтобы обеспечить правильную установку.

ВНИМАНИЕ

Перед началом движения убедитесь, что рычаг стеклоочистителя возвращается в исходное положение. В противном случае это может повредить автомобиль и стать причиной аварии.

2. ПОДГОТОВКА К ВОЖДЕНИЮ

2-5. Система освещения

Наружное освещение (тип А)

Системой наружного освещения можно управлять с помощью мультимедийного дисплея и голоса.

Внешний осветительный прибор





Через [Мое приложение] → [Управление автомобилем] → [Внешний осветительный прибор] на мультимедийном дисплее.

ВЫКЛ. Выключить фару головного света.

АВТО (при наличии):

Автоматическое определение интенсивности внешнего освещения, включение/выключение габаритных огней и ближнего света.

 : Включите передние/задние габаритные огни, фонари освещения номерного знака и задние фонари.

 : Включите ближний свет и габаритные огни.

 : Включить/выключить задний противотуманный фонарь.

Уровень освещенности: Уровень 1 - 3.

■ Настройка освещения (при наличии)



Время включения фар с функцией сопровождения светом до дома: 30 с/60 с.

Время мигания при смене полосы движения: 3 раза/5 раз/7 раз.

Интеллектуальная фара головного света: ВКЛ./ВЫКЛ. При включенных фарах головного света AUTO при использовании карты для навигации по маршруту ближний свет автоматически включается за 100 м до въезда в туннель, а ближний свет автоматически выключается после выезда из туннеля.

Световой сигнал отпирания и запираения: ВКЛ./ВЫКЛ.

Ассистент интеллектуальной фары головного света: ВКЛ./ВЫКЛ.

■ Функция сопровождения светом до дома

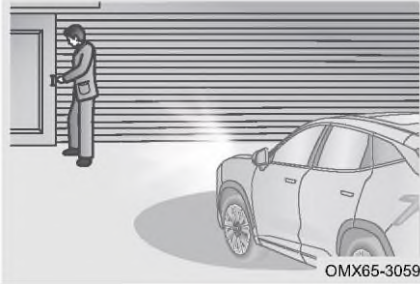

ВКЛ. Переключите питание автомобиля в режим ВЫКЛ., потяните комбинированный переключатель стеклоочистителей в сторону рулевого колеса и отпустите в течение 2 минут, активируется функция «Сопровождения светом до дома». Включатся ближний свет и габаритные огни. При каждом перемещении комбинированного переключателя стеклоочистителей ближний свет и габаритные огни включаются на 30 с/60 с (необходимо установить на мультимедийном дисплее).

ВЫКЛ. Включите питание автомобиля или потяните комбинированный переключатель переднего стеклоочистителя в сторону рулевого колеса и удерживайте его более 2 секунд, функция «Сопровождения светом до дома» будет отключена вручную; По истечении установленного времени работы функция «Сопровождения светом до дома» автоматически отключается, ближний свет и габаритные огни немедленно выключаются.

ЧИТАТЬ

Если коробка передач не переключается на рулевую колонку, переместите комбинированный переключатель фар, чтобы использовать функцию «Сопровождения светом до дома».

Дальний свет фары

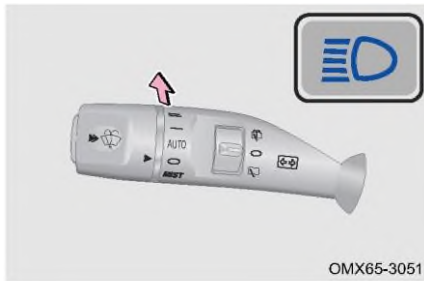

Включите питание автомобиля в режиме ВКЛ., при включении ближнего света потяните комбинированный переключатель стеклоочистителей со стороны рулевого колеса и отпустите, загорится дальний свет; Потяните комбинированный переключатель стеклоочистителей в сторону рулевого колеса и отпустите, чтобы выключить дальний свет.



Потяните комбинированный переключатель стеклоочистителей по направлению к рулевому колесу и отпустите, чтобы один раз мигнуть дальним светом. При этом индикатор дальнего света фар в комбинации приборов мигнет один раз.

2. ПОДГОТОВКА К ВОЖДЕНИЮ

ЧИТАТЬ

Вы можете мигать дальним светом при включении/выключении ближнего света.

Световой сигнал поворота



Включите питание автомобиля в режим ON:

Потяните комбинированный переключатель стеклоочистителей вверх, загорится правый указатель поворота;



Потяните комбинированный переключатель стеклоочистителей вниз, загорится левый указатель поворота.

Наружное освещение (тип В)

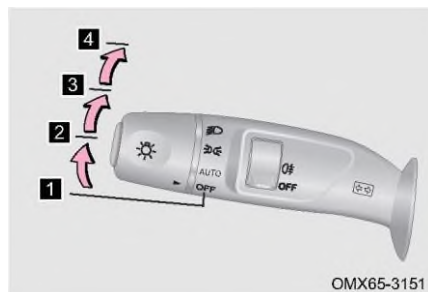
Комбинированный переключатель фар



Включите питание автомобиля в режим ON, поверните комбинированный переключатель фар:

- 1** **ВЫКЛ.** Выключить фару головного света.
- 2** **АВТО** (при наличии): Автоматическое определение интенсивности внешнего света, автоматическое включение света.
- 3** : Включите габаритные огни, номерные огни и подсветку.
- 4** : Включите ближний свет, габаритные огни, номерные огни и подсветку.

Дальний свет фары

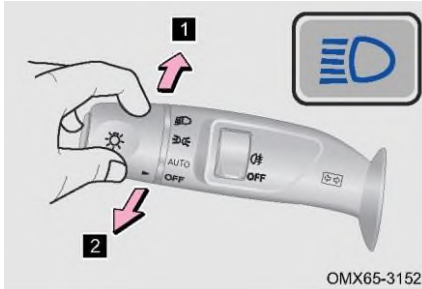

- 1 При включении ближнего света нажмите комбинированный переключатель фар со стороны рулевого колеса и отпустите, чтобы включить дальний свет. Снова отодвиньте переключатель от рулевого колеса или потяните переключатель в исходное положение, чтобы выключить дальний свет.
- 2 Потяните комбинированный переключатель фар головного света по направлению к рулевому колесу и отпустите его, чтобы один раз мигнуть дальним светом. При этом индикатор дальнего света фар в комбинации приборов мигнет один раз.

ЧИТАТЬ

Вы можете мигать дальним светом при включении/выключении ближнего света.

Световой сигнал поворота



Включите питание автомобиля в режим ON:
 Поверните комбинированный переключатель фар головного света вверх, загорится правый указатель поворота;
 Поверните комбинированный переключатель фар головного света вниз, загорится левый указатель поворота.
 Примечание: При повреждении указателя поворота индикатор указателя поворота на приборной панели мигает с частотой, вдвое превышающей нормальную.

Задний противотуманный фонарь

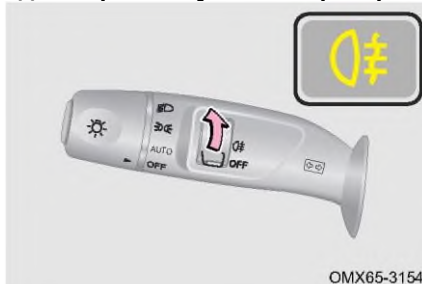

При включении питания автомобиля и включении ближнего света нажмите кнопку в направлении «☁» один раз, чтобы включить задний противотуманный фонарь;
 Наберите кнопку в направлении «☁» еще раз, чтобы выключить задний противотуманный фонарь.

2. ПОДГОТОВКА К ВОЖДЕНИЮ

ЧИТАТЬ

- При выключении ближнего света одновременно выключаются задние противотуманные фары.
- Противотуманную фару можно использовать в тумане, снеге или дожде с плохой видимостью.
- Соблюдайте местные правила, касающиеся использования противотуманных фар.

Наземный огонь (при наличии)

При нажатии на отключение охранной системы на автомобиле автоматически загорается наземное освещение JETOUR при открытой двери; Когда охранная система будет успешно включена, свет немедленно погаснет.

Дневной ходовой свет

При запуске автомобиля дневные ходовые огни включаются автоматически; при включении ближнего света дневные ходовые огни автоматически выключаются.

Стоп-сигнал

Нажмите на педаль тормоза, загорятся стоп-сигнал и верхний стоп-сигнал.

Фонарь заднего хода

При запуске автомобиля переведите рычаг переключения передач в положение R, загорится фонарь заднего хода.

Виравная фара (при наличии)

Включите питание автомобиля в режиме ВКЛ., когда скорость автомобиля меньше 40 км/ч и включаются фары ближнего света:

Метод 1: При переводе рычага переключения передач в положение D включаются левый/правый указатели поворота, а также включаются соответствующие боковые виравные фары.

Метод 2: При переводе рычага переключения передач в положение D поверните рулевое колесо влево/вправо (угол $> 30^\circ$ или $< -30^\circ$), загорится соответствующую боковую виравную фару. Метод 3: Когда рычаг переключения передач переводится в положение R, включается левый/правый виравные фары.

Внутреннее освещение

Передний свет



- 1** Нажмите переднюю кнопку панели приборов, он включится.
- 2** Нажмите кнопку управления дверью, при открытии любой двери загорается передний потолочный плафон.

ЧИТАТЬ

- Если какая-либо дверь остается открытой, передний потолочный плафон включается на 3 минуты, а затем гаснет; при закрытии любой двери передний потолочный плафон включается на 15 секунд, а затем выключается.
- При использовании смарт-ключа для разблокировки передний потолочный плафон включается на 15 секунд, в это время питание автомобиля включается, и передний плафон немедленно выключается; при использовании смарт-ключа для запираения передний потолочный плафон сразу гаснет.
- Когда автомобиль обнаруживает сигнал столкновения, потолочный плафон включается на 30 минут.

Задний потолочный плафон

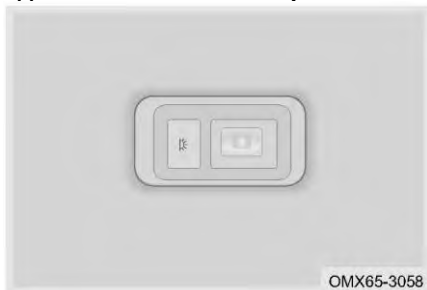

Нажмите выключатель заднего потолочного плафона, загорится задний потолочный плафон, нажмите его еще раз, задний потолочный плафон выключится.

Подсветка косметического зеркала (при наличии)

Откройте крышку косметического зеркала, и загорится подсветка косметического зеркала; Закройте крышку косметического зеркала, и подсветка косметического зеркала погаснет.

Освещение багажного отделения

Когда багажное отделение остается открытым, освещение багажного отделения включается на 3 минуты. Когда багажное отделение закрывается, освещение багажного отделения немедленно выключается.

Ассистент интеллектуального дальнего света (НМА) (при наличии)

Активация ассистента интеллектуальной фары головного света

Переключите питание автомобиля в режим ВКЛ., включите/выключите систему интеллектуальной помощи при включении фар через [Мое приложение] → [Управление автомобилем] → [Внешний осветительный прибор], нажмите, чтобы включить AUTO (автоматическое включение фар), на мультимедийном дисплее загорится значок «»; Когда скорость автомобиля составляет ≥ 40 км/ч, функция интеллектуальной помощи фарами автоматически включает и выключает дальний свет фар в зависимости от дорожных условий, таких как встреча, следование и обгон.

Когда он предварительно активирован, серый индикатор «» на мультимедийном дисплее остается включенным.

При его активации на мультимедийном дисплее продолжает гореть синий индикатор «».

2. ПОДГОТОВКА К ВОЖДЕНИЮ

ЧИТАТЬ

- Когда скорость автомобиля ниже 30 км/ч, функция интеллектуальной помощи при включении дальнего света автоматически выключает дальний свет фар.
- При слишком высокой внешней освещенности функция интеллектуальной помощи дальнему свету автоматически выключает дальний свет фар.
- В туманную погоду при включении противотуманных фар автоматически выключается дальний свет фар.
- Дальний свет фар автоматически выключается, когда стеклоочистители работают слишком быстро.
- Когда камера обнаруживает 3 или более уличных фонарей (включая туннель), дальний свет фар автоматически выключается.

2-6. Сиденье

Отрегулируйте сиденье водителя так, чтобы педаль, рулевое колесо и контроллер на приборной панели находились в пределах досягаемости для удобства управления водителем.

Наиболее эффективными мерами защиты при вождении автомобиля являются поддержание спинки сиденья в вертикальном положении, постоянное удержание тела на спинке сиденья и регулировка ремня безопасности в правильном положении.

Закрепите багаж должным образом, чтобы предотвратить его скольжение или перемещение. Не размещайте багаж выше спинки сиденья.

Правильное положение сидя

Сиденья, подголовники, ремни безопасности и подушки безопасности помогают защитить пассажиров. Правильное их использование обеспечит вам дополнительную защиту.

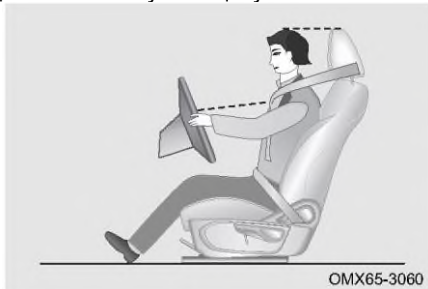

Сидя, сидите с небольшим наклоном назад (в идеале 25° назад) и хорошо откиньтесь на спинку сиденья.

Передние сиденья не должны располагаться слишком близко к приборной панели. Во время движения водитель должен держать руль слегка согнутыми руками. Его/ее ноги также должны быть слегка согнуты, чтобы он/она мог/могла полностью выжать педаль. Правильно отрегулируйте подголовники, чтобы верхняя часть подголовника находилась ближе всего к макушке головы.



Плечевой ремень должен проходить через центр плеча и близко к груди, дальше от шеи, поясной ремень должен располагаться как можно ниже на бедрах.

Подголовник

Регулировка подголовников второго ряда сидений

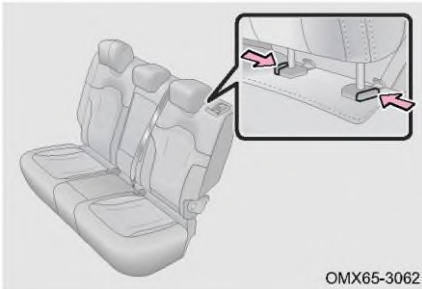

Отрегулируйте подголовник вверх: Потяните его прямо на нужную высоту.

Отрегулируйте подголовник вниз: Нажмите кнопку разблокировки на внешней стороне подголовника, чтобы разблокировать его, затем опустите подголовник.

Снимите подголовники: Нажмите и удерживайте 2 кнопки разблокировки одновременно, пока они не будут разблокированы, затем поднимите подголовник вверх и полностью вытащите его.

Установите подголовники: Совместите подголовник с установочными отверстиями и нажмите на него, чтобы зафиксировать положение.

ПРЕДУПРЕЖДЕНИЕ

- Не регулируйте подголовник во время вождения, это может привести к несчастным случаям и травмам.
- Перед началом движения убедитесь, что подголовник надежно закреплен, иначе это может привести к несчастным случаям и травмам.

2. ПОДГОТОВКА К ВОЖДЕНИЮ

Переднее сиденье

Сиденье с механической регулировкой

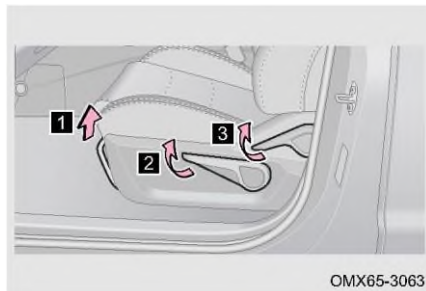

1 Регулировка сиденья вперед и назад

Потяните ручку вверх и переместите сиденье вперед и назад, чтобы отрегулировать положение сиденья вперед и назад. После установки сиденья в нужное положение отпустите ручку. Затем покачайте сиденье вперед и назад, чтобы убедиться, что оно правильно закреплено.

Регулировка высоты сиденья (только со стороны водителя)

Потяните вверх и нажмите на рычаг регулировки сиденья, чтобы отрегулировать высоту сиденья.

Регулировка спинки сиденья

Прислонитесь телом к спинке сиденья, а затем потяните вверх рычаг регулировки спинки сиденья. Отрегулируйте спинку сиденья до желаемого угла, изменив угол наклона тела, и отпустите рычаг. После этого приложите усилие назад к спинке сиденья, чтобы убедиться, что спинка сиденья закреплена должным образом.

Сиденье с электрическим приводом регулировки (при наличии)

■ Регулировка сиденья водителя с электрическим приводом регулировки

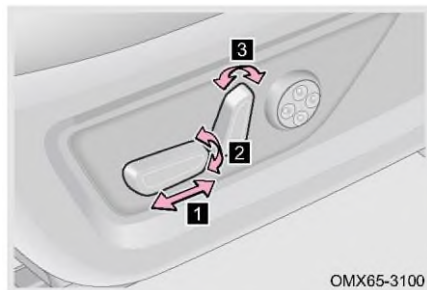

1 Регулировка положения сиденья

Двигайте кнопку вперед и назад параллельно, чтобы отрегулировать положение сиденья.

2 Регулировка высоты сиденья

Переместите задний конец кнопки вверх и вниз, чтобы отрегулировать сиденье вверх и вниз.

3 Регулировка спинки сиденья

Переместите верхний конец кнопки вперед и назад, чтобы отрегулировать угол наклона спинки сиденья.

■ Регулировка талии сиденья водителя с электрическим приводом регулировки (при наличии)

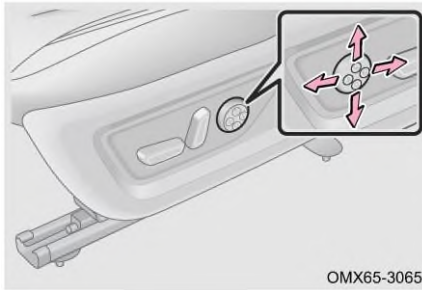

OMX65-3065

Нажмите и удерживайте « ↑ », чтобы поддержать верхнюю часть талии и уменьшить поддержку нижней части талии.

Нажмите и удерживайте « ↓ », чтобы поддержать нижнюю часть талии и уменьшить поддержку верхней части талии.

Нажмите и удерживайте кнопку « ← », чтобы усилить поддержку всей передней части талии.

Нажмите и удерживайте кнопку « → », чтобы уменьшить поддержку всей передней части талии.

■ Регулировка сиденья переднего пассажира с электрическим приводом регулировки

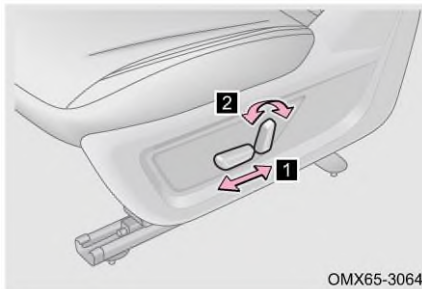

OMX65-3064

1 Регулировка положения сиденья
Двигайте кнопку вперед и назад параллельно, чтобы отрегулировать положение сиденья.

2 Регулировка спинки сиденья
Переместите верхний конец кнопки вперед и назад, чтобы отрегулировать угол наклона спинки сиденья.

Настройка мультимедиа (при наличии)

■ Сиденье

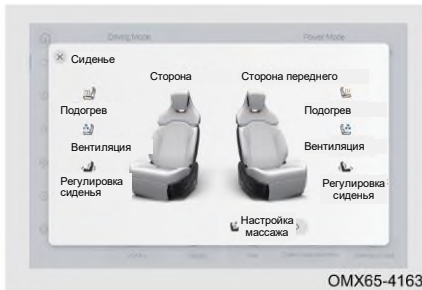

OMX65-4163

Через [Мое приложение] → [Управление автомобилем] → [Сервис] → [Сиденье] на мультимедийном дисплее.

Отрегулируйте обогрев, вентиляцию и угол наклона сиденья водителя/переднего пассажира.

Последовательность включения обогрева и вентиляции сидений: 3-й → 2-й → 1-й → Закрыть.

2. ПОДГОТОВКА К ВОЖДЕНИЮ

■ Регулировка сиденья водителя и память

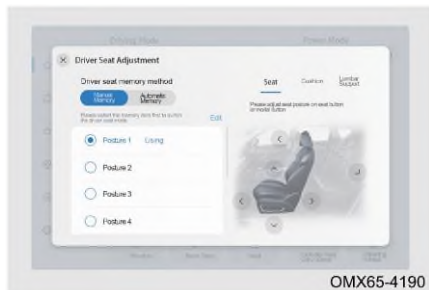

Ручная память: Можно сохранить 10 групп позиций, а также изменить название позиции.

Автоматическая память: Можно сохранить 5 групп позиций, синхронизировать с лицом аккаунта, можно редактировать название позиции. Регулировка сиденья в шести направлениях: Спереди и сзади, вверх и вниз, угол наклона спинки сиденья.

Двусторонняя регулировка подушки сиденья: Вверх и вниз.

Регулировка поясничной опоры в четырех направлениях: Спереди и сзади, вверх и вниз.

Примечание: Поясничная опора не имеет функции памяти.

■ Регулировка сиденья переднего пассажира

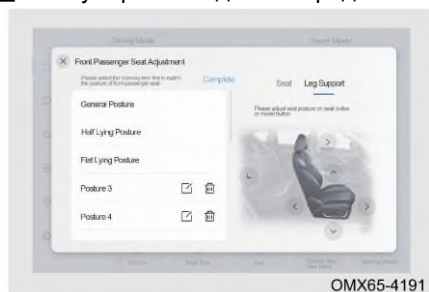

Всего существует 10 позиций для сиденья, включая общую осанку, полу-лежащую позу, горизонтальную лежащую позу и 7 саморегулирующихся позиций.

Регулировка сиденья в четырех направлениях: Спереди и сзади, угол наклона спинки сиденья.

■ Добро пожаловать

Включите «Приветствие водителя» через [Мое приложение] → [Управление автомобилем] → [Настройки автомобиля].

Переключите питание автомобиля из режима ACC/ON в режим OFF и откройте дверь со стороны водителя, сиденье водителя автоматически отодвинется назад на определенное расстояние.

Переключите питание автомобиля из режима OFF в режим ACC/ON, закройте дверь со стороны водителя, сиденье водителя автоматически переместится вперед в положение перед выходом из автомобиля.

⚠ ВНИМАНИЕ

- Не пристегивайте ремень безопасности до регулировки сиденья.
- Не кладите никакие предметы под сиденье во время перемещения сиденья, иначе это может привести к повреждению сиденья.

ПРЕДУПРЕЖДЕНИЕ

- Запрещается сидеть на сложенной спинке сиденья, иначе пассажиры могут получить серьезные травмы из-за неправильной посадки или неправильно пристегнутого ремня безопасности при экстренном торможении или столкновении.
- Не кладите предметы под сиденье, иначе это повлияет на механизм блокировки сиденья или случайно нажмете рычаг регулировки положения сиденья вверх, что приведет к резкому перемещению сиденья и потере водителем контроля над автомобилем.
- При регулировке сиденья не кладите руки под сиденье или вблизи движущихся частей, чтобы не раздавить их.
- После регулировки спинки сиденья наклоните корпус назад, чтобы убедиться, что спинка сиденья заблокирована. Если она не полностью заблокирована, это может привести к травмам при аварии или резком торможении.
- Не складывайте спинку сиденья во время вождения или поездки. Поскольку плечевой ремень не может правильно прилегать к телу, водитель и пассажиры могут столкнуться с плечевым ремнем в случае аварии, что приведет к серьезной травме шеи или другой травме, или соскользнуть с поясного ремня, что приведет к серьезной травме.
- Не регулируйте сиденье во время движения автомобиля, так как сиденье может двигаться непредсказуемо и водитель может потерять контроль над автомобилем.
- Старайтесь не откидывать спинку сиденья больше, чем это необходимо, ремни безопасности обеспечивают максимальную защиту при лобовом или заднем столкновении, когда водитель и передний пассажир сидят на своих сиденьях с небольшим наклоном назад и далеко назад.
- При включении функции легкого доступа к сиденью водителя убедитесь, что никто не зажат; Если есть риск быть зажатым сиденьями, отмените регулировку, переместив переключатель регулировки сиденья.
- Не оставляйте детей одних без присмотра в автомобиле. Они могут открыть дверь водителя и могут быть захвачены из-за случайного срабатывания функции облегченного доступа к сиденью водителя.
- Не управляйте автомобилем, если пассажиры не сидят должным образом.

Второй ряд сидений

Складная спинка сиденья



OMX65-3067

Потяните рукой кнопку разблокировки в верхней части спинки сиденья, чтобы освободить спинку сиденья, одновременно потянув спинку сиденья вперед, чтобы сложить ее.

2. ПОДГОТОВКА К ВОЖДЕНИЮ

ВНИМАНИЕ

При складывании заднего сиденья убедитесь, что крайний ремень безопасности проходит вокруг спинки сиденья, чтобы не повредить ремень.

2-7. Ремень безопасности



Ремень безопасности

Исследования показали, что правильное использование ремней безопасности может значительно снизить травматизм или гибель пассажиров при экстренном торможении, резком повороте руля и столкновении. Пожалуйста, внимательно прочтите нижеследующее и строго соблюдайте его.



Мы настоятельно рекомендуем водителю и пассажирам всегда правильно пристегиваться ремнями безопасности. Невыполнение этого требования может повысить вероятность и тяжесть травм в случае аварии. Регулярно проверяйте ремень безопасности. Если обнаружен какой-либо сбой в работе ремня безопасности, немедленно обратитесь в авторизованный сервисный центр Jetour для проверки и ремонта.

Индикатор ремня безопасности

Включите питание автомобиля, ремень безопасности переднего пассажира не пристегнут неплотно, постоянно мигает красный индикатор «» на комбинации приборов и мультимедийном дисплее; При скорости автомобиля 18 км/ч и выше и не пристегнутом или неплотно пристегнутом ремне безопасности переднего пассажира на комбинации приборов и мультимедийном дисплее мигает красный индикатор «», сопровождаемый звуковой сигнализацией.

Правильное использование ремня безопасности

Шаг 1: Отрегулируйте высоту передних ремней безопасности.

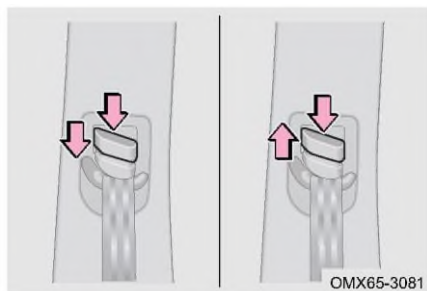

Отрегулируйте регулятор высоты ремня безопасности (передний ряд) в нужное положение для оптимального комфорта и защиты.

Регулировка вниз: Нажмите регулятор ремня безопасности вниз, одновременно нажимая кнопку регулировки.

Регулировка вверх: Сдвиньте регулятор ремня безопасности вверх, одновременно нажимая кнопку регулировки.

Шаг 2: Пристегните/отстегните ремень безопасности.

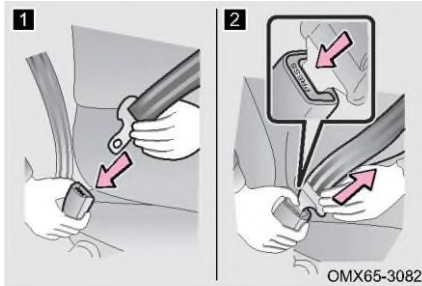

1 Вдавите язычок в пряжку до щелчка, чтобы пристегнуть ремень безопасности.

2 Нажмите кнопку выключения, чтобы отстегнуть ремень безопасности. Если ремень безопасности не вытягивается плавно, вытяните его и проверьте, нет ли перегибов или перекручиваний. Убедитесь, что ремень безопасности вытягивается плавно.

Шаг 3: Отрегулируйте положение ремней безопасности.

Чтобы отрегулировать угол наклона спинки сиденья, сядьте прямо и хорошо откиньтесь на спинку сиденья. Расположите поясной ремень как можно ниже над бедрами, затем потяните плечевой ремень вверх так, чтобы он полностью проходил через плечо, но не касался шеи или скользящего плеча.

ЧИТАТЬ

- Каждый ремень безопасности должен использоваться только одним человеком. Не пристегивайте ремень безопасности более чем для одного человека одновременно, включая детей.
- Ремень безопасности заблокируется, если его быстро вытянуть или если автомобиль стоит на склоне, но не заблокируется, если вытянуть его медленно.
- Способ пристегивания ремня безопасности на заднем сиденье такой же, как и на переднем сиденье. Чтобы обеспечить правильную защиту заднего ремня безопасности, убедитесь, что соответствующий замок ремня безопасности вставлен в соответствующий замок ремня безопасности при использовании заднего ремня безопасности. Водитель обязан напомнить пассажиру о правильном пристегивании ремня безопасности.
- Перед началом движения убедитесь, что все пассажиры пристегнуты ремнями безопасности.

2. ПОДГОТОВКА К ВОЖДЕНИЮ

ВНИМАНИЕ

- Убедитесь, что пряжка ремня безопасности находится в правильном положении и надежно заблокирована, в противном случае это может привести к травмам.
- Не используйте ремни безопасности с ослабленной пряжкой, иначе ремень безопасности не защитит пассажиров в случае резкого торможения или столкновения.
- Избегайте свободной одежды во время вождения. Это может помешать правильной установке ремня безопасности и повлиять на предлагаемую защиту.
- Как высоко расположенные поясные ремни, так и неплотно закрепленные ремни могут привести к смерти или серьезным травмам во время столкновения или других непредвиденных событий.
- Не наклоняйте сиденье больше, чем это необходимо для комфортной езды. Ремни безопасности наиболее эффективны, когда пассажиры сидят прямо и откидываются на спинку сиденья.
- Убедитесь, что плечевой ремень проходит через ваше плечо. Не размещайте плечевой ремень под рукой. Ремень должен держаться подальше от шеи, но не спадать с плеча. Невыполнение этого требования может снизить защитный эффект ремня безопасности в случае аварии.
- Мы рекомендуем сажать детей на сиденье второго ряда. Используйте ремень безопасности или удерживающее устройство для ребенка с функцией ISOFIX в зависимости от роста ребенка. Никогда не закрепляйте детскую удерживающую систему только ремнем безопасности. Всегда используйте стандартное крепежное устройство для детской удерживающей системы на сиденьях второго ряда.

Обслуживание ремня безопасности

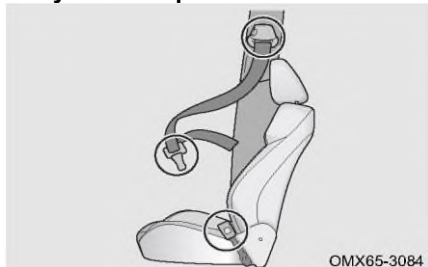

Регулярно проверяйте ремни безопасности на наличие порезов, износа, ослабления и растяжения (например, после дорожно-транспортного происшествия). Если ремень поврежден, немедленно обратитесь в авторизованный сервисный центр Jetour для проверки и ремонта.

ВНИМАНИЕ

- Не допускайте попадания воды на натяжитель ремня или механизм пряжки.
- Не используйте химические моющие средства, кипящую воду, отбеливатели или красители для стирки ремня безопасности.
- Ремень безопасности следует мыть мягким моющим средством или теплой водой и сушить естественным путем. Никогда не очищайте его с помощью искусственного нагрева.
- Не пытайтесь отремонтировать или смазывать натяжитель или механизм замка ремня безопасности, а также каким-либо образом отремонтировать ремень безопасности, в противном случае Джетур Мотор Рус не будет нести ответственность за возникшие проблемы.

ПРЕДУПРЕЖДЕНИЕ

- Если ваш автомобиль попал в серьезную аварию, и даже если ремень безопасности не поврежден явно, обратитесь в авторизованный сервисный центр Jetour для проверки и ремонта.
- Убедитесь, что ремень работает правильно и не перекручен. Если ремень безопасности не работает должным образом, немедленно обратитесь в авторизованный сервисный центр Jetour для проверки и ремонта.
- Не пытайтесь устанавливать, снимать, модифицировать, разбирать или утилизировать ремни безопасности. Если есть необходимость в вышеперечисленном, обратитесь в авторизованный сервисный центр Jetour для проведения необходимого обслуживания.

Меры предосторожности при использовании ремня безопасности

■ Меры предосторожности при использовании ремня безопасности ребенком

Ремни безопасности вашего автомобиля в основном предназначены для взрослых людей. Используйте систему безопасности для детей (подробности см. в разделе «Система безопасности для детей»), подходящую для ребенка, пока ребенок не станет достаточно большим, чтобы правильно пристегиваться ремнем безопасности автомобиля. Когда ребенок станет достаточно большим, чтобы правильно пристегиваться ремнем безопасности автомобиля, следуйте инструкциям по использованию ремней безопасности. Если ребенок слишком велик для использования детской удерживающей системы, он должен сидеть на сиденье второго ряда и должен быть пристегнут ремнем безопасности автомобиля.



Убедитесь, что плечевой ремень проходит по центру плеча ребенка. Ремень должен находиться на расстоянии от шеи ребенка, но не должен спадать с плеча ребенка. В противном случае ребенок может получить серьезные травмы или даже погибнуть во время столкновения или других непредвиденных событий.

Неиспользование удерживающей системы для ребенка (например: Позвольте ребенку стоять на коленях на сиденьях; Пусть ребенок сидит на коленях у взрослого; держит ребенка на руках). Это может привести к смерти или серьезным травмам во время столкновения или других непредвиденных событий.

2. ПОДГОТОВКА К ВОЖДЕНИЮ

■ Меры предосторожности при использовании ремня безопасности беременной женщиной

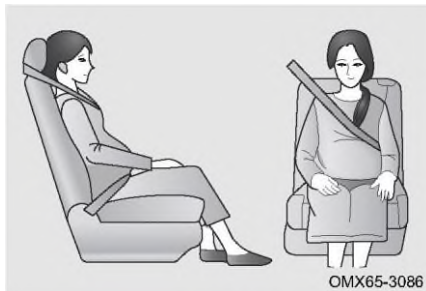

Соблюдайте медицинские советы и правильно пристегните ремень безопасности. Беременные женщины должны расположить поясной ремень безопасности как можно ниже над бедрами так же, как и другие пассажиры. Полностью вытяните плечевой ремень через плечо и грудь, избегайте контакта ремня с округлением области живота. Неправильное пристегивание ремня безопасности может привести к серьезным травмам или смерти во время столкновения.

⚠ ПРЕДУПРЕЖДЕНИЕ

- Не вставляйте в пряжку монеты, зажимы и т.д., чтобы предотвратить правильную фиксацию язычка и пряжки.
- Вставив язычок, убедитесь, что язычок и пряжка заблокированы, а поясной и плечевой ремни не перекручены.
- Не допускается вставлять язычок неоригинального ремня безопасности в пряжку. Длительное использование легко приведет к повреждению пряжки ремня безопасности и сделает ее непригодной для использования.
- Если ремень безопасности не работает нормально, он не может защитить пассажиров от смерти или серьезной травмы, немедленно обратитесь в авторизованный сервисный центр Jetour для проверки и ремонта.

Преднатяжитель ремня безопасности (при наличии)

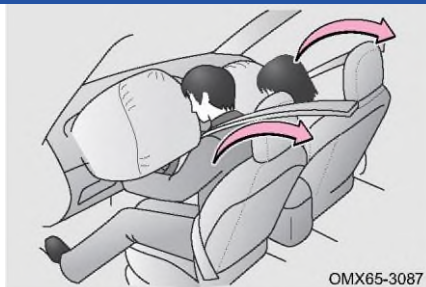

- Преднатяжитель ремня безопасности предназначен для помощи фронтальной подушке безопасности в случае сильного удара.
- В случае незначительного удара или бокового удара преднатяжитель может не сработать.
- Во время сильного удара преднатяжитель ремня безопасности может активироваться, даже если на переднем сиденье нет пассажира.

- Когда активируется преднатяжитель ремня безопасности, втягивающее устройство быстро натягивает ремень безопасности, надежно удерживая пассажира.
- При активации преднатяжителя ремня безопасности он может издавать рабочий звук и выделять небольшое количество нетоксичного газа. Образующийся газ не вызывает возгорания и, как правило, безвреден.

ПРЕДУПРЕЖДЕНИЕ

- При срабатывании преднатяжителя ремня безопасности индикатор неисправности подушки безопасности остается включенным, и ремни безопасности невозможно втянуть/вытянуть. Пожалуйста, немедленно обратитесь в авторизованный сервисный центр Jetour для проверки и ремонта.
- Не модифицируйте, не снимайте, не ударяйте и не вскрывайте узел преднатяжителя ремня безопасности, датчик подушки безопасности и провод сборки. В противном случае это может привести к смерти или серьезным травмам во время столкновения или других непредвиденных событий.

ВНИМАНИЕ

В следующих случаях преднатяжитель ремня безопасности может работать неправильно:

- Изменить систему подвески.
- Изменить переднюю часть кузова.
- Отремонтируйте преднатяжитель ремня безопасности или любой узел поблизости.
- Поврежден узел преднатяжителя ремня безопасности или окружающая его область.
- Установите защитную решетку или любое другое устройство на переднюю часть кузова.

2-8. Система безопасности для детей

Система безопасности для детей

Согласно статистике дорожно-транспортных происшествий, ребенок находится в большей безопасности на втором ряду сидений и правильно пристегнут, чем ребенок на переднем сиденье. Выберите детскую удерживающую систему, соответствующую автомобилю, возрасту и размеру ребенка. (Ремень безопасности автомобиля соответствует международным стандартам и рассчитан на рост человека более 1,5 м. Если ребенок ростом менее 1,5 м воспользуется ремнем безопасности, ремень может серьезно повредить его шею в случае аварии.)

В данном руководстве по эксплуатации приведены только инструкции по установке удерживающей системы для ребенка (ISOFIX). Для получения подробной информации об установке строго следуйте руководству по эксплуатации, предоставленному производителем детской удерживающей системы.

2. ПОДГОТОВКА К ВОЖДЕНИЮ

ПРЕДУПРЕЖДЕНИЕ

- Никогда не закрепляйте детскую удерживающую систему только ремнем безопасности. Всегда используйте стандартное крепежное устройство для детской удерживающей системы на сиденьях второго ряда.
- Удерживающая система для ребенка должна соответствовать стандартам безопасности, установленным местными нормами и законами. Джетур Мотор Рус не несет ответственности за несчастный случай, вызванный использованием системой безопасности для детей.
- Для эффективной защиты при авариях и внезапных остановках ребенок должен быть надежно зафиксирован с помощью ремня безопасности или соответствующей системы безопасности для детей, установленной на сиденье второго ряда, в зависимости от возраста и размера ребенка. Держание ребенка на руках не заменяет удерживающее устройство для ребёнка.

Классификация системы безопасности для детей

Системы безопасности для детей должны соответствовать стандартам GB27887 и ECER44. Системы безопасности для детей, прошедшие проверку GB27887, обычно имеют сертификационный знак 3C. Системы безопасности для детей, прошедшие стандартную проверку ECER44, также имеют оранжевую этикетку. На этикетке есть такая информация, как весовая категория, класс ISOFIX и инструкции по разрешению на использование удерживающих систем для ребенка.

■ Системы безопасности для детей делятся на следующие весовые группы:

Весовая группа	Вес ребенка
Группа 0	от 0 до 10 kg
Группа 0+	от 0 до 13 kg
Группа 1	от 9 до 18 kg
Группа 2	От 15 до 25 кг
Группа 3	от 22 до 36 kg

Весовая категория 0/0 +: Подходит для использования детского кресла группы 0/0+ или 0/1, обращенного назад.

Весовая категория 1: Подходит для использования удерживающих систем для ребенка группы 1 или 1/2 со встроенной системой ремней безопасности.

Весовая категория 2/3: Группа 2 подходит для удерживающих систем для ребёнка со спинкой сиденья, а Группа 3 подходит для удерживающих систем для ребенка без спинки сиденья.

■ Применимые типы систем безопасности для детей:

Весовая группа	Переднее пассажирское сиденье	Внешнее сиденье второго ряда	Центральное сиденье второго ряда
Группа 0	X	L	X
Группа 0+	X	L	X
Группа 1	X	L	X
Группа 2	X	UF, L	X
Группа 3	X	UF, L	X

Значение букв в таблице выше:

X: Он не подходит для установки удерживающих систем для ребенка любого типа в этой весовой категории.

UF: Подходит для удерживающих систем для ребёнка общего типа, обращенных вперед, которые получили соответствующие сертификаты для этой весовой категории.

L: Если автомобиль указан в применимом перечне моделей производителя системы безопасности для детей, он подходит для сертифицированной системы безопасности для детей полууниверсального типа.

Меры предосторожности при использовании удерживающих систем для ребёнка

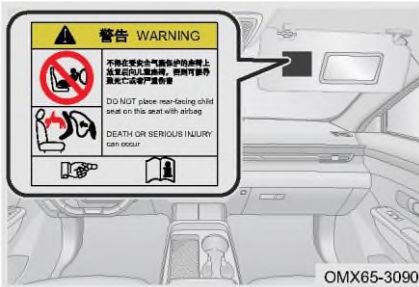

Эта наклейка прикрепляется к солнцезащитному козырьку переднего пассажира и используется для напоминания о том, что автомобиль оснащен фронтальной подушкой безопасности (SRS). Соблюдайте следующие меры предосторожности:

1. Никогда не устанавливайте систему безопасности для детей, обращенную назад, на сиденье, защищенное фронтальной подушкой безопасности (SRS) (активное состояние).
2. Никогда и ни при каких обстоятельствах не изменяйте конструкцию устройства крепления удерживающей системы для ребенка или ремня безопасности на автомобиле.

3. Никогда не закрепляйте детскую удерживающую систему только ремнем безопасности. Всегда используйте стандартное крепежное устройство для детской удерживающей системы на сиденьях второго ряда.

Если вы нарушите три вышеуказанные меры предосторожности, Джетур Мотор Рус не будет нести ответственность за возникшие, в связи с этим проблемы.

2. ПОДГОТОВКА К ВОЖДЕНИЮ

Установка удерживающей системы для ребёнка (ISOFIX)

Удерживающая система для ребенка (ISOFIX)

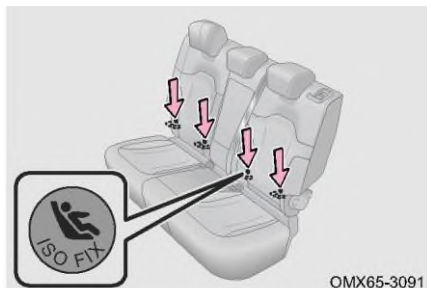

Точка крепления ISOFIX — это система установки системы безопасности для детей, основанная на стандартах GB14167 и ECER14. Точка крепления ISOFIX расположена на крайнем сиденье второго ряда (метка, указывающая положение точки крепления, нанесена на спинку заднего сиденья).

■ Размерный класс систем безопасности для детей (ISOFIX):

Используйте класс размеров детской удерживающей системы, соответствующий интерфейсу ISOFIX, чтобы помочь пользователям выбрать правильный тип детской удерживающей системы.

Размерный класс	Фиксированный модуль	Описание
A	ISO/F3	Полноразмерная система безопасности для детей, обращенная вперед, для малышей.
B	ISO/F2	Детская удерживающая система уменьшенной высоты, обращенная вперед, для малышей.
B1	ISO/F2X	Детская удерживающая система уменьшенной высоты, обращенная вперед, для малышей.
C	ISO/R3	Полноразмерная детская удерживающая система, обращенная назад, для малышей.
D	ISO/R2	Детская удерживающая система меньшего размера, обращенная назад, для детей младшего возраста.
E	ISO/R1	Повернутая назад система безопасности для младенцев
F	ISO/L1	Детская удерживающая система, обращенная влево (переносная кровать)
G	ISO/L2	Детская удерживающая система, обращенная вправо (переносная кровать)

■ Применимые типы систем безопасности для детей (ISOFIX):

Весовая группа	Размерный класс	Фиксированный модуль	Переднее пассажирское сиденье	Внешнее сиденье второго ряда	Центральное сиденье второго ряда
Портативный кровать	F	ISO/L1	X	X	X
	G	ISO/L2	X	X	X
Группа 0	E	ISO/R1	X	IL	X
		(1)			
Группа 0+	E	ISO/R1	X	IL	X
	D	ISO/R2	X	IL	X
	C	ISO/R3	X	IL	X
		(1)			
Группа 1	D	ISO/R2	X	IL	X
	C	ISO/R3	X	IL	X
	B	ISO/F2	X	IL, IUF	X
	B1	ISO/F2X	X	IL, IUF	X
	A	ISO/F3	X	IL, IUF	X
		(1)			
Группа 2		(1)			
Группа 3		(1)			

Значение букв в таблице выше:

X: Положение ISOFIX не подходит для детской удерживающей системы ISOFIX этой весовой группы или этого размерного класса.

IL: Он подходит для специальной детской удерживающей системы ISOFIX, указанной в списке. Эти удерживающие системы могут быть специальными автомобилями, ограниченного или полубобщего типа.

IUF: Он подходит для общей детской удерживающей системы ISOFIX, направленной вперед и одобренной для этой весовой группы.

(1): Для детской удерживающей системы без маркировки размерного класса ISO/XX (от A до G), если необходимо знать подходящую весовую группу, см. список моделей детской удерживающей системы ISOFIX.

2. ПОДГОТОВКА К ВОЖДЕНИЮ

Установка удерживающей системы для ребенка(ISOFIX)

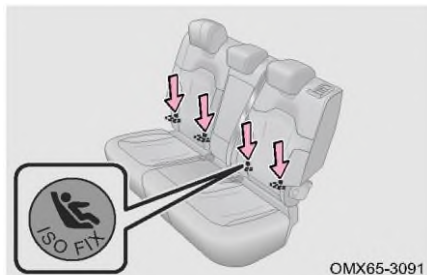

Шаг 1: Найдите нижнее стопорное кольцо, используемое для крепления детской удерживающей системы. Шаг 2: Установите детскую удерживающую систему на сиденье второго ряда.

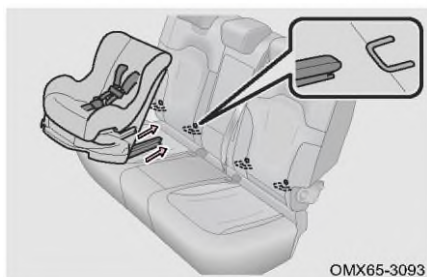

Шаг 3: Вставьте и закрепите нижний крюк детской удерживающей системы на нижнем стопорном кольце.

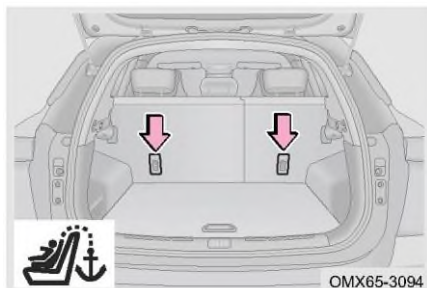

Шаг 4: Вытяните лямку системы безопасности для детей и зафиксируйте ее с помощью верхней точки крепления (TOP TETHER) для системы безопасности для детей, обращенной вперед (как показано на рисунке).

Примечание: В зависимости от типа купленной вами системы безопасности для детей проверьте, нужно ли ее фиксировать с помощью верхней точки крепления (TOP TETHER).

ЧИТАТЬ

- Перед использованием снимите подголовник с места установки детской удерживающей системы, а затем повесьте крюк детской удерживающей системы на точку крепления, чтобы ремень крюка не попал прямо на верхнюю часть подголовника или не обошел голову, а подголовник и ремень не должны мешать.
- После того, как крючок верхнего ремня будет подвешен в точке крепления, обязательно затяните ремень и не ослабляйте его; Для получения подробной информации о способах крепления и затягивания верхнего ремня детской удерживающей системы, пожалуйста, строго следуйте руководству по эксплуатации, предоставленному производителем детской удерживающей системы.

ПРЕДУПРЕЖДЕНИЕ

- После установки детской удерживающей системы никогда не регулируйте сиденье.
- Детская удерживающая система должна быть установлена на сиденье второго ряда.
- Никогда не закрепляйте более одной детской удерживающей системы на одном комплекте стопорных колец.
- Не допускайте, чтобы верхний ремень пересекал или обходил подголовник, и обязательно затяните ремень после установки. Неправильная установка может привести к серьезным травмам детей.
- Для автомобилей с багажной крышкой на багажном ложе, прежде чем установить детскую удерживающую систему на фиксированной точке, необходимо снять крышку.
- Если стопорное кольцо повреждено или перегружено во время аварии, немедленно обратитесь в авторизованный сервисный центр Jetour для проверки и ремонта.
- Если сиденье водителя мешает правильной установке системы безопасности для детей, установите систему безопасности для детей на правое боковое сиденье второго ряда.
- Не используйте анкерную скобу детской удерживающей системы для крепления каких-либо предметов, кроме детской удерживающей системы. В противном случае Джетур Мотор Рус не будет нести ответственность за возникшие, в связи с этим проблемы.
- Если система безопасности для детей не закреплена должным образом, ребенок или пассажиры могут получить серьезные травмы или даже погибнуть при столкновении.
- Убедитесь, что верхняя лямка надежно зафиксирована, и проверьте, закреплена ли детская удерживающая система, толкая и дергая ее в разных направлениях. Следуйте инструкциям по установке, предоставленным производителем системы безопасности для детей. Если система безопасности для детей установлена неправильно, ребенок рискует получить серьезную травму или даже погибнуть при столкновении.
- Если детская удерживающая система мешает блокировке переднего сиденья, не устанавливайте детскую удерживающую систему на сиденье второго ряда. Ребенок и передний пассажир могут получить серьезные травмы или даже погибнуть во время столкновения или других непредвиденных событий.
- Не позволяйте ребенку играть с ремнем безопасности с функцией блокировки детской удерживающей системы. Избегайте перекручивания ремня вокруг шеи ребенка, иначе он может не расстегнуться, что приведет к удушью, другим серьезным травмам или даже смерти. Если это происходит, и пряжка не может быть расстегнута, следует использовать ножницы, чтобы разрезать ремень.
- Если удерживающее устройство для ребенка не используется, оно также должно быть правильно закреплено на сиденье. Не размещайте незакрепленную удерживающую систему для ребенка в пассажирском салоне.
- Если необходимо снять удерживающее устройство для ребенка, выньте его после снятия или храните надлежащим образом в багажном отделении. В противном случае это может привести к серьезным травмам во время столкновения или других событий.

ВНУТРЕННЯЯ ФУНКЦИЯ

- 3-1. Ключевая информация 66
 - Смарт-ключ 66
 - Замена батареи смарт-ключа 67
 - Режим обнаружения автомобиля 69
 - Удаленный пуск/останов (при наличии) 69
 - Рабочий диапазон 70
 - Вход без ключа 70
 - Приветственная функция.. 71
 - Включение охранной системы автомобиля 72
 - Система иммобилайзера .. 73
- 3-2. Двери 74
 - Переключатель дверного замка 74
 - Отпирание дверей внутренней ручкой 75
 - Дверной механический переключатель 75
 - Замок от детей 77
- 3-3. Windows 78
 - Настройка окна 78
 - Функция дистанционного управления окном 79
 - Функция защиты от замятия окна 79
- 3-4. Панорамная люк (при наличии) 81
 - Открытие/закрытие люка... 81
 - Открытие/закрытие солнцезащитной шторки ... 82
- 3-5. Мультимедийный дисплей 85
 - Мультимедийный дисплей 85
 - Мультимедийный вид 86
 - Настройка мультимедиа 89
 - Настройка автомобиля 89
- 3-6. Система кондиционирования воздуха 97
 - Система кондиционирования воздуха 97
 - Определение функции 98
 - Функция охлаждения ящика подлокотника на дополнительной приборной панели 101
- 3-7. Беспроводная зарядка (при наличии) 101
 - Беспроводная зарядка 101
- 3-8. Функция записи вождения (при наличии) 104
 - Функция личной карточки водителя 104
- 3-9. Пространство для хранения 105
 - Пространство для хранения 105
- 3-10. Розетка 108
 - Розетка 108
- 3-11. USB-порт 109
 - Передний 109
 - Задний 109
- 3-12. Солнцезащитные козырьки и зеркала заднего вида 110
 - Солнцезащитные козырьки и зеркала заднего вида 110
- 3-13. Капот 110
 - Открытие/закрытие капота 110
- 3-14. Задняя дверь 111

3. ВНУТРЕННЯЯ ФУНКЦИЯ

Задняя дверь с двигателем (при наличии)	111
Аварийное открытие задней двери	114

3-15. Крышка топливного бака..	115
Открытие/закрытие крышки топливного бака	115

3. ВНУТРЕННЯЯ ФУНКЦИЯ

3-1. Ключевая информация

Смарт-ключ

Смарт-ключ используется для удаленного отпирания/запирания дверей, открытия задней двери и выполнения определения местоположения интеллектуального автомобиля в пределах примерно 20 м (в пределах прямой видимости) от автомобиля.

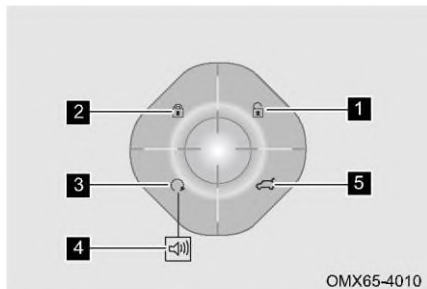

- 1 Кнопка разблокировки
- 2 Кнопка блокировки
- 3 Кнопка старт/стоп (при наличии)
- 4 Кнопка определения местоположения автомобиля (при наличии)
- 5 Кнопка открывания задней двери

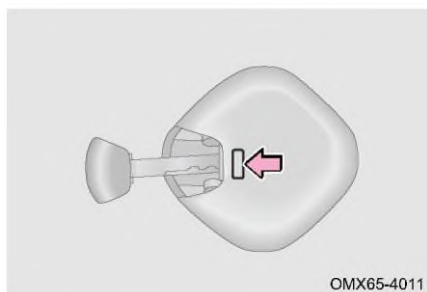

Механический ключ, встроенный в смарт-ключ, можно использовать для отпирания/запирания дверей после нажатия кнопки разблокировки и извлечения механического ключа. После использования верните его в смарт-ключ (подробнее см. в разделе «Двери»).

Ограничение функции

- В следующих условиях смарт-ключ может работать неправильно:
 - Рядом используется более одного смарт-ключа.
 - Расстояние между автомобилем и смарт-ключом превышает 20 м.
 - Электронный ключ соприкасается с металлическим предметом или покрыт им.
 - Электронный ключ находится рядом с электроприбором (например, мобильным телефоном или персональным компьютером).
 - Ключ находится рядом с устройствами беспроводной связи, имеющими ту же частоту, что и ключ с дистанционным управлением (например, портативное радио).
 - Ключ находится рядом с объектами, генерирующими сильные радиоволны (такими как телевышка, радиостанция, электростанция, аэропорт, вокзал).

ВНИМАНИЕ

- Этот продукт представляет собой низкочастотное радиоустройство, и ему могут создавать помехи различные радиослужбы или излучения промышленного, научного и медицинского оборудования.
- Не изменяйте частоту передачи, не увеличивайте мощность передатчика (включая установку беспроводного усилителя мощности RF) и не устанавливайте внешнюю или другую передающую антенну без разрешения.
- При использовании продукта не препятствуйте разрешенной беспроводной связи; В случае помех немедленно прекратите использование и примите меры по устранению помех, прежде чем продолжить их использование.

Если возникает любое из следующих условий, батарея смарт-ключа может быть разряжена:

- Расстояние дистанционного управления постепенно уменьшается.
 - Функция дистанционного управления не работает даже при отсутствии помех.
 - При нажатии любой кнопки смарт-ключа индикатор тускнеет или не загорается.
- Смарт-ключ может не обнаруживаться в следующих случаях:
- Электронный ключ находится в багажном отделении.
 - При запираии дверей смарт-ключ находится слишком близко к окну или крыше.
 - Проверьте, не находится ли смарт-ключ рядом с источниками сильных электромагнитных помех (такими как портативный источник питания, домофон или другие телефоны и т. д.).

Замена батареи смарт-ключа

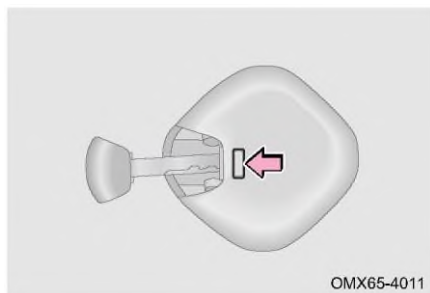

Шаг 1: Механический ключ, встроенный в смарт-ключ. Нажмите кнопку фиксатора на задней стороне смарт-ключа, чтобы вынуть механический ключ.

3. ВНУТРЕННЯЯ ФУНКЦИЯ

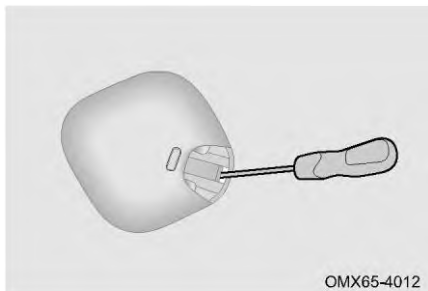

Шаг 2: Используйте отвертку с обмотанным лентой наконечником, чтобы вставить ее в отверстие смарт-ключа и аккуратно отделить крышку смарт-ключа.

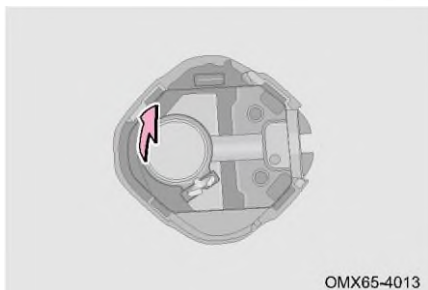

Шаг 3: Снимите аккумулятор и установите новый.

Шаг 4: Установите смарт-ключ на место в порядке, обратном снятию.

Шаг 5: После замены батареи проверьте, правильно ли работает смарт-ключ (нажмите любую кнопку смарт-ключа, чтобы убедиться, что индикатор загорается). Если смарт-ключ по-прежнему не работает должным образом, как можно скорее обратитесь в авторизованный сервисный центр Jetour для проверки и ремонта.

ЗАЩИТА ОКРУЖАЮЩЕЙ СРЕДЫ

Использованную литиевую батарею нельзя утилизировать как обычный бытовой мусор. Обращайтесь с использованной батареей в соответствии с местными нормами и положениями, касающимися защиты окружающей среды.

ЧИТАТЬ

Убедитесь, что положительные и отрицательные клеммы батареи расположены правильно.

ВНИМАНИЕ

- Не кладите ключ в место с высокой температурой, например, на приборную панель, подвергающуюся воздействию высокой температуры летом.
- Не используйте ключ, чтобы сильно ударить по другому предмету или уронить его.
- Не допускайте попадания воды в ключ и не мойте его в ультразвуковом очистителе.
- Не кладите смарт-ключ вместе с электромагнитным устройством, например мобильным телефоном.
- Не сгибайте электрод и клемму при установке батареи.
- Убедитесь, что ваши руки сухие и держите их подальше от воды при замене батареи.
- Не прикасайтесь к новой батарее замасленными руками. Невыполнение этого требования может привести к коррозии аккумулятора.
- Не прикасайтесь и не перемещайте никакие компоненты внутри электронного ключа, иначе его функции могут работать неправильно.
- При замене батареи возникают некоторые трудности, поэтому при самостоятельной замене батареи она может быть повреждена. Рекомендуется заменить его на авторизованной станции обслуживания Jetour.

ПРЕДУПРЕЖДЕНИЕ

Соблюдайте особую осторожность, чтобы дети не проглотили извлеченную батарею или другие компоненты, в противном случае это может привести к смерти или серьезной травме ребенка.

Режим обнаружения автомобиля

Когда автомобиль находится в состоянии защиты от угона, двойное нажатие кнопки блокировки на смарт-ключе в течение 1,5 с может привести к двойному звуковому сигналу, миганию указателя поворота и включению габаритного света на 10 с. Если местоположение автомобиля не может быть подтверждено, эту функцию можно использовать для определения конкретного местоположения автомобиля.

ЧИТАТЬ

Если смарт-ключ оснащен кнопкой определения местоположения автомобиля, найдите свой автомобиль, нажав кнопку определения местоположения автомобиля.

Удаленный пуск/останов (при наличии)

Нажмите кнопку блокировки на смарт-ключе, а затем нажмите и удерживайте кнопку запуска/остановки, чтобы запустить/остановить двигатель.

3. ВНУТРЕННЯЯ ФУНКЦИЯ

Рабочий диапазон

Зона автоматического обнаружения

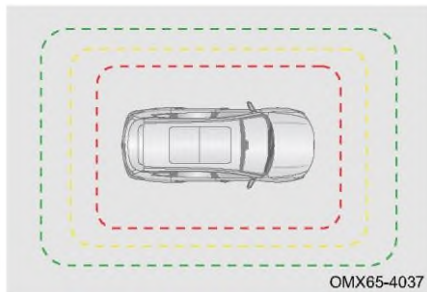

 Вдали от зоны блокировки
Покиньте автомобиль, неся при себе смарт-ключ, двери автоматически заблокируются.

 Зона включения интеллектуальных приветственных огней

Подойдите к автомобилю, неся при себе смарт-ключ, загорятся приветственные огни.

 Приближаемся к зоне разблокировки

Подойдите к автомобилю, неся при себе смарт-ключ, двери откроются автоматически.

Вход без ключа

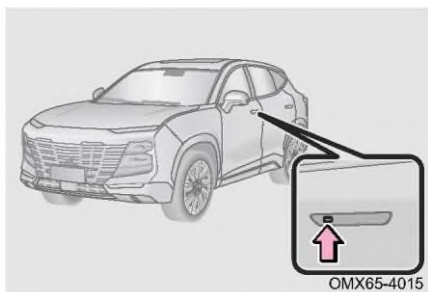

Метод 1: Нажмите кнопку на ручке двери водителя при наличии смарт-ключа, система автоматически распознает действительность смарт-ключа, и двери автоматически откроются.

Метод 2: Подойдите к автомобилю, имея при себе смарт-ключ, загорятся приветственные огни, система автоматически распознает действительность смарт-ключа, и двери автоматически откроются.

3. ВНУТРЕННЯЯ ФУНКЦИЯ

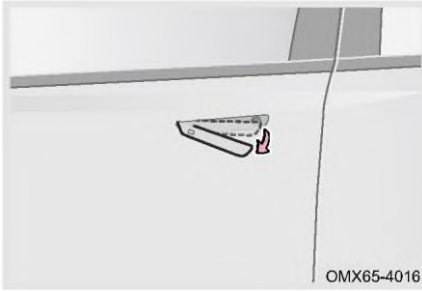

После отпирания автомобиля наружная ручка двери автоматически выдвигается, и дверь можно открыть, потянув за наружную ручку двери.

ЧИТАТЬ

- Установите время закрытия всех дверных ручек или ручки двери водителя через [Мое приложение] → [Управление автомобилем] → [Настройки автомобиля] на мультимедийном дисплее.
- Установите автоматическую блокировку приветствия на ВКЛ/ВЫКЛ через [Мое приложение] → [Управление автомобилем] → [Настройки автомобиля] на мультимедийном дисплее. Если включено, автомобиль автоматически разблокируется при приближении к нему и автоматически запирается при выходе из него.
- Если автомобиль заперт, скорость автомобиля превышает 3 км/ч или дверь открыта (время открывания превышает установленное время), наружная дверная ручка не втягивается автоматически, а втягивается автоматически после того, как все двери будут закрыты в течение 30 с.

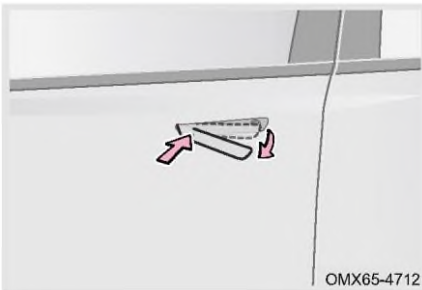

Если наружная дверная ручка закрыта или не может быть выдвинута, нажмите и удерживайте переднюю часть соответствующей наружной дверной ручки, чтобы вручную выдвинуть наружную дверную ручку.

ПРЕДУПРЕЖДЕНИЕ

Во время автоматического втягивания дверной ручки, пожалуйста, избегайте того, чтобы пассажиры (особенно дети) касались ручки руками, что может привести к травмам рук.

Приветственная функция

Функция приветствия включается через мультимедийный дисплей. Когда автомобиль находится в режиме включения охранной системы, подойдите к нему примерно на 2 м, имея при себе смарт-ключ, загорятся приветственный свет и габаритный огонь, подойдите к автомобилю примерно на 1,5 м,

3. ВНУТРЕННЯЯ ФУНКЦИЯ

автомобиль автоматически разблокируется; Когда все двери и задняя дверь закрыты, питание автомобиля переключается в режим ВЫКЛ. Когда вы покидаете автомобиль примерно на 3 м, имея при себе электронный ключ, автомобиль автоматически запирается, окна и люк закрываются автоматически.

ЧИТАТЬ

- Используйте функцию приветствия. После блокировки автомобиля на 3 дня функция приветствия отключается. Необходимо перезапустить двигатель, функция приветствия восстановится.
- Не кладите смарт-ключ рядом с компьютером, беспроводной мышью, телефоном и т. д., иначе функция приветствия может работать неправильно.
- Если смарт-ключ находится на расстоянии более 3 м, звуковой сигнал не слышен, указатели поворота не мигают один раз, зеркало заднего вида складывается, четыре дверных окна автоматически поднимаются (успешное включение охранной системы), проверьте, заперт ли автомобиль, чтобы избежать отказа запираения, вызванного неправильной работой или неудовлетворительное состояние.

Включение охранной системы автомобиля

Включение охранной системы

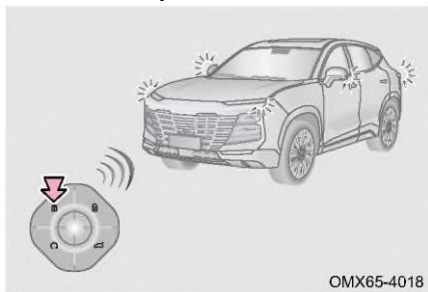

Режим включения охранной системы

Когда питание автомобиля отключено, четыре двери и задняя дверь закрыты, нажмите кнопку блокировки на смарт-ключе или покиньте автомобиль со смарт-ключом, дверь автоматически заблокируется и войдет в состояние охраны.

Успешное включение охранной системы:

Один раз мигнут указатели поворота и один раз прозвучит сигнал противобульварной сигнализации, зеркало заднего вида складывается, четыре дверных окна автоматически поднимаются.

Сообщение о сбое включения охранной системы:

Обнаружено, что задняя дверь и одна из дверей задней двери не закрыты, охранная система не может быть включена, и три раза звучит звуковой сигнал.

Режим вспомогательного включения охранной системы

После отключения охранной системы, если все двери и задняя дверь не открываются, автомобиль автоматически запирается и переходит в режим охраны через 30 с; если какая-либо из дверей или задняя дверь открыта, автомобиль выйдет из режима вспомогательного включения охранной системы.

ЧИТАТЬ

- Подсказка о включении охранной системы должна быть установлена на мультимедийном дисплее, подробности см. в разделе «Мультимедийный дисплей».
- Включение охранной системы автомобиля невозможно, если питание автомобиля не отключено.
- Если все двери закрыты, а задняя дверь закрыта не полностью, центральный замок заблокируется один раз, и включение охранной системы автомобиля не будет успешным.
- Если задняя дверь закрыта и какая-либо дверь не закрыта, центральный замок заблокируется, а затем разблокируется, и включение охранной системы автомобиля не будет выполнено.

Запуск аварийных сигналов

В следующих ситуациях система отправит сигнал тревоги:

- Без использования функции ввода смарт-ключа любая из дверей, дверь багажника или капот отпираются.
- Без использования функции запуска с помощью смарт-ключа автомобиль заводится.

Отключение охранной системы

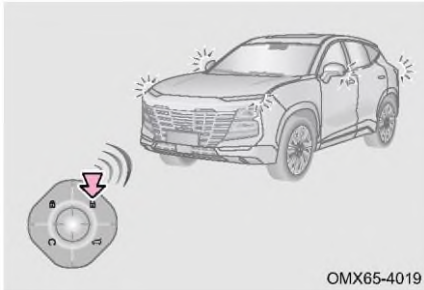

Нажмите кнопку разблокировки на смарт-ключе или подойдите к автомобилю, держа при себе смарт-ключ, система автоматически распознает действительность смарт-ключа, и двери автоматически откроются, после чего автомобиль выйдет из режима включения охранной системы.

Подсказка об успешном отключении охранной системы:

Дважды мигают указатели поворота, зеркала выдвигаются.

Система иммобилайзера

Система иммобилайзера двигателя

Смарт-ключ имеет встроенный транспондерный чип. Если смарт-ключ не вставлен в модуль иммобилайзера двигателя, встроенный чип предотвратит запуск двигателя.

■ В следующих условиях система иммобилайзера двигателя может работать неправильно:

1. Электронный ключ соприкасается с металлическим предметом.
2. Измените или удалите систему иммобилайзера двигателя.
3. Смарт-ключ находится слишком близко или касается смарт-ключа (ключа со встроенным транспондерным чипом) другого автомобиля.

3. ВНУТРЕННЯЯ ФУНКЦИЯ

ВНИМАНИЕ

- Не подбирайте смарт-ключ самостоятельно, иначе система иммобилайзера двигателя может работать неправильно.
- Если автомобиль не заводится, это может быть связано с помехами в системе иммобилайзера. Пожалуйста, немедленно обратитесь в авторизованный сервисный центр Jetour для проверки и ремонта.

Противоугонная система автомобиля

Когда автомобиль находится в режиме включения охранной системы, незаконное открытие любой из четырех дверей и задней двери или переключение питания автомобиля на передачу ВКЛ. может привести к срабатыванию сигнализации автомобиля и миганию указателя поворота.

ЧИТАТЬ

- Противоугонная система автомобиля не будет активирована, если двери заперты механическим ключом. Рекомендуется запирайте двери смарт-ключом.
- После запираения дверей смарт-ключом противоугонная система автомобиля сработает, если передняя левая дверь разблокирована и открыта механическим ключом.
- Когда противоугонная система автомобиля срабатывает, противоугонную систему автомобиля можно деактивировать, нажав кнопку разблокировки на смарт-ключе или переключив питание автомобиля в режим ВКЛ.
- Во избежание неожиданного срабатывания противоугонной системы автомобиля или угона автомобиля перед тем, как покинуть автомобиль, убедитесь, что в автомобиле никого нет, все двери и окна закрыты правильно, а автомобиль успешно защищен.

3-2. Двери

Переключатель дверного замка

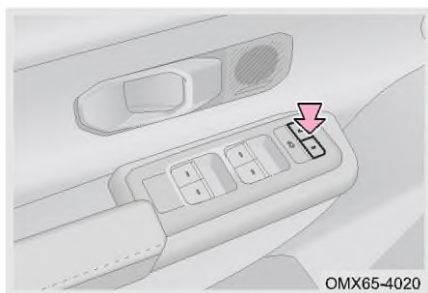

Когда двери заперты, нажмите переключатель «», чтобы разблокировать двери.

Когда двери разблокированы, нажмите переключатель «», чтобы заблокировать двери.

ЧИТАТЬ

Когда все двери закрыты и скорость автомобиля превышает 20 km/h, двери автоматически запираются. Функцию автоматического запираения дверей необходимо настроить на мультимедийном дисплее, подробности см. в разделе «Мультимедийный дисплей».

Отпирание дверей внутренней ручкой

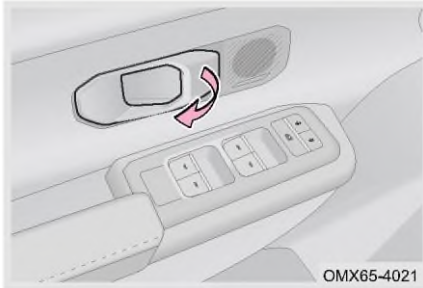

Когда двери разблокированы, потяните внутреннюю ручку двери прямо, чтобы открыть двери.

Когда двери заперты, потяните внутреннюю ручку двери в первый раз, чтобы отпереть двери, и потяните еще раз, чтобы открыть двери.

ВНИМАНИЕ

- В случае столкновения автомобиля двери разблокируются автоматически.
- Повторите операцию отпирания/запирания 10 раз в течение 25 с, запирание автомобиля в это время запрещено.
- Если двери запираются с помощью механического ключа, противоугонная функция автомобиля не может быть активирована. Поэтому рекомендуется запирать двери с помощью смарт-ключа.
- После запирания дверей смарт-ключом противоугонная система автомобиля сработает, если передняя левая дверь разблокирована и открыта механическим ключом.

Дверной механический переключатель

Автомобиль не может быть разблокирован/заблокирован электрически при разряженной батарее или в аналогичных условиях. В этом случае каждую дверь можно разблокировать/запереть механическим выключателем двери.

Передняя левая дверь

При отпирании передней левой двери механическим ключом срабатывает противоугонная система автомобиля; После срабатывания противоугонной системы автомобиля нажмите кнопку разблокировки электронного ключа или включите питание автомобиля, чтобы деактивировать противоугонную систему автомобиля.

3. ВНУТРЕННЯЯ ФУНКЦИЯ

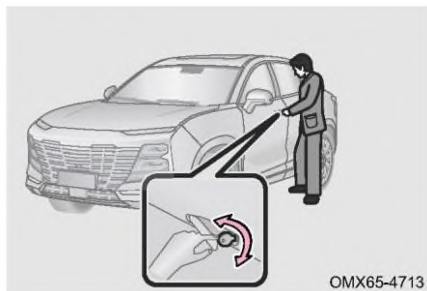

Шаг 1: Нажмите и удерживайте переднюю часть наружной ручки двери водителя, чтобы выдвинуть наружную ручку двери.

Шаг 2: Удерживайте расширенную наружную ручку двери одной рукой, а другой рукой вставьте механический ключ в отверстие для ключа на наружной ручке двери и поверните по часовой стрелке, чтобы отпереть дверь водителя.

Шаг 3: При запирании также необходимо нажать и удерживать переднюю часть наружной ручки двери и использовать механический ключ для поворота против часовой стрелки, чтобы запереть дверь водителя.

Передняя правая дверь/двери второго ряда

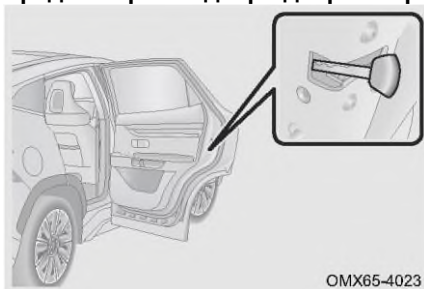

Автомобиль не может быть заперт электрически, когда аккумулятор разряжен или в подобных условиях, в этом случае двери можно запереть с помощью функции аварийного запираения.

Метод работы следующий:

Шаг 1: Откройте двери;

Шаг 2: Вставьте механический ключ в отверстие механического переключателя в корпусе замка на краю дверной панели. Нажмите на белую ручку замка механическим ключом, чтобы можно было запереть одну боковую дверь;

Шаг 3: Потяните дверную ручку, чтобы убедиться, что дверь заперта;

Шаг 4: При необходимости заблокируйте другие двери в соответствии с вышеуказанными шагами (эта функция не распространяется на переднюю левую дверь).

ЧИТАТЬ

- Если двери не открываются/запираются электрически, как можно скорее обратитесь на авторизованный сервисный центр Jetour для проверки и ремонта.
- После использования механического выключателя двери для запираения автомобиля проверьте, заперта ли каждая дверь. Если не удастся заблокировать, немедленно обратитесь в авторизованный сервисный центр Jetour.

Замок от детей

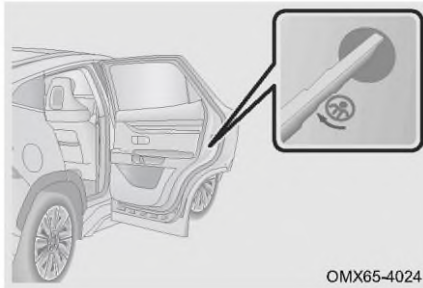

Замок от детей расположен на внутренней стороне дверей второго ряда.

Блокировка: Используйте механический ключ или подходящую отвертку, чтобы повернуть в направлении стрелки, чтобы активировать замок от детей, в это время заднюю дверь нельзя открыть изнутри, ее можно открыть только снаружи.

Разблокировка: Используйте механический ключ или подходящую отвертку, чтобы повернуть в направлении, противоположном стрелке, чтобы разблокировать замок от детей, в это время заднюю дверь можно открыть как изнутри, так и снаружи.

⚠ ПРЕДУПРЕЖДЕНИЕ

- Система автономна и ни в коем случае не может заменить механизм центрального замка.
- Перед началом движения убедитесь, что все двери закрыты, в противном случае это может привести к несчастным случаям и травмам.
- Когда ребенок сидит на заднем сиденье, всегда активируйте замок от детей, чтобы предотвратить случайное открытие задней двери во время движения.
- В случае аварии, когда сработал замок от детей и в автомобиле кто-то есть, помните, что заднюю дверь можно открыть только снаружи.
- В жаркую погоду, если автомобиль глохнет, а все двери и окна закрыты, не позволяйте животным или детям находиться в автомобиле в одиночестве. В противном случае резкое повышение температуры, даже если оно будет кратковременным, может привести к серьезной травме или даже смерти.

3. ВНУТРЕННЯЯ ФУНКЦИЯ

3-3. Windows

Настройка окна

Методы использования

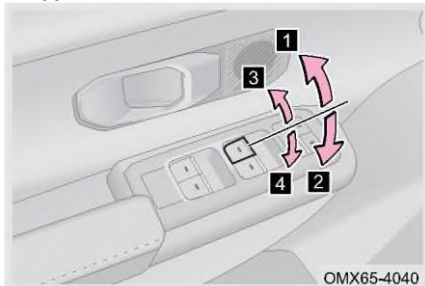

Включите выключатель стеклоподъемника после переключения питания автомобиля в режим ON:

- 1 Автоматическое закрытие
- 2 Автоматическое открытие
- 3 Ручное закрытие
- 4 Ручное открытие

ЧИТАТЬ

- Подробнее о функции распознавания голоса см. в разделе «Мультимедийный дисплей».
- Если какая-либо из дверей не открывается в течение 1 минуты, когда питание автомобиля выключено, можно управлять стеклоподъемником.
- После того, как вы оставили автомобиль в условиях низкой температуры на длительное время, при нажатии переключателя электрического стеклоподъемника оконное стекло не может быть полностью открыто или закрыто. В этом случае отпустите переключатель, а затем нажмите его снова, повторите эту операцию 3–5 циклов, чтобы возобновить работу.
- Когда переключатель стеклоподъемника водителя запрещено нажимать, стекло пассажира не может регулироваться.
- Для защиты функции программного обеспечения окна запрещается регулировать в течение 30 с и более.
- Автомобиль успешно поставлен на сигнализацию, но стекло не поднимается полностью автоматически, сигнал тревоги сработает 3 раза.

ПРЕДУПРЕЖДЕНИЕ

- Водитель несет ответственность за работу всех стеклоподъемников, включая работу пассажиров. Во избежание случайного включения (особенно детьми) не позволяйте детям управлять электрическими стеклоподъемниками. Дети и другие пассажиры могут попасть в электрические стеклоподъемники. Кроме того, рекомендуется использовать переключатель блокировки окна, когда дети сидят.
- При открывании окна убедитесь, что ни одна часть пассажира не будет защемлена.
- Выходя из автомобиля, выключите выключатель ENGINE START STOP, возьмите с собой ключ и выходите вместе с детьми. Из-за непослушных детей и т. д. может произойти случайное срабатывание, что приведет к несчастному случаю.

Переключатель блокировки окна

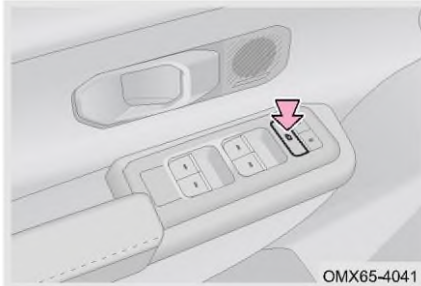

Используйте эту функцию, чтобы предотвратить случайное открытие или закрытие окна со стороны пассажира детьми.

Нажмите переключатель блокировки окон, загорится индикатор переключателя, и окно со стороны пассажира будет заблокировано. Окнами пассажира можно управлять только с помощью переключателей

стеклоподъемников водителя (рекомендуется использовать эту функцию, когда в автомобиле находится ребенок).

Функция дистанционного управления окном

Функция опускания окна на пульте дистанционного управления

Когда питание автомобиля переключается в режим OFF, все двери закрываются. В рабочей зоне нажмите и удерживайте кнопку разблокировки на смарт-ключе, чтобы открыть все окна, и наружное зеркало заднего вида автоматически выдвинется.

Функция подъема окна на пульте дистанционного управления

Когда питание автомобиля переключается в режим OFF, все двери закрываются. В рабочей зоне нажмите кнопку блокировки на смарт-ключе, чтобы закрыть все окна, и наружное зеркало заднего вида автоматически сложится.

⚠ ПРЕДУПРЕЖДЕНИЕ

При управлении электрическим стеклоподъемником с помощью беспроводного пульта дистанционного управления убедитесь, что ни одна часть пассажира не будет заземлена боковым стеклом, прежде чем управлять стеклоподъемником. Кроме того, не позволяйте детям управлять стеклоподъемником с помощью беспроводного пульта дистанционного управления, иначе стеклоподъемник может защемить детей и других пассажиров.

Функция защиты от замятия окна

В зоне действия функции защиты от защемления, когда окно сталкивается с препятствиями во время автоматического подъема окна, оно останавливается на полпути и приоткрывается.

⚠ ПРЕДУПРЕЖДЕНИЕ

- Не активируйте функцию защиты от защемления, намеренно зажимая какую-либо часть тела.
- Не позволяйте детям управлять электрическими стеклоподъемниками.
- Если какой-либо предмет захвачен в тот момент, когда окно готово полностью закрыться, функция защиты от защемления может не сработать. Будьте осторожны, чтобы окно не зацепило никакую часть тела.

3. ВНУТРЕННЯЯ ФУНКЦИЯ

Функция защиты от заземления

Во время подъема окна одним касанием или дистанционного управления подъемом окна одним касанием, если в зоне защиты от заземления встречается препятствие и сопротивление превышает определенное значение, окно перестанет подниматься и немного опустится. Чтобы закрыть окно, уберите препятствие и повторите операцию.

Для защиты системы регулировки окна функция защиты от заземления окна и функция подъема окна одним касанием в некоторых случаях будут отключены во избежание потенциальной угрозы безопасности. В настоящее время окно имеет только обычную функцию вверх-вниз. После обучения функции защиты от заземления функция открывания окна одним касанием соответствующей двери вернется в нормальное состояние.

Отмена функции защиты от заземления

Если при подъеме окна два раза подряд встретится препятствие, окно перестанет подниматься, функция защиты от заземления будет отменена. Если кабель аккумулятора будет отсоединен во время рабочего или нерабочего процесса, функция защиты от заземления будет отменена.

Функция защиты от перегрева

Для защиты двигателя, если операция подъема-опускания окна выполняется непрерывно, функция защиты от перегрева активно отключает управление соответствующим переключателем окна. После того, как температура двигателя возвращается к норме, он восстанавливается. Эта функция не повлияет на использование других обычных функций окна вверх-вниз.

Самообучающаяся защита от заземления окон

Шаг 1: Включите питание автомобиля в режим ON:

Шаг 2: Вручную нажмите переключатель окна, чтобы полностью закрыть окно, и удерживайте переключатель в течение 2 секунд.

Шаг 3: Отпустите переключатель.

Шаг 4: Вручную нажмите переключатель окна, чтобы полностью открыть окно, и удерживайте переключатель в течение 2 секунд.

Шаг 5: Отпустите переключатель.

Шаг 6: Попробуйте включить функцию автоматического подъема окна.

Шаг 7: Если окно не может закрыться автоматически, повторите описанные выше шаги для настройки. Если функция автоматического подъема окон не может возобновиться после повторения вышеуказанных шагов, как можно скорее обратитесь на авторизованный сервисный центр Jetour для проверки и ремонта. Примечание: Если настройка памяти положения окна потеряна, ее также можно установить с помощью функции подъема окна одним касанием на пульте дистанционного управления. В это время окно опустится вниз, а затем поднимется вверх. Окно закрыто нормально, пока установка прошла успешно.

ЧИТАТЬ

При движении по дорогам с выбоинами или неровной поверхностью сила тяжести может неожиданно воздействовать на дверную систему. В этом случае окно может перевернуться и опуститься при подъеме с помощью функции подъема окна одним касанием. Это маловероятное событие и нормальное явление.

⚠ ВНИМАНИЕ

- Частые срабатывания защиты от заземления приведут к сбою открытия окна одним касанием, поэтому необходимо включить самообучающуюся работу.
- Если кабель аккумулятора отсоединен и снова подсоединен, функция автоматического подъема окна и функция защиты от заземления не будут работать.
- Функция защиты от заземления является функцией защиты окна. Никогда не пытайтесь активировать его повторно, используя различные предметы, неподходящими методами или даже намеренно зажимая какую-либо часть своего тела. Несоблюдение этого требования может привести к повреждению механизма системы регулирования окна или случайным травмам.
- Закрывая окно, всегда держите область закрытия окна свободной, даже если оно оснащено функцией защиты от заземления, в противном случае, если есть тонкий предмет, и система не может его обнаружить, защита от заземления не сработает. Если кто-то заземлит руку или палец, это может привести к очень серьезной травме.

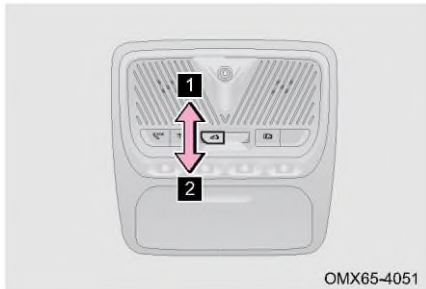
3-4. Панорамная люк (при наличии)**Открытие/закрытие люка****1** Открытие/закрытие люка**2** Закрытие люка

Ручная операция

- Переместите и удерживайте кнопку в положении 1, и люк остановится после наклона на максимальный угол. Снова переместите и удерживайте кнопку, и люк можно открыть вручную.
- Переместите и удерживайте кнопку на 2, и люк можно будет закрыть вручную.
- Во время ручного управления люком отпустите кнопку, и люк остановится.

Автоматическая работа

- Переместите кнопку на 1, и люк остановится после наклона на максимальный угол. Переместите кнопку, и люк автоматически откроется в удобное положение и остановится, затем снова переместите кнопку, люк откроется полностью.
- Переместите кнопку на 2, люк автоматически закрывается.
- Во время автоматической работы люка нажмите кнопку 1 или 2, люк остановится.

3. ВНУТРЕННЯЯ ФУНКЦИЯ

ВНИМАНИЕ

- Когда температура наружного воздуха ниже -20°C , запрещается использовать люк во избежание повреждения люка.
- Для защиты функции программного обеспечения люка запрещается использовать люк в течение 30 с и более.
- Не используйте водяной пистолет высокого давления для мытья уплотнителя люка.

ПРЕДУПРЕЖДЕНИЕ

- Водитель несет ответственность за работу люка, в том числе за пассажиров. Во избежание случайного включения (особенно детьми) не позволяйте детям управлять люком. Дети и другие пассажиры могут застрять в потолочном люке.
- При управлении потолочным люком убедитесь, что ни одна часть пассажира не будет защемлена.
- Выходя из автомобиля, выключите выключатель ENGINE START STOP, возьмите с собой ключ и выходите вместе с детьми. Из-за непослушных детей и т. д. может произойти случайное срабатывание, что приведет к несчастному случаю.

Открытие/закрытие солнцезащитной шторки

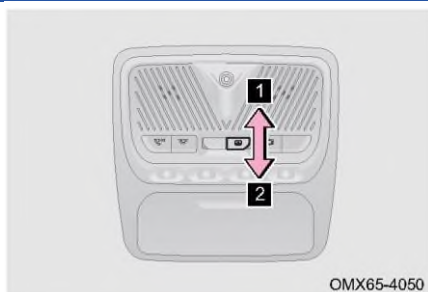

1 Открытие солнцезащитной шторки

2 Закрытие солнцезащитной шторки

Ручная операция

- Переместите и удерживайте кнопку на 1, солнцезащитная шторка откроется вручную.
- Переместите и удерживайте кнопку на 2, и солнцезащитная шторка будет закрыта вручную.
- Во время ручного управления солнцезащитной шторкой отпустите кнопку, и солнцезащитная шторка остановится.

Автоматическая работа

- Переместите кнопку на 1, солнцезащитная шторка откроется автоматически.
- Переместите кнопку на 2, и солнцезащитная шторка закроется автоматически.
- Во время автоматической работы солнцезащитной шторки нажмите кнопку 1 или 2, солнцезащитная шторка остановится.

ЧИТАТЬ

- Подробнее о функции распознавания голоса см. в разделе «Мультимедийный дисплей».
- Регулярно очищайте направляющую солнцезащитной шторки.

ВНИМАНИЕ

- Когда температура наружного воздуха ниже -20°C , запрещается использовать солнцезащитную шторку, чтобы избежать повреждения солнцезащитной шторки.
- Для защиты функции программного обеспечения солнцезащитной шторки запрещается использовать солнцезащитную шторку в течение 30 с и более.
- Не сжимайте солнцезащитную шторку люка с чрезмерной силой, чтобы предотвратить падение или повреждение солнцезащитной шторки.

ПРЕДУПРЕЖДЕНИЕ

- Водитель несет ответственность за работу солнцезащитной шторки, в том числе за пассажиров. Во избежание случайного включения (особенно детьми) не позволяйте детям управлять солнцезащитной шторкой. Дети и другие пассажиры могут попасть под солнцезащитную шторку.
- При использовании солнцезащитной шторки убедитесь, что ни одна часть тела пассажира не будет захвачена.
- Выходя из автомобиля, выключите выключатель ENGINE START STOP, возьмите с собой ключ и выходите вместе с детьми. Из-за непослушных детей и т. д. может произойти случайное срабатывание, что приведет к несчастному случаю.

Функция защиты от заземления

В зоне действия функции защиты от заземления, когда люк и солнцезащитная шторка сталкиваются с препятствиями во время закрывания, они останавливаются на полпути и приоткрываются.

ПРЕДУПРЕЖДЕНИЕ

- Не активируйте функцию защиты от заземления, намеренно зажимая какую-либо часть тела.
- Если какой-либо предмет будет захвачен, когда солнцезащитная шторка собирается полностью закрыться, функция защиты от заземления может не сработать. Будьте осторожны, чтобы окно не зацепило никакую часть тела.

Функция автоматического закрытия

- Автомобиль поставлен на сигнализацию, люк и солнцезащитная шторка автоматически закроются.
- Когда питание автомобиля находится в режиме ВКЛ., если датчик освещенности/ дождя обнаруживает дождь и снег, люк закрывается автоматически.

ЧИТАТЬ

- Когда солнцезащитная шторка находится в закрытом положении, система автоматически регулирует угол открытия солнцезащитной шторки в соответствии с углом открытия люка при открытии люка.
- В течение нескольких секунд после переключения питания автомобиля в режим ВЫКЛ. люк и солнцезащитная шторка также могут работать.

3. ВНУТРЕННЯЯ ФУНКЦИЯ

ВНИМАНИЕ

- Во время работы потолочного люка, если скорость автомобиля превышает 120 км/ч, потолочный люк будет сохранять исходное состояние движения, и функция автоматического закрытия потолочного люка на высокой скорости не может быть запущена.
- Когда потолочный люк выполняет функцию автоматического закрывания на высокой скорости, если используется переключатель потолочного люка, потолочный люк немедленно прекратит работу.

Самообучение

Если система неисправна или аккумулятор автомобиля перезаряжен или отключен, необходимо будет снова выполнить самообучение солнцезащитной шторки:

- С помощью переключателя закройте люк и солнцезащитную шторку, а затем нажмите и удерживайте кнопку закрытия люка. Когда услышите щелчок люка и солнцезащитной шторки, отпустите переключатель.
- Снова нажмите и удерживайте кнопку закрытия люка в течение 6 с, отпустите кнопку после того, как люк и солнцезащитная шторка перейдут от полуоткрытого до полного закрытия, и самообучение будет завершено.

Если люк или солнцезащитная шторка отскакивают во время закрытия, самообучение будет выполняться принудительно с помощью следующих операций:

- Когда люк или солнцезащитная шторка отскочат, немедленно нажмите и удерживайте кнопку закрытия люка. После отскока продолжайте нажимать и удерживать кнопку закрытия люка до тех пор, пока люк полностью не закроется и не раздастся щелчок.
- Нажмите и удерживайте кнопку закрытия люка еще раз в течение 6 с, солнцезащитная шторка закроется, отпустите кнопку после того, как люк и солнцезащитная шторка откроются от полуоткрытого до полного закрытия, и самообучение будет завершено.

ВНИМАНИЕ

- Перед самообучением необходимо убедиться, что аккумулятор полностью заряжен, поэтому рекомендуется заменить аккумулятор новым или полностью зарядить аккумулятор перед самообучением.
- Во время инициализации нет силы защиты от заземления, операторы должны обратить внимание на безопасность.
- Если солнцезащитная шторка не может функционировать должным образом после вышеуказанных операций, обратитесь в авторизованный сервисный центр Jetour для проверки и ремонта.

Управление мультимедийным дисплеем



Включите питание автомобиля в режиме ВКЛ., через [Мое приложение] → [Управление автомобилем] → [Сервис] → [Окно] на мультимедийном дисплее щелкните его, чтобы отрегулировать солнцезащитную шторку.

Четырехдверные окна: Полное открытие/полное закрытие/вентиляция.

Солнцезащитная шторка: Полностью открыта/полностью закрыта/полностью закрыта/полностью открыта.

Голосовое управление

Включите питание автомобиля, когда пользователь отправит голосовую команду «Привет, Jetour, открой солнцезащитную шторку наполовину». Солнцезащитная шторка открывается наполовину.

Включите питание автомобиля, когда пользователь отправит голосовую команду «Привет, Jetour, открой солнцезащитную шторку». Солнцезащитная шторка автоматически открывается в полностью открытое положение.

Включите питание автомобиля, когда пользователь отправит голосовую команду «Привет, Jetour, закрой солнцезащитную шторку наполовину». Солнцезащитная шторка закрывается наполовину автоматически.

3-5. Мультимедийный дисплей

Мультимедийный дисплей

⚠ ВНИМАНИЕ

- Не ремонтируйте, не разбирайте и не модифицируйте головное устройство без разрешения. В случае неисправности обратитесь в авторизованный сервисный центр Jetour.
- Будьте осторожны, чтобы не пролить напитки или другие жидкости на мультимедийный дисплей. Если внутрь головного устройства попала жидкость или другие предметы, немедленно отключите питание и обратитесь в авторизованный сервисный центр Jetour.

📖 ЧИТАТЬ

Все экраны дисплея приведены только для справки, пожалуйста, обратитесь к фактическому экрану дисплея автомобиля.

3. ВНУТРЕННЯЯ ФУНКЦИЯ

Мультимедийный вид

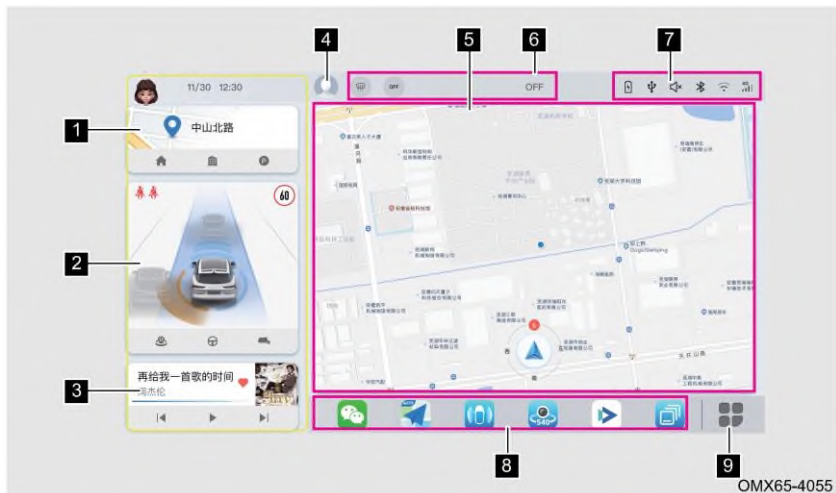

- | | | | | | |
|---|-----------------------------|---|---------------------|---|----------------|
| 1 | Информация о местоположении | 2 | Помощь при вождении | 3 | Музыка |
| 4 | Счет | 5 | Область применения | 6 | Ярлык |
| 7 | Состояние системы | 8 | Общая функция | 9 | Мое приложение |

Информация о местоположении

Отображение кратких сведений о текущем местоположении, и вы можете выбрать одно касание, чтобы вернуться домой, одно касание, чтобы перейти к компании, и одно касание, чтобы найти парковку.

ЧИТАТЬ

- При использовании навигации отображать информацию о полосе движения до 8; Отображение при наличии информации о полосе движения: На текущем перекрестке нет информации о полосе движения.
- После запуска сюжетного режима отображается карточка события.
- Приоритет карты: Карточка приложения смарт-сцены > карточка сцены > карточка карты.

Помощь при вождении

Отображение информации о функции помощи при вождении; Отображается значок функции помощи при парковке.

Название	Индикатор	Описание
Иконка аварийного сигнала переднего ремня безопасности		При получении сигнала о том, что ремень безопасности не пристегнут, будет подсказка красным цветом и будет мигать сигнал тревоги.
Иконка адаптивной крейсерской скорости		Нерабочее состояние: Серый Состояние активации: Синий
Принятие управления за руль		Нерабочее состояние: Серый Состояние активации: синий; Рулевое колесо управляется системой.
Значок ограничения скорости		Когда система помощи при ограничении скорости выключена, значок не отображается. Напоминание об ограничении скорости: Красная коробка мигает.
Значок интеллектуальной фары головного света		Нерабочее состояние: Серый Состояние активации: Синий

Музыка

Отобразите основную информацию о мультимедиа, нажмите, чтобы войти в приложение медиacentра.

Счет

Отображение статуса входа и выхода; При появлении сообщения после входа в систему будет отображаться красная точка.

Область применения

Активированные функции автомобиля будут отображаться в этой области.

Ярлык

Включите/выключите внешнее освещение или задайте информацию, относящуюся к кондиционеру.

Состояние системы

Отображение сигнала 4G, сигнала WiFi, значка Bluetooth, состояния отключения звука, значка USB и значка беспроводной зарядки.

Общая функция

Отображение часто используемых функций приложения.

3. ВНУТРЕННЯЯ ФУНКЦИЯ

Мое приложение



Нажмите на нужное приложение, чтобы перейти на соответствующий экран, и вы также можете войти на соответствующий экран с помощью голоса, например «Привет, Jetour», включите функцию управления автомобилем».

ЧИТАТЬ

Управление автомобилем может осуществляться с помощью голоса, например, при открытии экрана настроек, например при открытии голосового экрана.

Контекстное меню

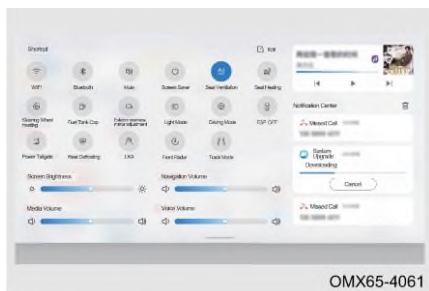

Сдвиньте верхнюю часть экрана вниз, чтобы открыть строку контекстного меню.

Он может быстро управлять WiFi, Bluetooth, вентиляцией сидений, подогревом сидений, яркостью экрана, навигацией, мультимедиа, громкостью голоса и т. д. Нажмите «Изменить», чтобы добавить нужные пользователю параметры быстрого доступа.

Мультимедийная информация и мгновенные сообщения отображаются справа.

Голосовой помощник (при наличии)

Когда мультимедийный дисплей включен, голосового помощника можно разбудить одним из следующих способов:

Метод 1: Напрямую скажите «Привет, Jetour».

Метод 2: Нажмите «Голосовой помощник» в левом верхнем углу мультимедийного экрана.

Метод 3: Через «» на руле.

Настройка мультимедиа

Настройка системы (при наличии)

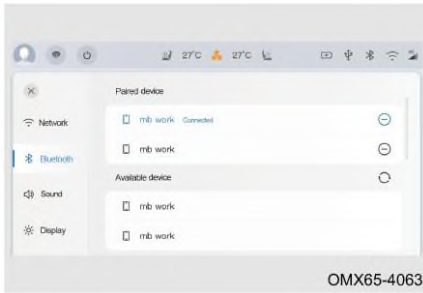

[Bluetooth]: ВКЛ./ВЫКЛ.

[Звук]: Регулировка громкости мультимедиа, телефона, навигации и голоса.

[Регулировка звукового эффекта]: Выбор режима звукового эффекта (Custom/Pop/Jazz/Classic/Rock/Vocal), звуковой эффект звуковой волны двигателя, переключатель объемного звука и другие настройки.

[Дисплей]: Регулировка яркости экрана центрального управления и экрана комбинации приборов, эффект экранной заставки, режим отображения и установка времени экранной заставки.

[Общий]: Настройка языка, включение/выключение ограничения видео вождения (воспроизведение видео ограничено при скорости автомобиля > 15 км/ч), установка места для хранения.

ЧИТАТЬ

- Режим подголовника: Звуки музыки, навигации, телефона с Bluetooth и сигнализации комбинации приборов выводятся только через динамик в подголовнике.
- Режим помощи подголовнику: Динамик подголовника используется в качестве канала вывода звука для участия в звуковом эффекте автомобиля.

Настройка автомобиля

Общий

Войдите в соответствующий экран через [Мое приложение] → [Настройки автомобиля] на мультимедийном дисплее.

■ Режим вождения



Режим вождения: Переключение между Нормальным режимом/Спортивным режимом/Эко-режимом.

3. ВНУТРЕННЯЯ ФУНКЦИЯ

Режим вождения	Функция
Эко-режим	Расход топлива автомобиля в этом режиме значительно снизится, особенно при интенсивном движении в городе. Эффект снижения расхода топлива очень заметен в дорожных условиях.
Спортивный режим	Этот режим повышает мощность автомобиля и обеспечивает более высокую скорость отклика и удовольствие от вождения. Он подходит для широких и ровных дорог с небольшим количеством автомобилей.
Нормальный режим	Этот режим сочетает в себе мощность и экономичность автомобиля и подходит для всех типов дорог.

ЧИТАТЬ

Если на рулевом колесе есть кнопка «СПОРТ», можно напрямую войти в спортивный режим.

■ Окно (при наличии)



Четырехдверные окна: Полное открытие/полное закрытие/вентиляция.

Солнцезащитная шторка: Полностью открыта/полностью закрыта/полуоткрыта.

■ Задняя дверь (при наличии)



Задняя дверь: Открыть/остановить/закрыть; Отрегулируйте угол открывания задней двери.

■ Сиденье (при наличии)



Отрегулируйте обогрев, вентиляцию и угол наклона сиденья водителя/переднего пассажира.

Нажмите «Обогрев» или «Вентиляция», чтобы напрямую включить режим 3-х передач, а затем нажмите на пониженную передачу по порядку, пока он не будет выключен.

Если он оснащен настройкой массажа, можно также выполнить настройку массажа.

■ Рулевое колесо (при наличии)

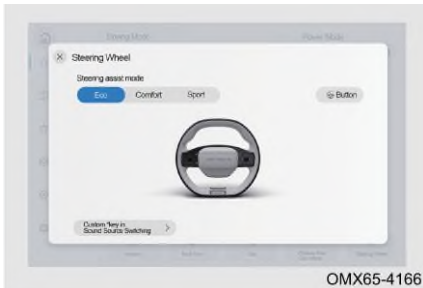

Режим рулевого управления: Эко/Комфорт/Спорт; По умолчанию: Комфорт.

Индивидуальная кнопка * в переключении источника звука (при наличии)



Индивидуальная кнопка: Фотосъемка / Регулировка наружного зеркала заднего вида / Панорамный монитор / Автоматическая парковка / Переключение источника звука / Обогрев рулевого колеса / Переключение режима вождения.

3. ВНУТРЕННЯЯ ФУНКЦИЯ

Внешний осветительный прибор



ВЫКЛ. Выключить фару головного света.

АВТО (при наличии): Автоматическое определение интенсивности внешнего освещения, включение/выключение габаритных огней и ближнего света.

: Включите передние и задние габаритные огни, освещение номерного знака, окружающее освещение и задний фонарь.

: Включите ближний свет и габаритные огни.

: Включить/выключить задний противотуманный фонарь.

Уровень освещенности: Уровень 1 - 3.

Окружающий свет (при наличии)

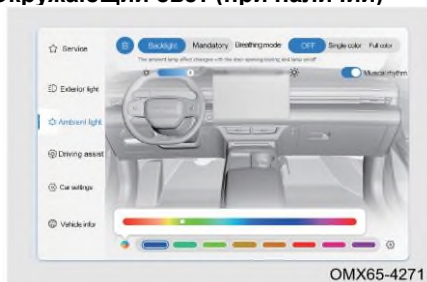

Переключатель окружающего света: Разделяется на уровень подсветки и принудительный уровень.

Режим дыхания: ВЫКЛ/Монохромный/Панхроматический.

Регулировка яркости света.

Музыкальный ритм: ВКЛ./ВЫКЛ.

Настройка светлого цвета.

■ Уровень подсветки

1. Когда дверь открыта, окружающее освещение включается, затем выключается после задержки освещения на 30 с (при нажатии габаритного выключателя в течение 30 с задержка сбрасывается, а при открытии двери и включении окружающего освещения, если другие двери вновь открываются, задержка пересчитывается).

2. Когда переключатель габаритных огней включен, окружающее освещение включается, когда переключатель габаритных огней выключен, окружающее освещение выключается.

■ Принудительный уровень

1. После того, как автомобиль заперт, откройте дверь в первый раз, загорится окружающий свет. Когда загорается окружающий свет, он всегда включен, если только автомобиль не запирается ключом или не выключается окружающий свет на мультимедийном дисплее.

2. Когда уровень подсветки переключается на принудительный уровень, яркость и цвет, выбранные уровнем подсветки, запоминаются.

3. Когда питание автомобиля выключено, энергосберегающий источник питания батареи работает в течение 10 минут, а окружающее освещение выключается через 10 минут.

■ Настройка внешнего освещения

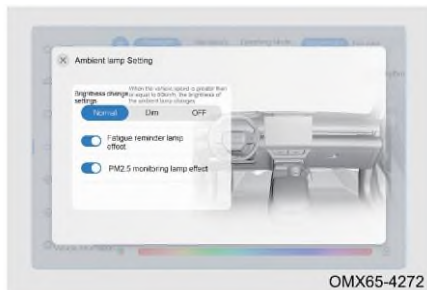

[Настройка изменения яркости]:
 Нормальный/Тусклый/ВЫКЛ. (При скорости автомобиля ≥ 80 км/ч яркость внешнего освещения меняется)

[Световой эффект напоминания о вождении в усталом состоянии]:
 ВКЛ./ВЫКЛ.

[Мониторинг PM2.5]: ВКЛ./ВЫКЛ.

Помощь при вождении (при наличии)

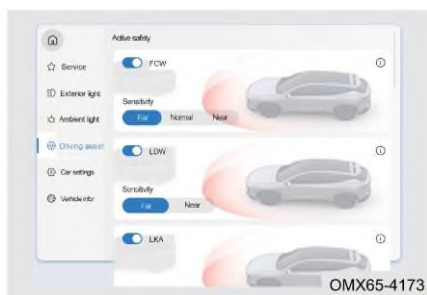

Активная безопасность

- Предупреждение о лобовом столкновении: ВКЛ./ВЫКЛ.; Чувствительность: Ближний/Стандартный/Дальний.
- Предупреждение о выезде/удержание на полосе движения/ВЫКЛ.; Чувствительность: Низко/Высоко.
- Предупреждение о столкновении сзади: ВКЛ./ВЫКЛ.
- Предупреждение о боковом столкновении: ВКЛ./ВЫКЛ.

Помощь при вождении

- Удержание на аварийной полосе движения: ВКЛ./ВЫКЛ.
- Напоминание о начале движения автомобиля впереди: ВКЛ./ВЫКЛ.
- Помощь при торможении задним перекрестком: ВКЛ./ВЫКЛ.

ЧИТАТЬ

- Функция помощи при вождении различается в зависимости от комплектации автомобиля. Пожалуйста, обратитесь к фактическому автомобилю.
- Подробную информацию о функции помощи при вождении см. в разделе «Помощь при вождении».

3. ВНУТРЕННЯЯ ФУНКЦИЯ

Настройка автомобиля

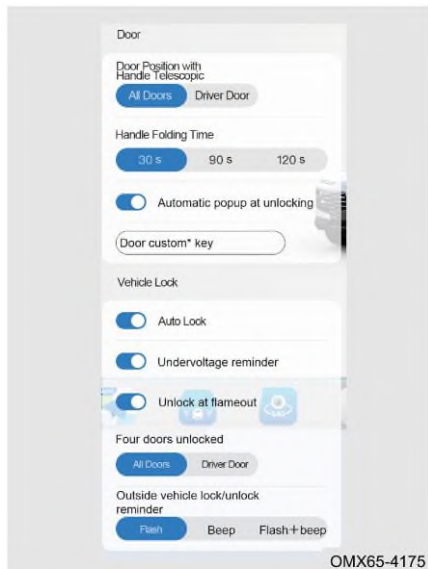

Двери

- Положение двери с телескопической ручкой: Все двери/водительская дверь.
- Время складывания ручки: 30с/90с/120с.
- Автоматически открыть после разблокировки: ВКЛ./ВЫКЛ.

Замок автомобиля

- Автоматический замок: ВКЛ./ВЫКЛ.
- Напоминание о разряде батареи: ВКЛ./ВЫКЛ.
- Разблокировка при отключении питания: ВКЛ./ВЫКЛ.

Индивидуальная кнопка в двери

- Установка двери переднего пассажира: Голосовое пробуждение переднего пассажира, переключение источника звука мультимедиа, отключено; По умолчанию: Голосовое пробуждение.
- Установка задней левой двери: Голосовое пробуждение, переключение источника звука мультимедиа, отключено; По умолчанию: Голосовое пробуждение автомобиля.
- Установка задней правой двери: Голосовое пробуждение автомобиля, переключение источника звука мультимедиа, отключено; По умолчанию: Голосовое пробуждение автомобиля.
- Долгое нажатие — это «кнопка босса».

ЧИТАТЬ

Когда кнопка босса включена, нажмите специальную кнопку на задней правой двери, чтобы сдвинуть сиденье переднего пассажира вперед.

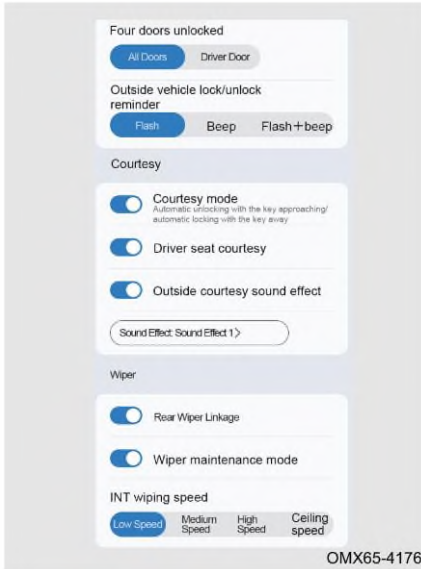

Четыре двери открываются

- Все двери/водительская дверь.
- Напоминание о внешней блокировке/разблокировке: Вспышка/Звук/Вспышка + Звук.

Добро пожаловать

- Приветственный режим: ВКЛ./ВЫКЛ. (Автоматическая разблокировка при приближении ключа к автомобилю/автоматическая блокировка при выходе из автомобиля)
- Приветствуется место водителя: ВКЛ./ВЫКЛ.
- Внешний приветственный звуковой эффект: ВКЛ./ВЫКЛ.

Стеклоочиститель

- Тяга заднего стеклоочистителя: ВКЛ./ВЫКЛ. Когда передний стеклоочиститель работает, переведите рычаг переключения передач в положение R, задний стеклоочиститель будет работать автоматически.
- Режим обслуживания стеклоочистителей: ВКЛ./ВЫКЛ.
- Скорость стеклоочистителя: Низкая скорость/Средняя скорость/Высокая скорость/Предельная скорость.

Настройка звукового эффекта приветствия: Можно выбрать четыре звуковых эффекта.

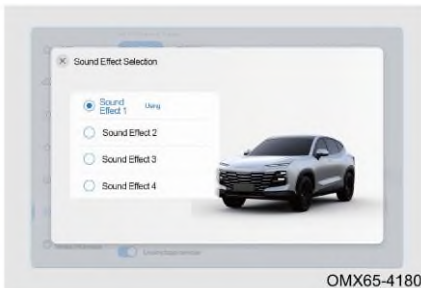

3. ВНУТРЕННЯЯ ФУНКЦИЯ

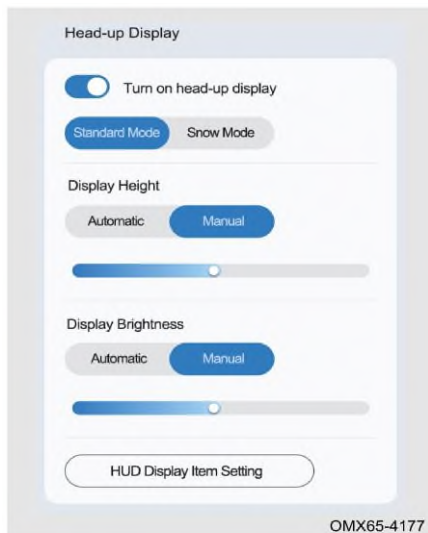

Приборная панель на ветровом стекле (HUD): ВКЛ./ВЫКЛ.

- Нормальный режим/Снежный режим.
- Высота дисплея: Автоматический/Ручной.
- Яркость дисплея: Автоматический/Ручной.

ЧИТАТЬ

Подробнее о HUD см. в разделе «Приборная панель на ветровом стекле».

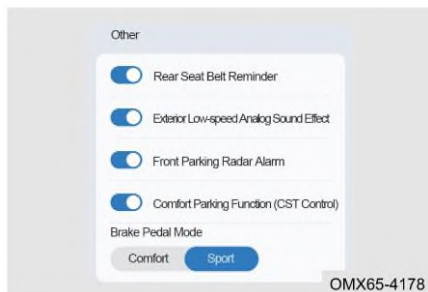

Другие

- Напоминание о заднем ремне безопасности: ВКЛ./ВЫКЛ.
- Внешний низкоскоростной аналоговый звуковой эффект: ВКЛ./ВЫКЛ.
- Сигнализация переднего парковочного радара: ВКЛ./ВЫКЛ.
- Функция комфортной парковки: ВКЛ./ВЫКЛ.
- Режим педали тормоза: Комфорт/Спорт.

Информация об автомобиле

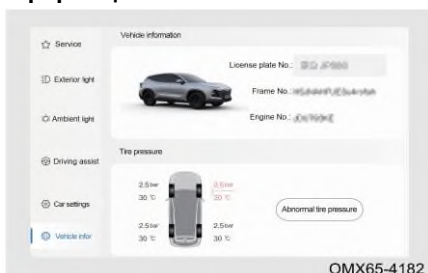

Отображение основной информации об автомобиле, четырех давлениях и температуре в шинах, пробеге и данных о дорожном движении.

ЧИТАТЬ

Элементы настройки различаются в зависимости от конфигурации автомобиля. Пожалуйста, обратитесь к фактической конфигурации автомобиля.

3-6. Система кондиционирования воздуха

Система кондиционирования воздуха

Войдите в настройки кондиционера через [Мое приложение] → [Настройка кондиционера] на мультимедийном дисплее.

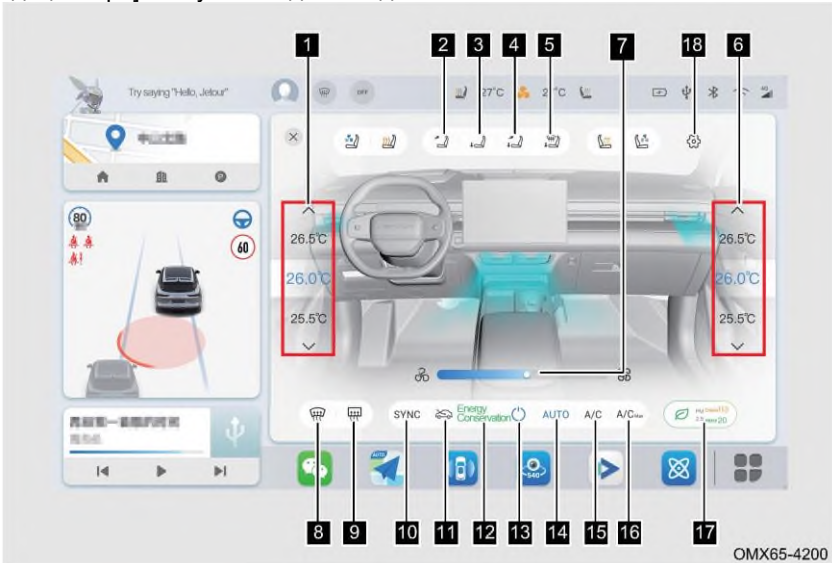

- | | | |
|---|---|---|
| 1 Зона регулировки температуры водителя | 2 Кнопка режима «лицо» | 3 Кнопка режима «нога» |
| 4 Кнопка режима «лицо/нога» | 5 Кнопка режима размораживания ног/спереди | 6 Зона регулировки температуры переднего пассажира |
| 7 Область регулировки объема воздушного потока | 8 Кнопка переднего размораживания | 9 Кнопка заднего размораживания |
| 10 Кнопка синхронизации кондиционера с двумя температурными зонами | 11 Кнопка наружного/рециркуляционного воздуха | 12 Кнопка режима энергосбережения |
| 13 Кнопка переключения кондиционера | 14 Кнопка АВТО | 15 Кнопка А/С |
| 16 Кнопка кондиционера МАКС. | 17 Кнопка интеллектуального воздушного фильтра | 18 Кнопка настройки кондиционера |

3. ВНУТРЕННЯЯ ФУНКЦИЯ

Определение функции

Кнопка АВТО

Нажмите кнопку АВТО, загорится индикатор на кнопке, и автоматический режим будет включен.

Если какая-либо кнопка ручного управления нажата в автоматическом режиме работы, состояние соответствующей нажатой кнопки будет установлено, а другие условия по-прежнему регулируются автоматически.

Регулировка объема воздушного потока

Управляйте регулировкой объема воздушного потока на мультимедийном дисплее, чтобы выполнить регулировку температуры кондиционера.

Регулировка температуры

Управляйте регулировкой температуры на мультимедийном дисплее, чтобы выполнить регулировку температуры кондиционера.

Кнопка синхронизации кондиционера с двумя температурными зонами

Нажмите эту кнопку, чтобы переключиться в синхронный режим из независимого режима.

- Независимый режим: Температуру со стороны водителя и со стороны переднего пассажира можно настроить отдельно. Когда выбран независимый режим, значок кнопки становится серым.
- Синхронный режим: Заданную температуру со стороны водителя и со стороны переднего пассажира можно регулировать одновременно с помощью кнопки регулировки температуры со стороны водителя. В режиме синхронизации горит значок кнопки.

Когда кнопка регулировки температуры со стороны переднего пассажира используется в синхронном режиме, она автоматически переключается в независимый режим.

Кнопка кондиционера МАКС.

Нажмите кнопку кондиционера макс., кондиционер переходит в режим полного холодного воздуха, компрессор включается, температура автоматически настраивается на LO, объем воздушного потока автоматически настраивается на максимальный объем воздуха, статус наружного/рециркуляционного воздуха - рециркуляционный воздух, а выходной режим — лицевой. Нажмите эту кнопку еще раз, и кондиционер перейдет в автоматический режим.

Кнопка А/С

Нажмите кнопку кондиционера, чтобы включить кондиционер. В это время загорается значок, и компрессор начинает работать для обеспечения охлаждения. Нажмите эту кнопку еще раз, чтобы выключить компрессор кондиционера. В это время значок гаснет, и компрессор перестает работать.

Кнопка наружного/рециркуляционного воздуха

Нажмите кнопку режима наружного/рециркуляционного воздуха, режим впуска воздуха изменится со значка внешней циркуляции на значок внутренней циркуляции, а режим впуска воздуха станет внутренней циркуляцией. Нажмите эту кнопку еще раз в это время, режим впуска изменится на значок наружного воздуха со значка рециркуляции воздуха, а режим впуска станет режимом наружного воздуха.

- Используйте режим рециркуляции воздуха при следующих условиях
- В пыльной среде.
- Для быстрого охлаждения воздуха в автомобиле.
- Чтобы изолировать другие запахи снаружи.
- Для предотвращения попадания выхлопных газов извне в автомобиль.

ВНИМАНИЕ

- Длительное использование режима рециркуляции воздуха может привести к повышению температуры в автомобиле и запотеванию стекол. Поэтому режим рециркуляции воздуха можно использовать только в течение короткого промежутка времени.
- Не курите в режиме рециркуляции воздуха, так как дым будет скапливаться на испарителе и входном воздушном фильтре, вызывая неприятные запахи, которые трудно удалить. При использовании внешней циркуляции в песчаный ветер, пожалуйста, переключитесь на режим рециркуляции воздуха, чтобы предотвратить попадание пыли в систему кондиционирования воздуха и засорение фильтрующего элемента кондиционера.

Регулировка режима выхода

Когда питание автомобиля переключено в режим ВКЛ., нажмите кнопку режима выпуска воздуха, чтобы отрегулировать выпуск воздуха.

Режим лица: он может регулировать поток воздуха, выходящий из центра и отверстий для лица с обеих сторон.

Режим лица/ног: он может регулировать поток воздуха, выдуваемый из центрального отверстия, отверстий для лица с обеих сторон и отверстия для ног.

Ножной режим: он может регулировать поток воздуха, выдуваемый из отверстия для ног.

Режим переднего размораживания/ножного режима: он может регулировать поток воздуха, выдуваемый из отверстия для размораживания и выхода для ног.

ЧИТАТЬ

Если ветровое стекло запотеваает во время движения, рекомендуется режим оттаивания лобового стекла.

Кнопка переднего размораживания

После нажатия кнопки переднего размораживания направьте большую часть потока воздуха на переднее ветровое стекло и меньшую часть потока воздуха на боковое ветровое стекло.

■ Для достижения наилучшего эффекта предотвращения запотевания/размораживания действуйте следующим образом:

Шаг 1: Перед вождением убедитесь, что внутренняя поверхность стекла чистая и сухая, если есть очевидная пыль или капли воды, их необходимо вытереть.

Шаг 2: Отрегулируйте объем воздуха до максимального уровня.

Шаг 3: Отрегулируйте температуру до комфортной температуры.

Шаг 4: Настройте режим на режим переднего размораживания или режим переднего размораживания/педальный режим.

3. ВНУТРЕННЯЯ ФУНКЦИЯ

ВНИМАНИЕ

- В целях безопасности вождения, пожалуйста, правильно используйте функцию предотвращения запотевания.
- Зимой не используйте режим рециркуляции воздуха в длительное время, иначе переднее ветровое стекло быстро запотеет.
- Плохая видимость через стекло увеличивает риск дорожно-транспортных происшествий и травм. Поэтому для безопасности дорожного движения очень важно обеспечить хорошую видимость во время вождения.

Кнопка заднего размораживания

После нажатия кнопки переднего размораживания. Когда индикатор загорается, это означает, что функция обогрева заднего ветрового стекла/наружного зеркала заднего вида включена. Когда индикатор не горит, это означает, что функция размораживания заднего ветрового стекла/наружного зеркала заднего вида отключена.

ВНИМАНИЕ

- Не царапайте и не повреждайте провода нагревателя при очистке заднего ветрового стекла/наружного зеркала заднего вида.
- Когда батарея разряжена, функция оттаивания заднего ветрового стекла/наружного зеркала заднего вида не может быть включена, чтобы обеспечить нормальный запуск автомобиля.
- Убедитесь, что функция оттаивания заднего ветрового стекла/наружного зеркала заднего вида выключена, когда запотевание или иней на заднем ветровом стекле/наружном зеркале заднего вида очищены.

ПРЕДУПРЕЖДЕНИЕ

Чтобы не обжечься, не прикасайтесь к заднему ветровому стеклу/наружному зеркалу заднего вида, когда работает функция размораживания заднего ветрового стекла/наружного зеркала заднего вида или сразу после ее отключения.

Настройка кондиционера (при наличии)

Очистка кондиционера после блокировки: ВКЛ/ВЫКЛ, по умолчанию: ВКЛ.

Шумоподавление для вызовов Bluetooth: ВКЛ/ВЫКЛ, по умолчанию: ВКЛ.

Предотвращение летнего жаркого ветра: ВКЛ/ВЫКЛ, по умолчанию: ВКЛ.

Автоматическая внутренняя вентиляция: ВКЛ/ВЫКЛ, по умолчанию: ВКЛ.

Режим кондиционера (пользовательский режим):

Энергосбережение/комфорт/сильный, по умолчанию: Комфорт.

Анионный переключатель: ВКЛ./ВЫКЛ.

Напоминание об очистке воздуха: ВКЛ./ВЫКЛ.

ЧИТАТЬ

Элементы настройки кондиционера различаются в зависимости от конфигурации автомобиля. Пожалуйста, обратитесь к фактической конфигурации автомобиля.

Функция охлаждения ящика подлокотника на дополнительной приборной панели

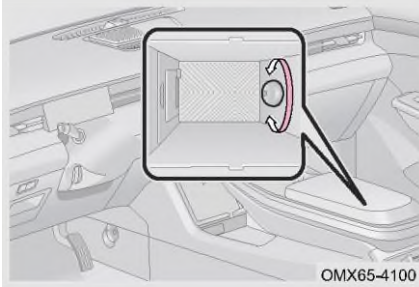

Ящик подлокотника на консоли вспомогательной панели оснащен выходом холода. Поместите необходимые предметы (например, напитки в банках) в ящик подлокотника дополнительной приборной панели. Кондиционер включает режим для лица для охлаждения. Поверните коробку подлокотника внутри ручки против часовой стрелки, чтобы охладить необходимые предметы.

3-7. Беспроводная зарядка (при наличии)

Беспроводная зарядка

Беспроводная зарядка использует технологию электромагнитной индукции удобно и безопасно, чтобы обеспечить лучший опыт во время вождения.

Методы использования

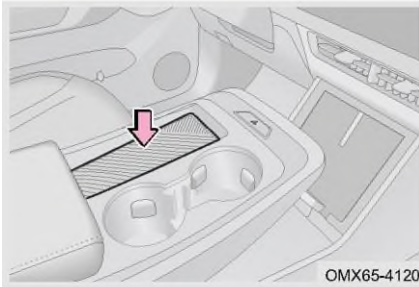

Зона беспроводной зарядки телефона находится в передней части центрального подлокотника. Когда питание автомобиля включено, поместите мобильный телефон на противоскользящую резиновую подкладку в зоне беспроводной зарядки экраном мобильного телефона вверх, и мобильный телефон автоматически начнет беспроводную зарядку, сопровождаемую отображением значка зарядки на мультимедийном дисплее.

Функция беспроводной зарядки телефона заключается в передаче электрической энергии катушки на аккумулятор мобильного телефона на основе принципа индукции электромагнитных волн, так что мобильный телефон можно заряжать без проводного подключения.

- В следующих условиях беспроводная зарядка может работать неправильно:
 - Мобильный телефон не полностью помещается в зону беспроводной зарядки, и мобильный телефон нельзя заряжать.
 - Если корпус телефона слишком толстый, он может не заряжаться.

3. ВНУТРЕННЯЯ ФУНКЦИЯ

- Задняя часть мобильного телефона не находится в центре зоны беспроводной зарядки, и мобильный телефон нельзя заряжать.
- Если между мобильным телефоном и зоной беспроводной зарядки находятся металлические посторонние предметы (например, монеты, металлический корпус мобильного телефона и т. д.), и мобильный телефон невозможно зарядить.
- Когда температура поверхности зоны обнаружения беспроводной зарядки слишком высока из-за воздействия солнечных лучей, модуль беспроводной зарядки активирует самозащиту, и мобильный телефон не может быть заряжен.
- Если мобильный телефон не удается нормально зарядить, убедитесь, что в зоне беспроводной зарядки нет посторонних предметов, или подождите, пока зона беспроводной зарядки остынет, прежде чем пытаться. Если зарядка по-прежнему невозможна, рекомендуется обратиться в авторизованный сервисный центр Jetour.

ЧИТАТЬ

- Одновременно можно заряжать только один мобильный телефон.
- При движении по ухабистым дорогам функция беспроводной зарядки телефона может прекращать зарядку и периодически возобновлять зарядку.
- Постарайтесь, чтобы поверхность размещения мобильного телефона была параллельна зарядному модулю. Если мобильный телефон отклоняется от зоны беспроводной зарядки и прекращает зарядку, необходимо переместить мобильный телефон обратно в зону беспроводной зарядки.
- Не кладите мобильный телефон вместе с монетой, металлическим ключом, металлическим кольцом или другими предметами, содержащими металл, в зону беспроводной зарядки, чтобы избежать неправильной работы беспроводной зарядки и даже несчастных случаев.
- Не размещайте тяжелые предметы в зоне зарядки, чтобы не повредить зону зарядки.
- Если система беспроводной зарядки мобильного телефона выходит из строя и не может нормально использоваться, рекомендуется обратиться в авторизованный сервисный центр Jetour.
- Компания не несет никакой ответственности за любые проблемы, вызванные неправильным использованием; Если изделие было разобрано или модифицировано, бесплатное гарантийное обслуживание прекращается.
- Когда водитель не находится в автомобиле, не кладите мобильный телефон в автомобиль для зарядки, поскольку это может привести к потенциальной угрозе безопасности.
- Во время вождения не проверяйте состояние зарядки мобильного телефона в течение длительного времени, чтобы избежать потенциальной угрозы безопасности дорожного движения.

ВНИМАНИЕ

- При беспроводной зарядке мобильного телефона, если между мобильным телефоном и резиновой прокладкой обнаружены какие-либо металлические посторонние предметы, не удаляйте посторонние предметы сразу же рукой, чтобы избежать ожогов.
- Для достижения лучшего эффекта зарядки центр катушки мобильного телефона должен быть выровнен с центром беспроводного зарядного устройства (положение символа в зоне зарядки).
- Не разбрызгивайте воду на зону зарядки, чтобы предотвратить попадание воды в беспроводное зарядное устройство через зазор резиновой прокладки, что может привести к выходу из строя зарядного устройства.
- Когда температура слишком высока, зарядка мобильного телефона может прекратиться, и зарядка продолжится после того, как температура снизится.
- Компания не обещает проблемы, вызванные внешней беспроводной зарядной катушкой. Пожалуйста, используйте его с осторожностью.
- Не кладите карты с чипами, например банковские карты, между коробкой мобильного телефона и мобильным телефоном во время зарядки, чтобы не сжечь карты.

3. ВНУТРЕННЯЯ ФУНКЦИЯ

3-8. Функция записи вождения (при наличии)

Функция личной карточки водителя

Функция личной карточки водителя может записывать видеоизображение и звук всего процесса вождения, что может свидетельствовать информацию о дорожно-транспортных происшествиях. Любители самостоятельных путешествий также могут использовать его для записи процесса преодоления трудностей и опасностей. Данная функция записывает время, скорость и свет в видео во время вождения, что похоже на «черный ящик».

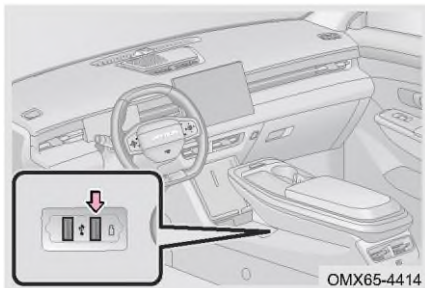

Перед запуском вставьте USB-флеш-накопитель, чтобы использовать все функции личной карточки водителя. Если USB-флеш-накопитель не вставлен, видео может быть записано в реальном времени, а видеоданные не могут быть сохранены и воспроизведены.

Настройка

■ Автоматическая запись видео во время вождения

ВКЛ/ВЫКЛ, по умолчанию: ВКЛ. После запуска службы включения системы запись будет выполняться автоматически. Запись события не контролируется этим переключателем. Когда она выключена, пользователь может делать фотографии вручную и записывать видео вручную или голосом.

■ Время записи

1 мин/3 мин/5 мин. По умолчанию: 3 мин. Она действительна только для обычной записи и пользовательской съемки. Недействительна для записи события.

■ Наложение информации о вождении

ВКЛ/ВЫКЛ, по умолчанию: ВКЛ. Наложение данных GPS, наложение данных гироскопа.

■ Охват цикла записи событий

ВКЛ/ВЫКЛ, по умолчанию: ВЫКЛ. Когда она выключена, если пространство памяти заполнено и не может быть сохранено, пользователю необходимо выполнить всплывающее окно с запросом на очистку пространства памяти.

■ Очистить одним касанием

Выполните очистку одним касанием для изображения и видео рекордера.

 ЧИТАТЬ

- DVR не может записывать во время воспроизведения видеофайлов. Всплывающая подсказка: При воспроизведении видео автоматическая запись невозможна.
- При входе в управление файлами необходимо выполнить всплывающую подсказку: При просмотре файла предварительного просмотра автоматическая запись не может быть выполнена.
- Пользователям необходимо приобрести USB-флеш-накопитель и вставить его в назначенный USB-порт для вождения рекордера.
- Когда USB-флеш-накопитель не распознается, на экране отображается сообщение о том, что USB-флеш-накопитель не распознан, поэтому он не может автоматически записывать и делать фотографии.
- Если камера работает ненормально, на экране появляется сообщение о том, что камера неисправна, проверьте камеру.
- При столкновении автомобиля или включении автоматического экстренного торможения срабатывает функция видеозаписи в течение 30 секунд.
- При движении по ухабыстым дорогам автомобиль активирует функцию видеозаписи в течение 30 секунд в зависимости от степени неровностей.
- Когда места для хранения недостаточно, всплывающая подсказка выполняется только на экране «Мое приложение». Всплывающее окно только один раз при первом входе в Мое приложение, а на экране дисплея в реальном времени отображается текстовая подсказка: Текущего места для хранения аварийных записей недостаточно, и оно не может быть сохранено автоматически, пожалуйста, вовремя очистите его.

3-9. Пространство для хранения

Пространство для хранения

Коробка для очков

Ящик для хранения очков находится рядом с передним плафоном вплотную. В нем можно хранить очки или другие мелкие предметы. При надевании очков необходимо нормально сложить обе дужки, линзами вперед и дужками вверх. В противном случае очки могут выпасть при открытии ящика для хранения очков.

 ЧИТАТЬ

Некоторые большие солнцезащитные очки нельзя помещать в ящик для хранения очков.

 ПРЕДУПРЕЖДЕНИЕ

Убедитесь, что ящик для хранения очков закрыт во время вождения.

Дверные ящики для хранения

Вещевые ящики на дверях переднего и второго ряда можно использовать для хранения карт, чашек и других предметов.

Багажный крюк

3. ВНУТРЕННЯЯ ФУНКЦИЯ

Багажный крючок находится на правой стороне приборной панели, рядом с ящиком для хранения перчаток.

Во время использования нажмите на нижний конец багажного крючка, поднимите верхний конец, а затем опустите багажный крючок.

Когда он не используется, поверните его и нажмите на верхнюю часть багажного крючка, чтобы вернуть его.

На багажный крюк можно подвешивать только легкие предметы, а максимальный вес груза не может превышать вес, указанный на багажном крючке. Перед началом движения убедитесь, что все элементы надежно закреплены.

Перчаточный ящик

Перчаточный ящик используется для хранения карты, инструкций и других предметов.

ПРЕДУПРЕЖДЕНИЕ

Перед началом движения убедитесь, что перчаточный ящик полностью закрыт. В противном случае в случае экстренного торможения или экстренного руления это может привести к несчастным случаям и серьезным травмам или даже смерти.

Сумка для хранения сиденья

Спинки передних сидений оснащены сумками для хранения на задней стороне, которые используются для хранения документов, инструкций и т. д.

Откидной подлокотник

Второй ряд сидений оснащен откидным подлокотником, которым можно пользоваться, откинув подлокотник. Пожалуйста, верните подлокотник в исходное положение, когда он не используется.

ПРЕДУПРЕЖДЕНИЕ

Взрослым или детям не разрешается сидеть на коробке для подлокотника на вспомогательной панели управления.

Передний подстаканник

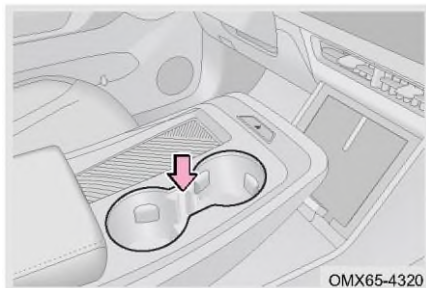

Подстаканник используется для удобного размещения чашки, перемещения пепельницы или банки с напитками и т. д.

ЧИТАТЬ

- Не ставьте слишком маленькую или плохо устойчивую банку с напитком в подстаканник, иначе она может опрокинуться.
- Пожалуйста, убедитесь, что крышка банки с напитком закрыта, чтобы предотвратить выплескивание жидкости внутри.

Задний подстаканник

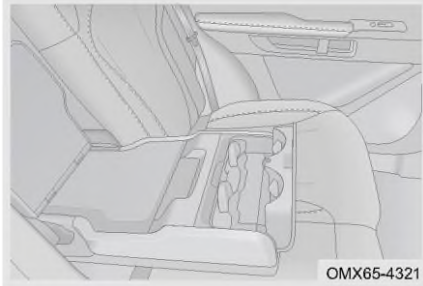

Задний подстаканник расположен на подлокотнике второго ряда сидений. Его можно использовать, опустив подлокотник.

Когда он не используется, верните подлокотник в исходное положение.

ЧИТАТЬ

- Не ставьте слишком маленькую или плохо устойчивую банку с напитком в подстаканник, иначе она может опрокинуться.
- Пожалуйста, убедитесь, что крышка банки с напитком закрыта, чтобы предотвратить выплескивание жидкости внутри.

Держатель для бутылок

На внутренней стороне двери есть держатель для бутылок, и можно размещать только герметичные контейнеры для бутылок.

ЧИТАТЬ

Пожалуйста, убедитесь, что крышка банки с напитком закрыта, чтобы предотвратить выплескивание жидкости внутри.

ПРЕДУПРЕЖДЕНИЕ

Не кладите в держатель для бутылок ничего, кроме бутылок. В противном случае в случае аварии или экстренного торможения предметы могут быть выброшены из держателя для бутылок и нанести травму.

Ящик для хранения зонтов

Под подлокотником внутренней двери есть ящик для хранения зонтов, в который можно поместить сложенный зонт.

3. ВНУТРЕННЯЯ ФУНКЦИЯ

3-10. Розетка

Розетка

Тип А

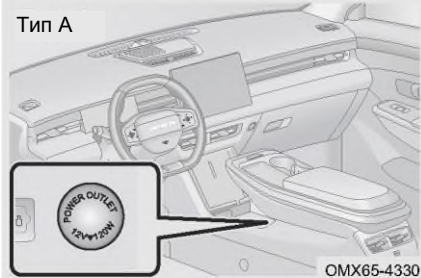

Передняя розетка расположена под центральным подлокотником.

Откройте защитную крышку для использования.

Его можно использовать для аксессуаров с рабочим напряжением 12 В и рабочим током 10 А или менее.

Тип Б

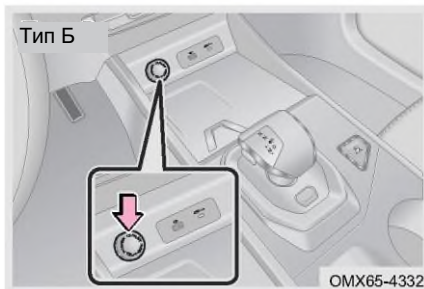

Передняя розетка расположена перед центральным подлокотником.

Его можно использовать для аксессуаров с рабочим напряжением 12 В и рабочим током 10 А или менее.

ВНИМАНИЕ

- Во избежание перегорания предохранителя не используйте принадлежности с номинальным напряжением более 12 В.
- Во избежание разрядки аккумулятора не используйте розетку дольше, чем необходимо, при неработающем двигателе.
- Не вставляйте в розетку ничего и не допускайте попадания какой-либо жидкости, кроме подходящей заглушки. Невыполнение этого требования может привести к сбою в электросети или короткому замыканию.
- Когда розетка не используется, защитная крышка должна быть закрыта, иначе в розетку попадут посторонние предметы или жидкость, что вызовет короткое замыкание.

3-11. USB-порт.

Передний

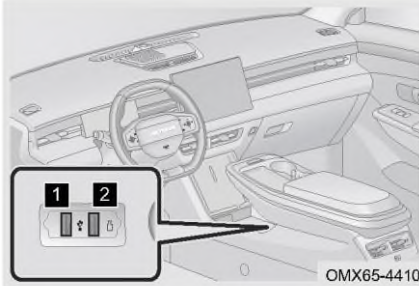

Передний USB-порт находится под центральным подлокотником.

- 1 USB-порт для передачи данных.
- 2 Порт видеорегистратор.

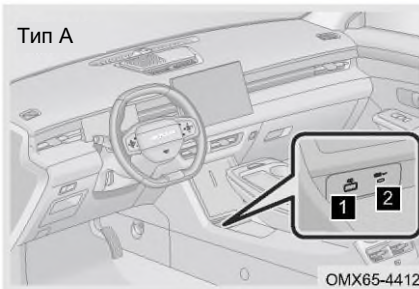

- 1 USB-порт.
- 2 Порт Type-C.

Его можно использовать для зарядки электрооборудования малой мощности, например, телефона и т. д.

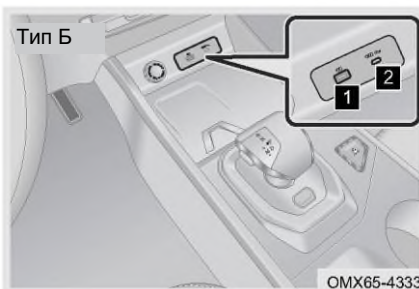

- 1 USB-порт.
- 2 Порт Type-C.

Его можно использовать для зарядки электрооборудования малой мощности, например, телефона и т. д.

Задний

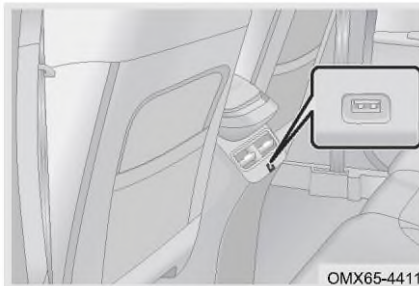

Задний порт USB расположен под задним воздуховодом. Он может обеспечить функцию зарядки для внешних USB-устройств.

3. ВНУТРЕННЯЯ ФУНКЦИЯ

3-12. Солнцезащитные козырьки и зеркала заднего вида

Солнцезащитные козырьки и зеркала заднего вида

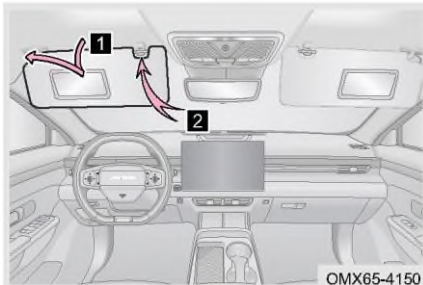

Переверните солнцезащитный козырек вниз, чтобы установить его прямо.

Переверните солнцезащитный козырек вниз, освободите крючок, а затем поверните его в сторону, чтобы установить его в боковое положение.

Косметическое зеркало расположено на солнцезащитном козырьке.

Откиньте солнцезащитный козырек вниз и откройте крышку косметического зеркала, чтобы воспользоваться косметическим зеркалом.

ВНИМАНИЕ

- Не кладите твердые предметы, такие как компакт-диски и металлические карты, за солнцезащитные козырьки, чтобы эти предметы не травмировали людей в автомобиле во время дорожно-транспортных происшествий.
- Держите крышку косметического зеркала закрытой, когда косметическое зеркало не используется.

3-13. Капот

Открытие/закрытие капота

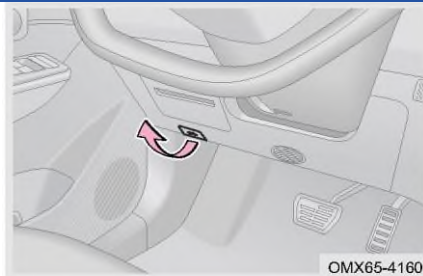

Следуйте инструкциям ниже, откройте капот.

Шаг 1: Капот слегка приподнимется, если потянуть ручку открывания капота наружу (как показано на левом рисунке);

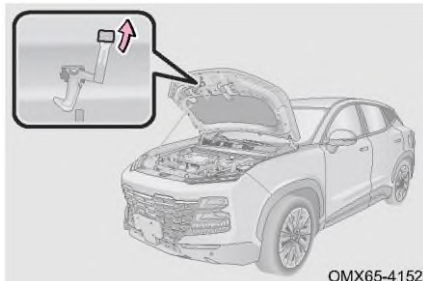

Шаг 2: Протяните руку к центру передней части капота и коснитесь вспомогательного рычага защелки. Затем поднимите и удерживайте лопасть вверх, одновременно подняв капот;

Шаг 3: После открытия капота выньте упор капота и вставьте его подвижную часть в опорный паз для поддержки капота;

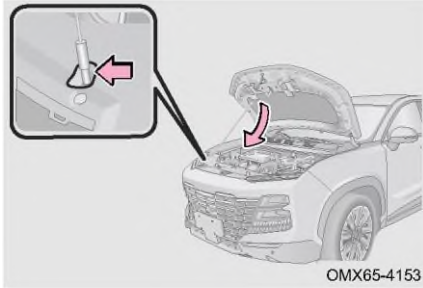

Шаг 4: Перед закрытием капота поддержите капот левой рукой, а правой рукой вытащите опорный стержень из опорного паза, а затем вставьте его в предусмотренное положение внутри капота. Опустите капот и закройте его до блокировки защелки;

Шаг 5: После закрытия капота слегка приподнимите его, чтобы убедиться, что он полностью закрыт.

ВНИМАНИЕ

- Прежде чем закрыть капот, проверьте область под капотом, чтобы убедиться, что крышки всех контейнеров на месте, а все разбросанные предметы (например, инструменты и т. д.) убраны.
- Закрывая капот, не нажимайте на него руками, иначе он может деформироваться.
- Перед началом движения убедитесь, что капот закрыт или заперт, иначе возможны несчастные случаи и травмы.

3-14. Задняя дверь

Задняя дверь с двигателем (при наличии)

Для вашего удобства заднюю дверь с электроприводом можно открыть/закрыть следующими способами, чтобы вы в полной мере ощутили удобство задней двери с электроприводом.

Использование смарт-ключа

Когда питание автомобиля выключено, нажмите и удерживайте кнопку открывания задней двери (более 2 с) на смарт-ключе, чтобы открыть/закрыть заднюю дверь с электроприводом; Во время движения двери багажного отделения с электроприводом отключаются, кратковременно нажмите кнопку открывания двери багажного отделения на электронном ключе, чтобы приостановить действие двери багажного отделения с электроприводом.

3. ВНУТРЕННЯЯ ФУНКЦИЯ

Внешний выключатель задней двери

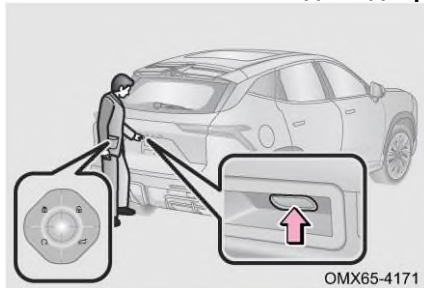

OMX65-4171

Метод 1: Когда центральный замок разблокирован, подойдите к задней части автомобиля и нажмите внешний выключатель на задней двери, и задняя дверь с электроприводом откроется.

Метод 2: Когда центральный замок заблокирован, подойдите к задней части автомобиля, неся при себе смарт-ключ, и нажмите внешний выключатель двери багажного отделения, и дверь багажного отделения с электроприводом откроется/закроется.

Когда скорость автомобиля превышает 2 км/ч, дверь багажного отделения не может быть открыта с помощью электропривода.

Внутренний выключатель задней двери

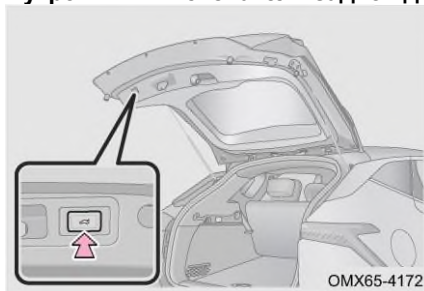

OMX65-4172

Когда дверь багажного отделения с электроприводом откроется, нажмите внутренний выключатель двери багажного отделения, чтобы закрыть дверь багажного отделения с электроприводом.

Когда дверь багажного отделения с электроприводом движется, нажмите внутренний выключатель двери багажного отделения, чтобы приостановить действие двери багажного отделения с электроприводом.

Настройка мультимедийного дисплея



OMX65-4162

Включите питание автомобиля, выбрав [Мое приложение] → [Управление автомобилем] → [Сервис] → [Задняя дверь] на мультимедийном дисплее.

Выберите «Открыть» → «Стоп» → «Закрыть» и отрегулируйте заднюю дверь с электроприводом на желаемую высоту.

Открытие багажника без рук (при наличии)

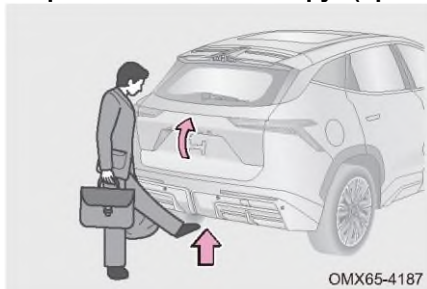

Переключите питание автомобиля в режим ВЫКЛ., носите ключ с собой и вытяните одну ногу, чтобы ударить по нижнему краю заднего бампера, загорятся указатели поворота, и задняя дверь с электроприводом откроется/закроется.

Определяемый диапазон открывания/закрывания задней двери находится непосредственно под номерным знаком автомобиля. Смахивание влево и вправо в зоне обнаружения или только смахивание вверх не активирует эту функцию.

ВНИМАНИЕ

- Электронный ключ, определяющий открытие задней двери, должен быть установлен на мультимедийном дисплее. Подробнее см. в разделе «Мультимедийный дисплей».
- Высота открывания задней двери с электроприводом также может быть установлена на мультимедийном дисплее. Подробнее см. в разделе «Мультимедийный дисплей».
- Не кладите смарт-ключ рядом с компьютером, беспроводной мышью, телефоном и т. д., несоблюдение этого требования может привести к тому, что дверь багажного отделения с электроприводом не сможет обнаружить открытие/закрытие.
- Когда дверь багажного отделения с двигателем движется, нажмите любой переключатель двери багажного отделения, дверь остановится.

Функция защиты от защемления

Если дверь багажного отделения с двигателем будет закрыта каким-либо предметом во время открывания/закрывания, дверь багажного отделения автоматически приоткроется немного и остановится.

Защита от положительного защемления: Когда дверь багажного отделения с электроприводом открывается, если она сталкивается с сопротивлением (например, со стеной, препятствием), срабатывает защита от защемления задней двери, чтобы избежать повреждения автомобиля.

Защита от обратного защемления: Когда дверь багажного отделения с электроприводом закрывается, если она сталкивается с сопротивлением (например, детьми, багажом), срабатывает защита от обратного защемления задней двери, чтобы избежать травм детей и повреждения автомобиля.

Автомобиль успешно поставлен на сигнализацию, но стекло не поднимается полностью автоматически, 3 раза срабатывает звуковой сигнал.

ПРЕДУПРЕЖДЕНИЕ

- Не активируйте функцию защиты от защемления, намеренно зажимая какую-либо часть тела.
- Если какой-либо предмет захвачен, когда задняя дверца почти полностью закрывается, функция защиты от защемления может не сработать. Будьте осторожны, чтобы не прищемить пальцы или другие предметы.

3. ВНУТРЕННЯЯ ФУНКЦИЯ

Непрерывное действие/защита от заедания

Открытие/закрытие задней двери 8 раз подряд в течение 30 с вызовет срабатывание защиты от перегрева электрического опорного стержня, и электрическая функция будет временно недействительна. Через 30 с электрическая функция автоматически восстановится.

Во время открывания и закрывания защита от заземления срабатывает 8 раз подряд, электрическая функция отключится, а задняя дверь закроется до полностью фиксированной позиции вручную, чтобы возобновить электрическую функцию.

Ручное обучение

После отключения питания заднюю дверь с электроприводом необходимо изучить вручную. Закройте заднюю дверь в положение блокировки, нажмите кнопку открывания задней двери на задней двери, пока задняя дверь не откроется в максимальное положение, обучение выполнено успешно.

Аварийное открытие задней двери

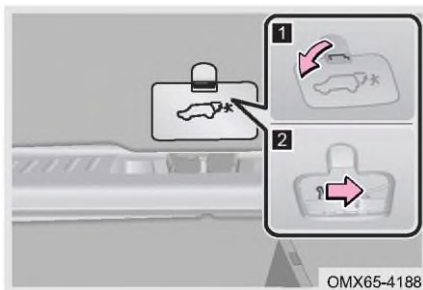

Задняя дверь не может быть открыта, когда батарея разряжена или в подобных условиях. В этом случае заднюю дверь можно открыть с помощью аварийного выключателя задней двери (остановите автомобиль как можно безопаснее).

Шаг 1: Опустите задние сиденья, чтобы войти в автомобиль через заднюю дверь.

Шаг 2: Снимите накладку внутренней защиты задней двери.

Шаг 3: Нажмите переключатель аварийного устройства вправо, чтобы открыть заднюю дверь.

3-15. Крышка топливного бака

Открытие/закрытие крышки топливного бака

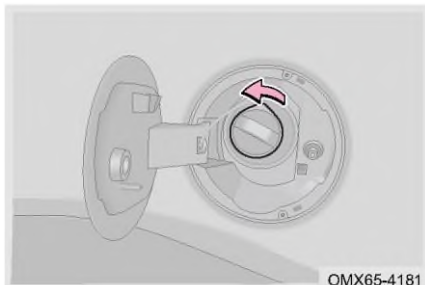

Шаг 1: Переключите питание автомобиля в режим ВЫКЛ., нажмите на крышку топливного бака, и крышка топливного бака поднимется автоматически.

Шаг 2: Медленно поверните крышку топливного бака против часовой стрелки, чтобы снять ее.

Шаг 3: После заправки поверните крышку топливного бака по часовой стрелке, пока не услышите щелчок. Затем полностью закройте крышку топливного бака.

 ЧИТАТЬ

- Перед заправкой выключите выключатель ENGINE START STOP и убедитесь, что все двери и окна закрыты.
- Перед заправкой проверьте тип топлива.

 ВНИМАНИЕ

- Предупреждающая табличка прикреплена к крышке топливного бака. Обязательно используйте указанный тип топлива.
- Не проливайте топливо во время заправки. В противном случае автомобиль может быть поврежден, например, из-за неправильной работы системы контроля выбросов, повреждения компонентов топливной системы или краски автомобиля.

3. ВНУТРЕННЯЯ ФУНКЦИЯ

ПРЕДУПРЕЖДЕНИЕ

Топливо – это высокотемпературное легко воспламеняющееся и взрывоопасное вещество. Топливо следует заправлять в соответствии с указанными процедурами и соблюдать следующие меры предосторожности, которые могут привести к смерти или серьезным травмам.

- В целях безопасности всегда выключайте переключатель ENGINE START STOP (Запуск/остановка двигателя).
- Обязательно строго соблюдайте правила безопасности на заправочной станции.
- Не вдыхайте пары топлива, так как топливо содержит вещества, вредные для здоровья.
- Убедитесь, что крышка топливного бака правильно закрыта во избежание испарения и разбрызгивания топлива.
- Поскольку бензин чрезвычайно легко воспламеняется, при заправке запрещается курить, а также не должно быть других искр или открытого огня. Обязательно выключите мобильный телефон, домофон или другое радиоборудование.
- Обязательно держите ручку на крышке топливного бака и медленно поворачивайте ее, чтобы снять крышку топливного бака. При открытии крышки топливного бака может быть слышен свистящий звук. Снимите крышку топливного бака после полного исчезновения звука. В жаркую погоду топливо может разбрызгиваться из заливной горловины из-за избыточного внутреннего давления, что может привести к травме.
- После выхода из автомобиля и перед тем, как открыть крышку топливного бака, прикоснитесь к неокрашенной металлической поверхности, чтобы снять статическое электричество.
- Прекратите заправку топливного бака после автоматического закрытия заправочного пистолета. В противном случае топливный бак может быть переполнен, что приведет к вытеканию топлива из топливного бака, что легко может привести к возгоранию, взрыву и серьезным травмам.

ВОЖДЕНИЕ АВТОМОБИЛЯ

- 4-1. Режим электропитания автомобиля 118
 - Переключатель ENGINE START STOP (ЗАПУСКА ДВИГАТЕЛЯ) 118
- 4-2. Запуск и вождение 118
 - Запуск автомобиля 118
 - Вождение автомобиля 119
 - Выключение автомобиля 121
 - Адаптивная система управления двигателем .. 122
- 4-3. Бензиновый сажевый фильтр (GPF) (при наличии) 122
 - Сажевый фильтр 122
- 4-4. Передача инфекции 123
 - Механическая коробка передач 123
 - Автоматическая коробка передач 124
- 4-5. Рулевая система 127
 - Система рулевого управления с электроусилителем (EPS) 127
- 4-6. Тормозная система 128
 - Педаля 128
 - Система электрического стояночного тормоза (EPB) 129
 - Автоматическая система парковки (AUTO HOLD) 131
 - Ножной тормоз 133
- 4-7. Антиблокировочная тормозная система (АБС) 135
 - Антиблокировочная тормозная система (АБС) 135
- 4-8. Интегрированная система динамической электронной стабилизации кузова автомобиля 137
 - Система динамической электронной стабилизации кузова автомобиля 137
 - Расширенная функция 138
- 4-9. Подушка безопасности (SRS) 140
 - Внедрение подушки безопасности (SRS) 140
 - Положение подушки безопасности 140
 - Правильное использование подушки безопасности 141

4. ВОЖДЕНИЕ АВТОМОБИЛЯ

4-1. Режим электропитания автомобиля

Переключатель ENGINE START STOP (ЗАПУСКА ДВИГАТЕЛЯ)

Когда система обнаружит законный смарт-ключ и отпустит педаль тормоза, нажмите переключатель ENGINE START STOP, чтобы переключить режим мощности автомобиля, при каждом нажатии переключателя ENGINE START STOP режим переключается один раз (OFF - ACC - ON - START).

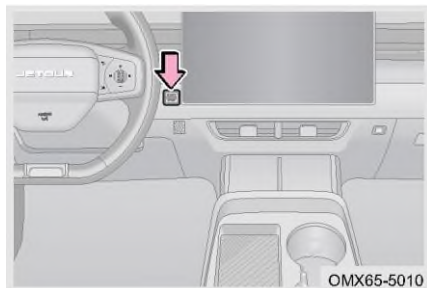

Режим ВЫКЛ.: Все электроприборы выключены.

Режим ACC: можно использовать часть электроприборов.

Режим ВКЛ.: можно использовать все электроприборы.

Режим START: Когда источник питания автомобиля переведен в режим ACC/ON, нажмите педаль тормоза и коробка передач находится в положении P, питание автомобиля переключится в режим START, и двигатель можно будет запустить, нажав переключатель ENGINE START STOP.

ЧИТАТЬ

Если переключатель ENGINE START STOP не нажат должным образом, режим мощности автомобиля не может быть переключен или двигатель может не запуститься.

4-2. Запуск и вождение

Запуск автомобиля

Методы нормального запуска автомобиля

Шаг 1: Плотно затяните стояночный тормоз.

Шаг 2: Выключите все ненужные огни и аксессуары.

Шаг 3: Носите эффективный смарт-ключ.

Шаг 4: Нажмите кнопку ENGINE START STOP, удерживая нажатой педаль тормоза.

Запуск в аварийной ситуации

Когда батарея смарт-ключа разряжена или сигнал серьезно нарушен, функция доступа без ключа и запуска не будет работать нормально. Запустите двигатель в соответствии со следующими шагами:

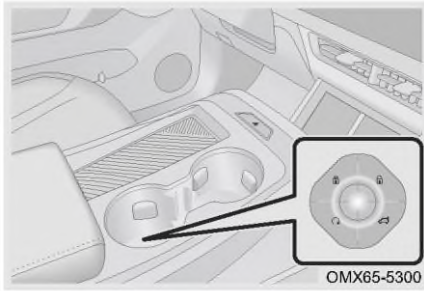

Шаг 1: Плотно затяните стояночный тормоз.

Шаг 2: Выключите все ненужные огни и аксессуары.

Шаг 3: Переключите питание автомобиля в режим ВЫКЛ..

Шаг 4: Смарт-ключ находится в автомобиле.

Шаг 5: Нажмите и удерживайте переключатель ENGINE START STOP более 15 секунд, чтобы запустить автомобиль.

Вождение автомобиля

Проверка безопасности перед вождением

Перед поездкой на дальние расстояния лучше провести проверку безопасности автомобиля, что обеспечит безопасность вождения и повысит удовольствие от вождения.

Внешний вид автомобиля

- Шины: Проверьте давление в шинах и тщательно проверьте протектор на наличие порезов, повреждений или посторонних предметов, ненормального и чрезмерного износа.
- Колесные гайки: Убедитесь, что колесные гайки ослаблены или отсутствуют.
- Освещение: Убедитесь, что фары, стоп-сигналы, габаритные огни, указатели поворота и другие осветительные приборы работают; проверить силу света фар.

Интерьер автомобиля

- Ремень безопасности: Проверьте, надежно ли застегнуты пряжки ремней безопасности; убедитесь, что ремни безопасности не изношены.
- Приборный щиток: В частности, убедитесь, что индикатор напоминания об обслуживании, подсветка счетчика и антиобледенитель работают правильно.
- Педаль тормоза: Убедитесь, что у педали тормоза достаточно рабочего пространства.

Интерьер переднего отсека

- Запасные предохранители: Убедитесь, что доступны различные типы предохранителей. Должны быть предоставлены спецификации для различных значений силы тока, указанных на крышке блока предохранителей.
- Уровень охлаждающей жидкости: Убедитесь, что уровень охлаждающей жидкости в норме.

4. ВОЖДЕНИЕ АВТОМОБИЛЯ

- Аккумулятор и кабели: Проверьте на наличие ржавых или ослабленных разъемов и треснутого корпуса батареи.

Осмотр после запуска автомобиля

- Приборный щиток: Убедитесь, что индикатор напоминания об обслуживании и спидометр работают правильно.
- Тормоза: При движении прямо в безопасном месте крепко держите руль, а затем затормозите, следите за тем, чтобы направление движения автомобиля не смещало в какую-либо сторону.
- Другие аномальные явления: Проверьте наличие незакрепленных деталей, утечек или ненормальных шумов.

Вы можете спокойно наслаждаться вождением, если все в порядке.

Подготовка перед вождением

Шаг 1: Перед тем, как сесть в автомобиль, проверьте окрестности автомобиля;

Шаг 2: Отрегулируйте положение сиденья, угол наклона спинки сиденья и угол наклона рулевого колеса;

Шаг 3: Отрегулировать углы внутреннего и наружного зеркал заднего вида;

Шаг 4: Выключите все лишнее освещение и электроприборы;

Шаг 5: Пристегните ремни безопасности;

Шаг 6: Убедитесь, что стояночный тормоз включен;

Шаг 7: Убедитесь, что передача находится в положении Р;

Шаг 8: Питание автомобиля переключается в режим ВКЛ., проверьте, в норме ли индикатор неисправности и другие индикаторы на счетчике; если они ненормальные, немедленно обратитесь на авторизованную станцию обслуживания Jetour для проверки и ремонта;

После запуска двигателя

Скорость холостого хода двигателя контролируется электронной системой управления. При запуске двигателя высокая скорость может привести к повышению температуры двигателя, это нормально. После повышения температуры двигателя скорость автоматически снизится до нормальной скорости. В противном случае немедленно обратитесь в авторизованный сервисный центр Jetour для проверки и ремонта.

⚠ ПРЕДУПРЕЖДЕНИЕ

- Когда двигатель запущен, обязательно сядьте на сиденье водителя, чтобы запустить двигатель. Ни в коем случае не нажимайте педаль акселератора при запуске двигателя. В противном случае это может привести к несчастному случаю, что повлечет за собой серьезные травмы или смерть.
- Выхлопные газы содержат вредный монооксид углерода (СО), который не имеет цвета и запаха. Вдыхание выхлопных газов может привести к серьезной опасности для здоровья или даже к смерти.
- Если автомобиль припаркован в плохо проветриваемом месте, следует заглушить двигатель. В закрытом помещении, например, в гараже, выхлопные газы могут скапливаться и попадать в автомобиль. Это может привести к серьезной опасности для здоровья или даже к смерти.
- При запуске двигателя в проветриваемом помещении кто-то должен управлять двигателем в автомобиле, переключать кондиционер в режим подачи наружного воздуха и устанавливать высокую скорость вентилятора.
- Запрещается парковаться на сухих листьях, сене или других легковоспламеняющихся материалах или оставлять автомобиль на холостом ходу в течение длительного времени. При работающем двигателе или только что остановленном автомобиле высокая температура выхлопной трубы может привести к возгоранию.

Выключение автомобиля**Выключение автомобиля в обычном режиме**

Шаг 1: Остановите автомобиль и включите стояночный тормоз;

Шаг 2: Переведите рычаг переключения передач в положение Р;

Шаг 3: Включите питание автомобиля в положение ВЫКЛ.;

Шаг 4: Убедитесь, что двигатель выключен.

⚠ ВНИМАНИЕ

- Не нажимайте педаль акселератора до выключения двигателя.
- Не прикасайтесь к высокотемпературным компонентам (таким как двигатель, выхлопная труба, радиатор и т. д.) сразу после длительного движения на высокой скорости, иначе можно получить ожоги.

Выключение автомобиля в аварийной ситуации

Во время движения, если двигатель необходимо остановить в аварийной ситуации, нажмите и удерживайте переключатель ENGINE START STOP более 3 секунд, чтобы принудительно выключить двигатель.

4. ВОЖДЕНИЕ АВТОМОБИЛЯ

ПРЕДУПРЕЖДЕНИЕ

- Не нажимайте выключатель ENGINE START STOP во время движения, за исключением экстренных случаев.
- Если двигатель выключен во время движения автомобиля, это может привести к аварии.
- Притормозите как можно сильнее, прежде чем принудительно заглушить автомобиль, усилитель тормозов и рулевого колеса потеряет силу, что приведет к большему усилию при нажатии на педаль тормоза и большему усилию при повороте рулевого колеса, в противном случае это может привести к травмам.

Адаптивная система управления двигателем



Если клемму батареи снять и снова подсоединить, питание автомобиля переключится в режим ВКЛ, а питание автомобиля будет переключено в режим ВЫКЛ после ожидания в течение 15 секунд перед запуском двигателя.

Ненормальные явления (такие как тряска двигателя или неплавный запуск) могут возникать на ранней стадии вождения, что является нормальным явлением, когда система управления двигателем снова учится адаптироваться к двигателю.

4-3. Бензиновый сажевый фильтр (GPF) (при наличии)

Сажевый фильтр

GPF может улавливать выбросы твердых частиц из выхлопных газов, чтобы уменьшить влияние выбросов твердых частиц от транспортных средств. Когда выбросы твердых частиц из GPF накапливаются в определенной степени, система регенерирует GPF.

Когда загорается зеленый индикатор «» на комбинации приборов, во избежание длительной работы двигателя на холостом ходу двигайтесь со скоростью 60 км/ч или выше в целях безопасности и соответствия требованиям, пока индикатор не погаснет. Когда загорается желтый индикатор «» на комбинации приборов, это указывает на то, что количество частиц, захваченных в GPF, достигло предельного значения, обратитесь на авторизованный сервисный центр Jetour для проверки и ремонта.

- Во время ежедневного вождения соблюдайте следующие меры предосторожности:
- Избегайте частых поездок на короткие расстояния.
- Избегайте длительной или частой работы двигателя на холостом ходу.
- Избегайте длительной или частой работы двигателя на низких оборотах с высоким дросселем.

ПРЕДУПРЕЖДЕНИЕ

Запрещается парковаться на сухих листьях, сене или других легковоспламеняющихся материалах или оставлять автомобиль на холостом ходу в течение длительного времени. При работающем двигателе или только что остановленном автомобиле высокая температура выхлопной трубы может привести к возгоранию.

4-4. Передача инфекции

Механическая коробка передач

Механическая коробка передач состоит из шести ведущих передач переднего хода и одной передачи заднего хода.



OMX65-5020

Шаг 1: Полностью выжмите педаль сцепления и педаль тормоза, затем переключите рычаг переключения передач на нужную передачу.

Шаг 2: Отпустите стояночный тормоз и отпустите педаль сцепления и педаль тормоза, чтобы медленно вести автомобиль.

ЧИТАТЬ

Механическая коробка передач имеет устройство блокировки заднего хода, сначала поднимите устройство блокировки заднего хода, а затем нажмите на рычаг переключения передач, он переключится на передачу заднего хода.

ВНИМАНИЕ

- При движении под уклон или повороте всегда используйте пониженную передачу и никогда не используйте движение накатом в положении N.
- Не пропускайте передачу при переключении с низкой на высокую передачу.
- Не держите ногу на педали сцепления во время движения, чтобы избежать ненужного износа сцепления.
- Не кладите руку на рычаг переключения передач, когда нет необходимости использовать рычаг переключения передач, иначе это приведет к преждевременному износу вилки переключения.
- Категорически запрещается использовать метод работы «одно нажатие и одно отпускание» при работе с рычагом выбора/переключения передач. Рычаг переключения всегда следует удерживать рукой, чтобы уменьшить износ стопорного кольца синхронизатора.
- Заведите автомобиль на 1-й передаче. При переключении полностью выжмите педаль сцепления, чтобы полностью отключить трансмиссию от мощности двигателя, и быстро переместите рычаг переключения передач.
- Перед включением заднего хода сначала устойчиво остановите автомобиль, полностью выжмите педаль сцепления и подождите около 3 секунд перед переключением на передачу заднего хода, что может эффективно уменьшить поломку зубьев при переключении в положение R и предотвратить плохое зацепление шестерни трансмиссии и создание шума.
- Если в трансмиссии обнаруживаются ненормальные явления, такие как ненормальные шумы, тяжелая работа и т. д., немедленно остановите автомобиль в безопасном месте вдали от проезжей части и своевременно свяжитесь с авторизованным сервисным центром Jetour для осмотра и ремонта, продолжайте движение после устранения неполадок.

4. ВОЖДЕНИЕ АВТОМОБИЛЯ

ПРЕДУПРЕЖДЕНИЕ

Во избежание аварийного движения автомобиля обязательно нажимайте педаль тормоза при переключении передач.

Понижающая передача

1. Последовательно переключайтесь на пониженную передачу, не пропуская передачи.
2. В целях безопасности переключайтесь на пониженную передачу при движении вниз по крутому склону.
3. Правильно переключайтесь на пониженную передачу, когда снова начинаете ускоряться, для лучшего ускорения.

ПРЕДУПРЕЖДЕНИЕ

Не переключайтесь на пониженную передачу для дополнительного торможения двигателем на скользкой поверхности. В противном случае ведущие колеса могут потерять сцепление с дорогой, что может привести к проскальзыванию колес и, как следствие, к потере контроля над автомобилем.

Переведите рычаг переключения передач в положение R

Когда автомобиль стоит, полностью выжмите педаль сцепления, поднимите рычаг переключения передач вверх и переведите рычаг переключения передач в положение R.

Автоматическая коробка передач

Автоматическая коробка передач (6DCT260)

Автоматическая коробка передач (6DCT260) представляет собой 6-ступенчатую коробку передач с двойным сцеплением мокрого типа.

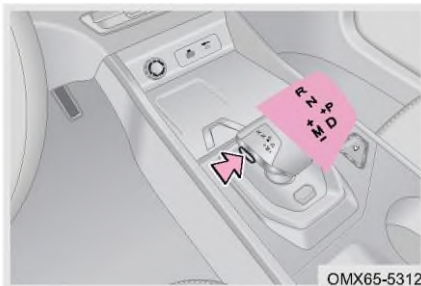

Шаг 1: Полностью нажмите педаль тормоза, переведите рычаг переключения передач из положения P в положение D.

Шаг 2: Отпустите стояночный тормоз вручную или автоматически и отпустите педаль тормоза. Затем медленно ведите машину.

ЧИТАТЬ

Когда автомобиль устойчиво остановится, нажмите кнопку P за рычагом переключения передач, чтобы переключиться на P. Нажмите рычаг переключения передач вперед и назад, чтобы переключиться в другие положения.

Автоматическая коробка передач (DF727A)

Автоматическая коробка передач (DF727A) представляет собой 7-ступенчатую коробку передач с двойным сцеплением мокрого типа.

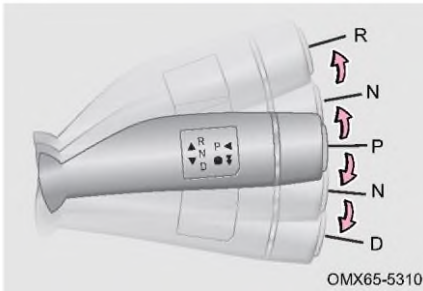

Порядок работы с автоматической коробкой передач следующий:

Шаг 1: Когда автомобиль заведется, полностью нажмите педаль тормоза, чтобы вывести рычаг переключения передач из положения P;

Шаг 2: Вручную или автоматически отключите стояночный тормоз и отпустите педаль тормоза для медленного движения автомобиля (подробные сведения об отключении стояночного тормоза см. в разделе «Тормозная система»).

ЧИТАТЬ

- Когда передача находится в положении P, слегка нажмите рычаг переключения передач на стойке вверх/вниз, и он переключится в положение N; Положение передачи переключится на R/D при повторном легком нажатии вверх/вниз.
- Нажмите рычаг переключения передач до упора вверх и отпустите, положение передачи переключится на R; Нажмите рычаг переключения передач до упора вниз и отпустите, передача переключится на D.
- Когда рычаг переключения передач на стойке находится в положении D, дважды переместив его вниз до нижнего предельного положения, можно включить функцию круиз-контроля с постоянной скоростью или адаптивного круиз-контроля.

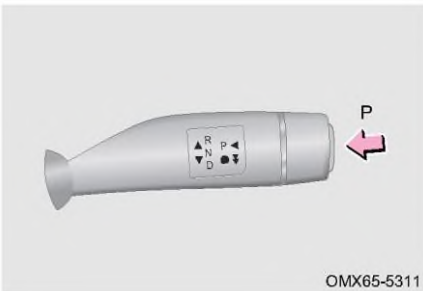

Нажмите кнопку положения P, чтобы напрямую переключить передачу на P и выйти из соответствующего положения R/N/D, когда передача не находится в положении P, когда автомобиль постоянно стоит.

ПРЕДУПРЕЖДЕНИЕ

Во избежание аварийного движения автомобиля обязательно нажимайте педаль тормоза при переключении передач.

Введение в положение передач

Следующая информация поможет вам понять назначение и порядок работы различных передач, чтобы сделать правильный выбор в соответствии с реальными потребностями во время эксплуатации.

4. ВОЖДЕНИЕ АВТОМОБИЛЯ

Положение передачи		Функция
Автоматический режим	Р передача	Парковка Ведущие колеса механически заблокированы. Двигатель можно запустить.
	Передача R	Задний ход Автомобиль может двигаться только назад. Автомобиль должен быть полностью остановлен перед переключением рычага переключения передач в положение R или из положения R (за исключением особых ситуаций).
	Передача N	Нейтральная передача Колеса и трансмиссия не блокируются на этой передаче. При парковке на пологом склоне также нажимайте педаль тормоза или задействуйте электронный стояночный тормоз, иначе автомобиль будет свободно скользить.
	Передача D	Передний привод Передачи обычно используется во время вождения. Начиная с неподвижного автомобиля, передача трансмиссии будет автоматически переключаться между различными передачами.
Ручной режим (M)	+	Нажмите рычаг переключения передач в направлении + один раз, коробка передач поднимется на одну передачу.
	-	Нажмите рычаг переключения передач в направлении - один раз, коробка передач понизится на одну передачу.

ПРЕДУПРЕЖДЕНИЕ

- Нельзя буксировать автомобиль на большие расстояния или на высокой скорости. При буксировке поднимите ведущие колеса или отсоедините карданный вал.
- Когда рычаг переключения передач находится в положении N, убедитесь, что стояночный тормоз включен или педаль тормоза нажата, иначе может произойти авария.

ЧИТАТЬ

- Двигатель можно запустить только при включенной передаче Р.
- В ручной режим (M) можно войти, только когда передача находится в положении D.
- Никогда не переключайте передачу, когда автомобиль неподвижен и обороты двигателя увеличены.
- Никогда не увеличивайте обороты двигателя, когда автомобиль находится на стоянке с включенной передачей D или R.

 ЧИТАТЬ

- Когда двигатель заглохнет, не двигайтесь по инерции на передаче N. В противном случае коробка передач будет повреждена.
- Не переводите рычаг переключения передач из положения D, когда автомобиль движется вперед. В противном случае коробка передач может быть серьезно повреждена.
- Не переводите рычаг переключения передач из положения R, когда автомобиль движется назад. В противном случае коробка передач может быть серьезно повреждена.
- При переключении рычага переключения передач в положение P необходимо сначала нажать на педаль тормоза, чтобы обеспечить устойчивую остановку автомобиля. В противном случае коробка передач будет повреждена.
- При переключении рычага переключения передач из положения P необходимо сначала нажать на педаль тормоза, чтобы обеспечить устойчивую остановку автомобиля. В противном случае коробка передач будет повреждена.
- При попытке выбраться из застрявшего автомобиля или брода рекомендуется вручную выбирать более низкую передачу, чтобы получить большую силу привода колес и избежать попадания воды на дорогу в выхлопной трубопровод.
- При неисправности автомобиля из-за недостаточного заряда аккумуляторной батареи даже при нажатии на педаль тормоза переключение из положения P невозможно. Пожалуйста, немедленно свяжитесь с авторизованным сервисным центром Jetour для проверки и ремонта.
- В ручном режиме операции повышения и понижения передачи должны выполняться нажатием рычага переключения передач в зависимости от частоты вращения двигателя и скорости автомобиля. Если требования не выполняются, коробка передач не будет выполнять операцию переключения передач.
- Когда автомобиль припаркован на склоне, сначала необходимо включить стояночный тормоз, а затем перевести рычаг переключения передач в положение P. После трогания с места на склоне сначала переведите рычаг переключения передач из положения P, затем отпустите стояночный тормоз для начала движения.
- При включенном питании автомобиля без запуска двигателя переместите рычаг переключения передач в крайнее нижнее положение и удерживайте его в течение 2 секунд, чтобы переключиться на передачу N и войти в режим буксировки.

4-5. Рулевая система

Система рулевого управления с электроусилителем (EPS)

Система рулевого управления с электроусилителем использует крутящий момент, создаваемый двигателем, в качестве источника энергии системы рулевого управления, вместо вспомогательного метода, используемого в обычном автомобиле, то есть гидравлический насос приводится в действие двигателем.

4. ВОЖДЕНИЕ АВТОМОБИЛЯ

ЧИТАТЬ

Систему рулевого управления с электроусилителем можно установить в режим Эко/Норм./Спорт (или режим Эко/Спорт, в зависимости от модели), выбрав режим вождения на мультимедийном дисплее.

ВНИМАНИЕ

- Не удерживайте рулевое колесо в крайнем положении в любом направлении более 5 секунд при работающем двигателе.
- Частые манипуляции и вращение рулевого колеса в течение длительного времени могут привести к повреждению системы электроусилителя руля.
- Электродвигатель EPS издает нормальный звук при быстром повороте рулевого колеса.

Индикатор системы электроусилителя руля

При возникновении неисправности в системе загорается желтый индикатор «!» на комбинации приборов.

ПРЕДУПРЕЖДЕНИЕ

При наличии неисправности в системе, несмотря на то, что автомобиль сохраняет способность к обычному управлению, его следует водить с осторожностью. Пожалуйста, обратитесь в авторизованную сервисную станцию Jetour для проверки и ремонта как можно скорее.

4-6. Тормозная система

Педаль

ВНИМАНИЕ

- Убедитесь, что все педали свободны от помех и могут быть полностью нажаты.
- Все педали могут плавно возвращаться.
- Запрещено носить обувь на высоких каблуках и тапочки водителю. Всегда носите обувь, которая подходит вашим ногам и позволяет чувствовать движение педали.

ПРЕДУПРЕЖДЕНИЕ

- Не храните какие-либо предметы в пространстве для ног водителя, иначе они могут попасть в область педалей и затруднить движение педали. Педаль нельзя использовать в случае резкого торможения или экстренной ситуации, что может легко привести к аварии.
- Используйте только тот коврик на полу кузова, который фиксируется в пространстве для ног и не мешает движению педалей. Убедитесь, что коврик на полу кузова надежно зафиксирован во время движения.
- Всегда надежно закрепляйте коврик на полу кузова после того, как достали его для чистки.

Система электрического стояночного тормоза (EPB)

Система электрического стояночного тормоза (EPB), также известная как электрический ручной тормоз, функция электрического ручного тормоза такая же, как у традиционного ручного тормоза, который используется для парковки автомобиля.

Методы использования

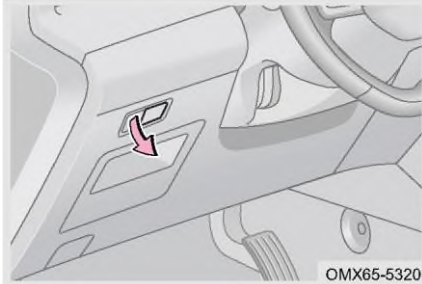

Включите стояночный тормоз вручную

Когда автомобиль устойчиво останавливается, когда питание автомобиля включено или автомобиль запущен, потяните переключатель EPB вверх, и индикатор на переключателе EPB останется включенным. Загорается индикатор системы электрического стояночного тормоза на комбинации приборов.

Отпустите стояночный тормоз вручную

Когда питание автомобиля включено или автомобиль запущен, одновременно нажмите педаль тормоза и переключатель EPB, индикатор на переключателе EPB погаснет. Индикатор системы электрического стояночного тормоза на комбинации приборов гаснет.

■ Автоматическое включение стояночного тормоза

Метод 1: Когда автомобиль устойчиво останавливается, питание автомобиля переключается в режим OFF, стояночный тормоз включается автоматически.

Метод 2: Когда автомобиль устойчиво останавливается, передача переключается на P, стояночный тормоз включается автоматически. (Для автомобилей с автоматической коробкой передач)

■ Автоматическое отключение стояночного тормоза (для автомобилей с механической коробкой передач). Закройте все двери, пристегните ремень безопасности водителя, запустите автомобиль, выжмите педаль сцепления и переведите рычаг переключения передач в положение 1 или R, нажмите педаль акселератора, слегка отпустив педаль сцепления, EPB отключится автоматически. Индикатор системы электрического стояночного тормоза на комбинации приборов гаснет.

■ Автоматическое отключение стояночного тормоза (для автомобилей с автоматической коробкой передач)



Закройте все двери, пристегните ремень безопасности водителя, запустите автомобиль, переведите рычаг переключения передач в положение D или R, отпустите педаль тормоза, а затем нажмите педаль акселератора, EPB отключится автоматически. Индикатор системы электрического стояночного тормоза на комбинации приборов гаснет.

4. ВОЖДЕНИЕ АВТОМОБИЛЯ

ВНИМАНИЕ

Ремень безопасности должен быть пристегнут, а дверь со стороны водителя должна быть закрыта, иначе EPB не сработает автоматически.

ПРЕДУПРЕЖДЕНИЕ

После включения системы электрического стояночного тормоза загорится красный индикатор электрического стояночного тормоза «  » на комбинации приборов. Если индикатор не загорается или загорается желтая сигнальная лампа «  », обратитесь в авторизованный сервисный центр Jetour для проверки и ремонта.

■ Динамическая парковка

В аварийных условиях, когда водитель обнаруживает отсутствие эффекта торможения при нажатии на педаль тормоза или отказ тормозов, вызванный другими причинами, потяните переключатель EPB вверх и удерживайте его, электронная система стояночного тормоза выполнит функцию динамического торможения (посылка: Скорость автомобиля > 4 км/ч, питание автомобиля включено, напряжение аккумуляторной батареи в норме).

■ Электрический стояночный тормоз, режим буксировки/мойки автомобиля
В некоторых особых случаях, таких как буксировка автомобиля или мойка автомобиля в автоматической мойке, такая функция автоматической парковки с помощью отключения питания не может выполняться, вы можете нажать переключатель EPB более чем на 3 секунды, прежде чем автомобиль заглохнет, затем одновременно нажмите переключатель ENGINE START STOP, чтобы остановить автомобиль, затем отпустите переключатель EPB. В настоящее время электрическая система парковки не выполняет автоматическую парковку.

ПРЕДУПРЕЖДЕНИЕ

- При парковке автомобиля в повседневной жизни не используйте «режим мойки автомобиля», чтобы предотвратить скольжение автомобиля из-за неправильной парковки, что может привести к серьезной аварии.
- Обязательно наблюдайте, загорается ли индикатор срабатывания выключателя EPB (загорается при поднятии и гаснет при отпускании) при выходе из автомобиля и парковке автомобиля.
- При остановке автомобиля сначала включите правый указатель поворота и убедитесь, что с правой стороны нет встречных автомобилей, пешеходов и немоторизованных автомобилей, затем постепенно поверните направо и, наконец, остановитесь на обочине. Пожалуйста, соблюдайте местные законы и правила во время остановки.
- Во избежание аварийного движения автомобиля обязательно нажимайте педаль тормоза при переключении передач в положение D или R при запуске.

Режим мойки автомобиля (при наличии)

Эту функцию можно включить, выбрав [Мое приложение] → [Интеллектуальная сцена] → [Режим мойки автомобиля] на мультимедийном дисплее.

В особых случаях, таких как буксировка автомобиля или мойка автомобиля в автоматической мойке, вы можете нажать кнопку EPB и удерживать ее более 3 секунд, затем одновременно нажать кнопку ENGINE START STOP, чтобы выключить автомобиль, затем отпустить кнопку EPB. В это время EPB не будет выполнять автоматическую парковку.

ВНИМАНИЕ

- Для всех функций EPB требуется нормальный источник питания, в противном случае он не может нормально использоваться.
- При буксировке автомобиля необходимо отпустить стояночный тормоз, а рычаг переключения передач находится в нейтральном положении.
- Если педаль акселератора нажимается очень медленно, автоматический сброс автоматической парковки задерживается. Это нормально.
- Электрическая система стояночного тормоза не может использоваться при недостаточном заряде батареи. Для запуска двигателя можно использовать соединительные кабели, подробности см. в разделе «Управление автомобилем в случае аварии».
- При включении и отпуске электрического стояночного тормоза из задней части автомобиля может быть слышен «свистящий» звук. Это нормально.
- Если автомобиль движется по инерции после остановки в течение короткого промежутка времени, система автоматически увеличивает усилие стояночного тормоза, чтобы удерживать его в целях безопасности. Когда усилие стояночного тормоза увеличивается, система работает слышно. Это нормально.
- Перед началом движения полностью отпустите стояночный тормоз. Когда стояночный тормоз не отпущен, загорается индикатор на переключателе EPB, в это время вождение автомобиля приведет к перегреву компонентов тормозной системы, что повлияет на эффективность тормозов и усилит их износ.

Автоматическая система парковки (AUTO HOLD)

Система автоматической парковки используется для предотвращения скатывания автомобиля, когда он стоит на месте и трогается с места.

Методы использования

Переключатель «^{AUTO} HOLD» можно включить/выключить, выбрав [Мое приложение] → [Управление автомобилем] → [Сервис] на мультимедийном дисплее.

■ Условия эксплуатации
Запустите двигатель, закройте дверь водителя и пристегните ремень безопасности водителя.

■ Включение автоматической парковки

Когда условия автоматической парковки соблюдены, нажмите переключатель «^{AUTO} HOLD» на мультимедийном дисплее, загорится индикатор переключателя, указывая на то, что автомобиль включил функцию автоматической парковки.

4. ВОЖДЕНИЕ АВТОМОБИЛЯ

■ Активация функции автоматической парковки

Когда функция автоматической парковки включена, нажмите педаль тормоза, автомобиль из движения перейдет в неподвижное состояние, после чего активируется функция автоматической парковки.

Нажмите педаль тормоза, когда автомобиль стоит, одновременно включите функцию автоматической парковки и при соблюдении условий автоматической парковки активируется функция автоматической парковки.

■ Отключение автоматической парковки

Когда функция автоматической парковки включена, нажмите переключатель «**AUTO HOLD**» на мультимедийном дисплее, чтобы отключить функцию автоматической парковки. Индикатор переключателя гаснет, показывая, что автомобиль вышел из функции автоматической парковки.

Когда функция автоматической парковки активирована, нажмите переключатель «**AUTO HOLD**» на мультимедийном дисплее, чтобы отключить функцию автоматической парковки. Индикатор переключателя гаснет, показывая, что автомобиль вышел из функции автоматической парковки и переключился на функцию электрического стояночного тормоза (EPB).

■ Функция автоматического отключения парковки

Способ отключения автоматического стояночного тормоза такой же, как и у электрического стояночного тормоза, включая ручное и автоматическое отключение.

ВНИМАНИЕ

- Всегда правильно паркуйте автомобиль в соответствии с правилами техники безопасности и старайтесь не навредить себе и пешеходам.
- Отключите функцию автоматической парковки перед тем, как заехать на автомойку. Подробнее см. в разделе «Режим мойки автомобиля».
- Когда активирована функция автоматической парковки, откройте дверь водителя или отстегните ремень безопасности водителя, автоматическая парковка переключится на электрическую парковку.
- Автоматическая система парковки не может быть использована при недостаточном заряде батареи. Для запуска двигателя можно использовать соединительные кабели, подробности см. в разделе «Управление автомобилем в случае аварии».
- Когда функция автоматической парковки включена, откройте дверь водителя или отстегните ремень безопасности водителя, чтобы выйти из функции автоматической парковки, закройте дверь водителя или снова пристегните ремень безопасности водителя, чтобы снова включить функцию.
- После того, как автоматическая парковка включена и автомобиль полностью остановлен ножным тормозом, система автоматически припаркует автомобиль, но передача все еще находится в D или R. Рекомендуется переключиться на N на короткое время и на P на длительное время.

ПРЕДУПРЕЖДЕНИЕ

Во избежание случайного движения автомобиля в состоянии автоматической парковки подтвердите положение переключения перед тем, как нажать педаль акселератора для запуска.

Ножной тормоз

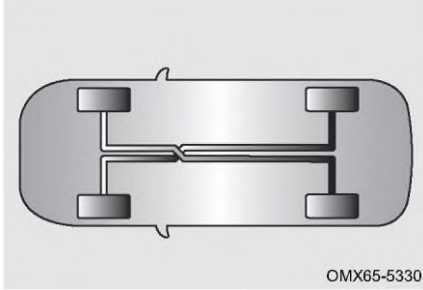



Тормозная система использует двухконтурную тормозную систему Х-типа; Система представляет собой гидравлическую систему с двумя независимыми подсистемами. Если одна из подсистем выходит из строя, другая система все еще может выполнять функцию торможения. Однако усилие нажатия на педаль тормоза будет больше обычного, как и тормозной путь, а индикатор неисправности тормозной системы останется включенным.

Индикатор тормозной системы

При наличии неисправности индикатор «» на комбинации приборов продолжает гореть.

ПРЕДУПРЕЖДЕНИЕ

- При загорании индикатора «» на комбинации приборов проверьте уровень тормозной жидкости, долийте тормозную жидкость, когда он ниже линии MIN. Если причина неизвестна, немедленно обратитесь в авторизованный сервисный центр Jetour.
- Если во время движения загорается индикатор «» на комбинации приборов, возможно, вышла из строя одна из подсистем двухконтурной тормозной системы. Остановите автомобиль в безопасном месте, немедленно свяжитесь с авторизованным сервисным центром Jetour.

Меры предосторожности для тормозной системы

- Если во время торможения рулевое колесо постоянно трясется или вибрация передается на рулевое колесо, немедленно обратитесь в авторизованный сервисный центр Jetour для проверки и ремонта.
- При движении вниз по склону переключитесь на пониженную передачу, чтобы в полной мере использовать эффект торможения двигателем и избежать длительного использования тормозов. Невыполнение этого требования может привести к перегреву тормозов и увеличению тормозного пути, а в серьезных случаях тормоза могут даже временно утратить свою эффективность.
- Тормозная система иногда издает некоторые шумы во время работы, что является нормальным, но если вы слышите трение металла или свистящие звуки в течение определенного периода времени, возможно, тормозные колодки серьезно изношены, и вам необходимо обратиться на авторизованную станцию обслуживания Jetour для замены.
- Новые тормозные колодки должны быть вставлены для достижения оптимального тормозного эффекта. Тормозной эффект на первых 200 km не оптимален. В этом случае нажмите педаль тормоза сильнее, чтобы компенсировать эффект торможения.

4. ВОЖДЕНИЕ АВТОМОБИЛЯ

- Влажный тормоз может вызвать ненормальное замедление автомобиля или увод автомобиля в сторону при торможении. Слегка нажмите на педаль тормоза, чтобы проверить эффективность тормозов. После движения по глубокой воде сохраняйте безопасную скорость автомобиля и слегка нажимайте на педаль тормоза до тех пор, пока функция торможения не восстановится.
- Состояние износа тормозных накладок во многом зависит от условий их работы и стиля вождения. Для автомобилей, в основном используемых в городском движении, частые запуски и остановки ухудшают рабочее состояние тормозных накладок. Поэтому, пожалуйста, обратитесь на авторизованную станцию обслуживания Jetour в соответствии с указанным пробегом обслуживания, чтобы проверить толщину тормозных накладок или заменить их при необходимости.

4-7. Антиблокировочная тормозная система (АБС)

Антиблокировочная тормозная система (АБС)

Антиблокировочная тормозная система предназначена для предотвращения блокировки колес и поддержания эффективности рулевого управления даже при экстренном торможении, что позволяет избежать препятствий.

АБС этого автомобиля интегрирована с системой EBD (электронная система распределения тормозных сил), что делает работу системы АБС более эффективной.



АБС не работает при обычном торможении, а работает только (педаль тормоза пульсирует с шумом, обеспечивая эффективность торможения и управляемости, при наличии достаточного места автомобиль также может объезжать препятствия) при резком торможении. Никогда не отпускайте педаль тормоза в этом случае.

Ограничение функции

- АБС будет издавать звуковой сигнал при работе в следующих условиях:
 - Звук нажатия на педаль тормоза.
 - Звук удара между подвеской и кузовом автомобиля из-за экстренного торможения.
 - Звук работы мотора, электромагнитного клапана и обратного насоса в гидравлическом блоке.
 - Звук работы электромагнитного клапана при вмешательстве EBD в процесс торможения.
 - После включения питания автомобиля или запуска двигателя в течение короткого времени будет слышен жужжание, указывающее на то, что выполняется самотестирование системы.
- Всегда соблюдайте безопасную дистанцию до впереди идущего автомобиля в следующих ситуациях:
 - При движении по неровной дороге.
 - При движении по дорогам с выбоинами или неровным покрытием.
 - При движении с цепями противоскольжения.
 - При движении по грунтовым, гравийным или заснеженным дорогам.

Индикатор антиблокировочной тормозной системы

При наличии неисправности горит желтый индикатор «» на комбинации приборов.

4. ВОЖДЕНИЕ АВТОМОБИЛЯ

ЧИТАТЬ

Если ABS не работает, эта функция может работать неправильно, пожалуйста, как можно скорее обратитесь на авторизованный сервисный центр Jetour для проверки и ремонта.

ВНИМАНИЕ

Размер шин, технические характеристики и износ рисунка протектора серьезно влияют на работу АБС. Сменные шины должны иметь тот же размер, грузоподъемность и конструкцию, что и оригинальные. Если шина неисправна, рекомендуется заменить ее на оригинальную марку на авторизованной станции обслуживания Jetour.

ПРЕДУПРЕЖДЕНИЕ

- Всегда ведите машину осторожно и не забывайте снижать скорость во время поворота.
- Если ABS неисправна, как можно скорее обратитесь на авторизованную сервисную станцию Jetour для проверки и ремонта.
- Хотя ABS может обеспечить наилучший эффект торможения, тормозной путь сильно зависит от дорожных условий.
- Во время движения в дождливую погоду правильно контролируйте скорость автомобиля, потому что, если колесо пробуксовывает, АБС не сможет управлять автомобилем.
- Кроме того, антиблокировочная тормозная система не может устранить риски, связанные с вождением вплотную, движением по воде, быстрым поворотом или движением по плохим дорожным покрытиям, и не может предотвратить несчастные случаи, вызванные невнимательным или неправильным вождением.
- Несмотря на то, что ABS может помочь в управлении автомобилем, убедитесь, что едете осторожно, поддерживаете умеренную скорость и держитесь на безопасном расстоянии от движущихся впереди автомобиля. Существуют определенные ограничения в устойчивости автомобиля и эффекте работы рулевого колеса, даже если работает ABS.
- АБС не может обеспечить сокращение тормозного пути в любой ситуации. При движении автомобиля с цепями противоскольжения на песчаных или заснеженных дорогах автомобилям с ABS может потребоваться более длинный тормозной путь по сравнению с автомобилями без ABS.
- Если индикатор неисправности ABS и индикатор неисправности тормозной системы продолжают гореть одновременно, пожалуйста, остановите автомобиль в безопасном месте и немедленно свяжитесь с авторизованным сервисным центром Jetour.

4-8. Интегрированная система динамической электронной стабилизации кузова автомобиля

Система динамической электронной стабилизации кузова автомобиля

Система динамической стабилизации поддерживает устойчивость автомобиля при избыточной или недостаточной поворачиваемости. Когда обнаруживается разница между ожидаемым состоянием движения и фактическим состоянием автомобиля, срабатывает система динамической стабилизации. Улучшите устойчивость при вождении с помощью системы динамической стабилизации и системы регулировки тягового усилия, которые помогут вам плавно реагировать в сложных условиях вождения (например, когда животное внезапно бежит по дороге), чтобы избежать нестабильности автомобиля.

Переключатель системы динамической стабилизации

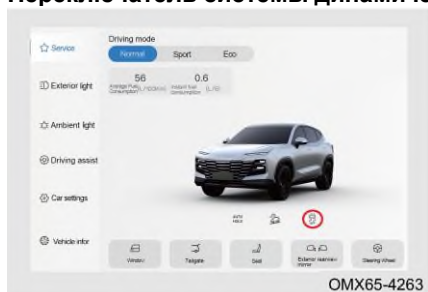

Питание автомобиля переключено в режим ВКЛ., нажмите переключатель «» с помощью [Мое приложение] → [Управление автомобилем] → [Сервис] на мультимедийном дисплее, загорится индикатор переключателя и система динамической стабилизации выключится; щелкните переключатель еще раз, индикатор погаснет, и система динамической стабилизации будет включена.

Примечание: Для обеспечения максимальной безопасности вождения система динамической стабилизации автоматически включается при запуске автомобиля.

- Функция выключения системы динамической стабилизации не работает
- Переключите питание автомобиля в режим OFF.
- Система динамической стабилизации работает неправильно.
- Работает антиблокировочная тормозная система или система динамической стабилизации.

Индикатор система динамической стабилизации

При наличии неисправности горит желтый индикатор «» на комбинации приборов.

Во время работы на комбинации приборов мигает желтый индикатор «».

При наличии неисправности горит желтый индикатор «» на комбинации приборов.

ЧИТАТЬ

Если система динамической стабилизации неисправна, эта функция может работать неправильно, пожалуйста, как можно скорее обратитесь на авторизованный сервисный центр Jetour для проверки и ремонта.

4. ВОЖДЕНИЕ АВТОМОБИЛЯ

ПРЕДУПРЕЖДЕНИЕ

- Даже когда работает система динамической стабилизации, вождение на высокой скорости, крутые повороты или плохие дорожные условия могут стать причиной несчастного случая.
- Функция системы динамической стабилизации не полностью гарантирует, что вы сможете взять на себя управление автомобилем, если он потерял управление из-за различных экстремальных ситуаций. Даже при наличии системы динамической стабилизации всегда соблюдайте законы и правила, чтобы избежать несчастных случаев.

Ограничение функции

Система динамической стабилизации должна быть отключена при следующих условиях:

- При движении с цепями противоскольжения.
- При движении на силовом тестере.
- Когда автомобиль где-то застряло, необходимо двигаться вперед и назад, чтобы освободиться от него.
- Когда автомобиль застрял в глубоком снегу или грязи или при движении по бездорожью по песку.
- При экстремальном вождении (например, при дрифте).

ЧИТАТЬ

Для улучшения сцепления автомобиля с дорогой при движении по песку или гравию рекомендуется отключить систему динамической стабилизации.

Расширенная функция

Электронная система распределения тормозных сил (EBD)

Система динамической стабилизации автомобиля интегрирована с системой EBD (Электронная система распределения тормозных сил), что делает работу системы ESP более эффективной. Функция: Распределите тормозное усилие, чтобы обеспечить устойчивость и безопасность колес.

Электронная система распределения тормозных сил (EBD) автоматически регулирует коэффициент распределения тормозных сил между передней и задней осями в соответствии с разницей передачи осевой нагрузки, вызванной торможением, для повышения эффективности торможения. Кроме того, EBD работает вместе с ESP для повышения стабильности торможения.

Система помощи при экстренном торможении (EBA)

Система EBA используется для сокращения пути торможения при экстренном торможении. В экстренной ситуации водитель обычно вовремя тормозит, но, как правило, не применяет максимальное тормозное усилие, тем самым удлиняя тормозной путь. В этом случае система HBA будет работать: Когда водитель быстро нажимает педаль тормоза в аварийной ситуации с недостаточной силой, система HBA быстро увеличивает тормозное давление до максимального уровня, заставляя антиблокировочную систему тормозов сокращать тормозной путь быстрее и эффективнее.

Система контроля тяги (TCS)

Функция: Сохраняйте эффективность рулевого управления, улучшайте характеристики ускорения, особенно при движении по скользкому дорожному покрытию.

Система регулировки тягового усилия (TCS) является расширенной функцией системы ESP. При запуске или резком ускорении ведущие колеса могут проскальзывать. В случае движения по скользкой дороге, такой как заснеженная или обледенелая, направление может выйти из-под контроля и стать опасным. TCS определяет скорость ведомых и ведущих колес с помощью датчика. Когда обнаруживается, что скорость ведущего колеса ниже, чем скорость ведомого колеса (своего рода симптом проскальзывания колес), он посылает сигнал для регулировки угла опережения зажигания, уменьшения открытия дроссельной заслонки, переключения на пониженную передачу или торможения колес, чтобы колесо больше не пробуксовывало.

Индикатор ESP на панели приборов будет мигать при включении системы регулировки тягового усилия. Слышен некоторый шум или ощущается вибрация педали тормоза. Это нормально и продолжайте управлять автомобилем в нужном вам направлении; Если в системе контроля тяги обнаружена неисправность, индикатор останется включенным, и система будет работать ненормально. Соответственно отрегулируйте методы вождения.

Для обеспечения максимальной безопасности вождения система регулировки тягового усилия включается автоматически при запуске автомобиля.

Система помощи при трогании на подъеме (HHC)

Система помощи при трогании на подъеме — это дополнительная функция для обеспечения комфорта, которая помогает водителю сохранять давление после остановки на склоне, чтобы автомобиль не двигался назад, когда водитель отпускает педаль тормоза для трогания с места. После того, как функция контроля удержания на склоне распознает, что автомобиль неподвижен, убедитесь, что водитель нажимает давление в колесном цилиндре, чтобы обеспечить неподвижность автомобиля, отпуская тормоз и переключаясь на педаль акселератора. Во время поддержания давления (около 1 секунды) у водителя есть достаточно времени, чтобы нажать на педаль акселератора и запустить автомобиль. Как только система обнаружит, что водитель собирается тронуться с места, давление в тормозной системе постепенно снизится. Однако время поддержания давления автоматически продлевается, если водитель нажимает педаль акселератора, но двигатель не развивает достаточный крутящий момент.

Система предотвращения опрокидывания (RMI)

В условиях высокоскоростного вождения функция вмешательства при движении по крену может еще больше повысить эффективность системы стабилизации автомобиля. При движении с критическим поперечным ускорением устойчивость к крену автомобиля может быть дополнительно улучшена за счет торможения и воздействия крутящего момента.

Система динамического торможения (DBF)

DBF — вспомогательная функция электрической парковки. Экстренное торможение может быть применено, когда переключатель EPB постоянно поднят.

4. ВОЖДЕНИЕ АВТОМОБИЛЯ

4-9. Подушка безопасности (SRS)

Внедрение подушки безопасности (SRS)

Подушка безопасности является частью дополнительной удерживающей системы и действует как дополнительная часть ремня безопасности. Когда автомобиль попадает в серьезное столкновение и выполняются условия срабатывания подушки безопасности, подушка безопасности срабатывает быстро и работает вместе с ремнем безопасности, обеспечивая дополнительную защиту головы и грудной клетки водителя и пассажира, чтобы снизить вероятность травм или смерти.

В зависимости от типа столкновения подушка безопасности делится на фронтальные и боковые подушки безопасности. Фронтальная подушка безопасности включает в себя подушки безопасности водителя и переднего пассажира. Боковая подушка безопасности включает в себя боковую подушку безопасности сиденья и шторку безопасности.

При серьезном лобовом/боковом столкновении подушки безопасности раскрываются и работают вместе с ремнями безопасности для защиты пассажиров в автомобиле. Подушки безопасности могут более равномерно распределять силу удара по верхним частям тела пассажиров, поэтому их тела двигаются медленно до полной остановки, что сводит к минимуму травмы пассажиров и водителя. После срабатывания подушки безопасности двери автоматически разблокируются, загорятся плафоны освещения и аварийная сигнализация.

Положение подушки безопасности

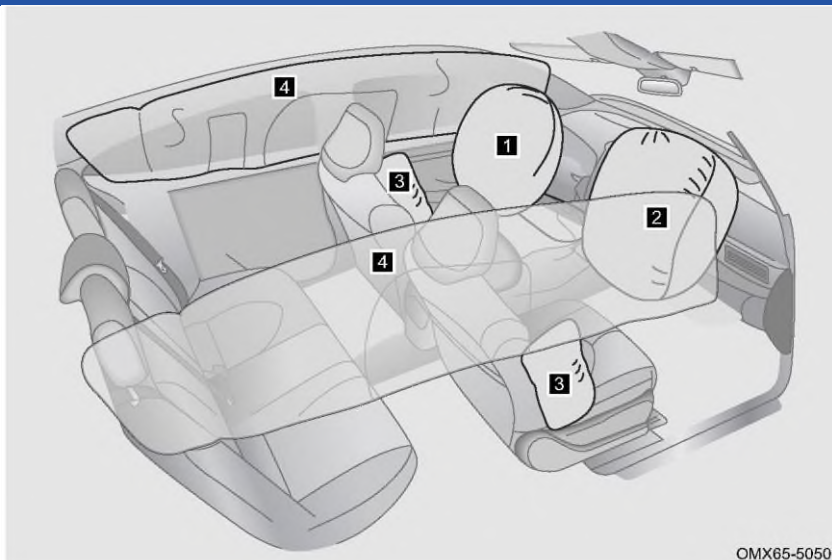

- | | |
|---|---|
| 1 Подушка безопасности водителя | 2 Подушка безопасности переднего пассажира |
| 3 Боковая подушка безопасности сиденья (при наличии) | 4 Защитная шторка безопасности (при наличии) |

Правильное использование подушки безопасности

Фронтальная подушка безопасности

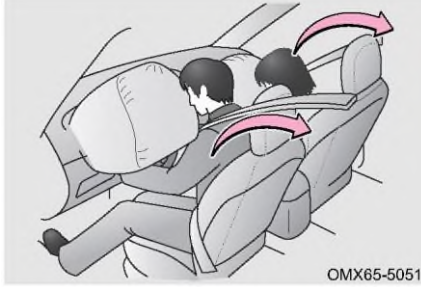

ОМХ65-5051

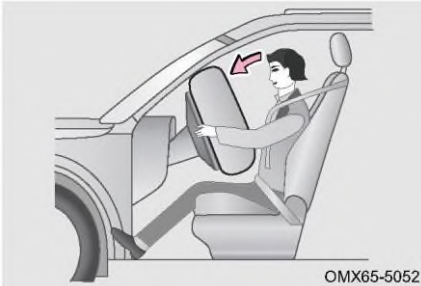

ОМХ65-5052

В случае серьезного лобового столкновения подушка безопасности водителя, подушка безопасности переднего пассажира работают вместе с ремнем безопасности, чтобы помочь уменьшить травмы головы или груди водителя и переднего пассажира, вызванные ударом о внутренние компоненты (подушка безопасности переднего пассажира может быть активирована, даже если на пассажирском сиденье нет человека).

Подушка безопасности работает вместе с ремнем безопасности для обеспечения безопасности водителя и пассажиров. Однако подушка безопасности не является заменой ремня безопасности. Кроме того, подушка безопасности сработает только тогда, когда степень столкновения автомобиля достигнет расчетного состояния. В некоторых столкновениях ремни безопасности являются единственным средством защиты. Пристегивание ремня безопасности во время столкновения может помочь снизить риск столкновения с предметами внутри автомобиля или быть выброшенным из автомобиля, а также эффективно защитить водителя и пассажиров. Поэтому все люди в автомобиле должны правильно пристегиваться ремнями безопасности. Подушки безопасности и ремни безопасности могут обеспечить защиту только взрослых, они не предназначены для защиты младенцев и детей младшего возраста.

Боковая подушка безопасности сиденья

Если ваш автомобиль оснащен боковой подушкой безопасности. Когда автомобиль подвергается боковому столкновению средней или тяжелой степени во время вождения и соблюдены условия срабатывания подушки безопасности, подушка безопасности сработает, чтобы защитить грудную клетку пассажиров на стороне столкновения и уменьшить степень травмы.

4. ВОЖДЕНИЕ АВТОМОБИЛЯ

ЧИТАТЬ

- Когда автомобиль подвергается боковому столкновению и соблюдены условия срабатывания подушки безопасности, сработает подушка безопасности со стороны удара.
- Подушка безопасности создает значительную силу в момент срабатывания. Во избежание травм, вызванных срабатыванием подушки безопасности, водитель и пассажиры должны принять правильную позу сидя, правильно пристегнуть ремень безопасности и отрегулировать положение сиденья, никогда не подходить слишком близко к подушке безопасности (например, сидеть на краю сиденья или наклон туловища вперед). Для автомобилей, оснащенных боковой подушкой безопасности переднего сиденья и боковой подушкой безопасности, убедитесь, что верхние конечности находятся на достаточном расстоянии от боковой части автомобиля, чтобы избежать травм во время срабатывания.

ВНИМАНИЕ

- Не мочите спинку сиденья, чтобы не нарушить нормальную работу системы боковых подушек безопасности.
- Не накрывайте и не заменяйте спинку сиденья самостоятельно. Использование неподходящего чехла на спинку сиденья или другого покрытия может помешать срабатыванию боковой подушки безопасности сиденья во время столкновения.

Защитная подушка безопасности

Если ваш автомобиль оснащен левой и правой шторками безопасности. Когда автомобиль подвергается боковому столкновению средней и сильной степени тяжести во время вождения и соблюдены условия срабатывания шторной подушки безопасности, шторная подушка безопасности сработает, чтобы защитить головы пассажиров на стороне столкновения и уменьшить степень травмы.

ЧИТАТЬ

- Когда автомобиль подвергается боковому столкновению и соблюдены условия срабатывания подушки безопасности, сработает подушка безопасности со стороны удара.
- Чтобы получить наилучшую защиту от шторки безопасности, пассажиры должны пристегнуть ремни безопасности и сидеть прямо, прислонившись к спинке сиденья.

 ВНИМАНИЕ

- Не прикасайтесь к соответствующим компонентам сразу после срабатывания подушки безопасности, так как они могут быть очень горячими.
- После столкновения автомобиля и срабатывания подушки безопасности обратитесь в авторизованный сервисный центр Jetour для замены блока управления подушкой безопасности. Оригинал не может быть использован в дальнейшем.
- Если места, где хранятся подушки безопасности, такие как рулевое колесо и приборная панель, повреждены или треснуты, как можно скорее обратитесь на авторизованный сервисный центр Jetour для замены.
- Не ударяйте и не применяйте чрезмерную силу в области компонентов подушки безопасности. В противном случае это может привести к неисправности подушки безопасности.
- Система подушек безопасности может обеспечить только одноразовую функцию защиты от аварии. Если система подушек безопасности сработала, эту систему необходимо заменить.
- Подушка безопасности не предназначена ни для удара сзади, ни для легкого лобового столкновения, ни для опрокидывания автомобиля, и она не работает при торможении автомобиля в экстренной ситуации.
- Не используйте аксессуары для сидений, закрывающие боковую подушку безопасности и зону срабатывания подушки безопасности, так как они могут помешать срабатыванию подушки безопасности.
- Когда подушка безопасности сработает, это будет сопровождаться звуком срабатывания подушки безопасности и дымом, но не приведет к возгоранию. Если человек с респираторными и трахеальными заболеваниями, такими как астма, вдыхает этот газ, ему может быть трудно дышать. В это время безопаснее немедленно сбежать наружу. Если вы не можете выбраться наружу, откройте окно или дверь, чтобы подышать свежим воздухом, и при необходимости обратитесь за медицинской помощью.
- Для очистки области подушки безопасности необходимо использовать мягкую сухую ткань или ткань, смоченную водой. Избегайте попадания жидкости в подушку безопасности, иначе это может серьезно повлиять на нормальную работу подушки безопасности.

4. ВОЖДЕНИЕ АВТОМОБИЛЯ

ПРЕДУПРЕЖДЕНИЕ

- Водитель и все пассажиры в автомобиле должны быть правильно пристегнуты ремнями безопасности. Подушка безопасности — это вспомогательное оборудование, работающее вместе с ремнем безопасности.
- При срабатывании подушки безопасности переднего пассажира возникает серьезный удар. Если расстояние между передним пассажиром и подушкой безопасности слишком мало, это может привести к серьезным травмам или смерти. Отрегулируйте сиденье так, чтобы сиденье переднего пассажира было подальше от подушки безопасности, а передний пассажир должен сидеть прямо.
- Если подушка безопасности развернута, то при срабатывании на очень высокой скорости из-за горячего воздуха это может привести к легким ссадинам, ожогам, ушибам и т. д.
- Если остатки (например, газ) попадут в глаза или прилипнут к коже во время срабатывания подушки безопасности, промойте ее водой как можно скорее. У человека с чувствительной кожей могут быть аллергические реакции.
- Если младенцы и дети младшего возраста не сидят должным образом или не защищены должным образом, это может привести к серьезным травмам или даже смерти из-за срабатывания подушки безопасности. Младенцы и дети младшего возраста, которые слишком малы, чтобы использовать ремни безопасности, должны быть надлежащим образом пристегнуты с помощью удерживающих устройств для детей. Мы настоятельно рекомендуем размещать младенцев и детей младшего возраста на заднем сиденье и пристегивать их надлежащим образом.

Индикаторы подушек безопасности

При наличии неисправности горит красный индикатор «» на комбинации приборов.

ЧИТАТЬ

Если подушка безопасности неисправна, эта функция может не работать должным образом. Как можно скорее обратитесь в авторизованный сервисный центр Jetour для проверки и ремонта.

Условия эксплуатации подушки безопасности

Условия срабатывания подушки безопасности не зависят от скорости движения автомобиля, а зависят от объекта, направления столкновения и условий торможения автомобиля в результате столкновения. Подушки безопасности могут не срабатывать, когда удар при столкновении поглощается или рассеивается в теле; Однако иногда подушка безопасности может сработать в зависимости от условий удара при аварии. Поэтому об условиях срабатывания подушки безопасности не следует судить по поврежденному состоянию автомобиля.

Даже если подушка безопасности не развернута, при столкновении подушка безопасности в автомобиле может быть повреждена. Подушка безопасности может не сработать должным образом, если она повреждена, и она не сможет защитить вас и других пассажиров в случае нового столкновения, что приведет к несчастным случаям и травмам. Чтобы гарантировать правильное срабатывание подушки безопасности в случае столкновения, как можно скорее обратитесь в авторизованный сервисный центр Jetour для проверки и ремонта.

Условия, при которых могут сработать подушки безопасности

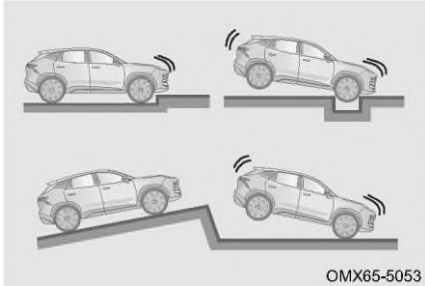

Подушка безопасности водителя и подушка безопасности переднего пассажира могут сработать в случае удара о днище автомобиля. (См. пример на рисунке)

- Столкновение с бордюром, краем тротуара или твердой поверхностью.
- Упасть или пересечь глубокую яму.
- Колеса ударяются о твердую землю или автомобиль падает.

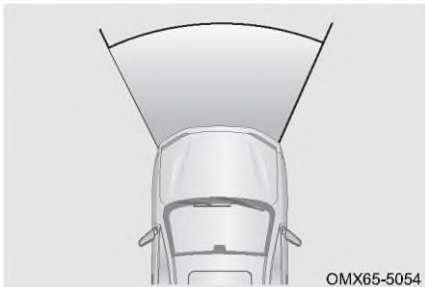

Как правило, в случае лобового столкновения подушка безопасности водителя и переднего пассажира сработают, или замедление может превысить расчетный пороговый уровень.

Условия, при которых подушка безопасности может не сработать при столкновении



Подушка безопасности водителя и переднего пассажира могут не сработать, если автомобиль участвует в боковом или заднем столкновении, если он переворачивается или участвует в лобовом столкновении на низкой скорости.

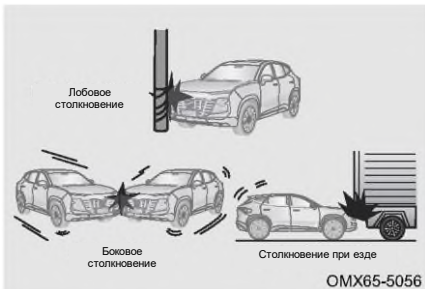

Подушка безопасности водителя и переднего пассажира могут не сработать, если передняя часть автомобиля ударится о телеграфный столб, попадет под грузовик или коснется бокового удара.

4. ВОЖДЕНИЕ АВТОМОБИЛЯ

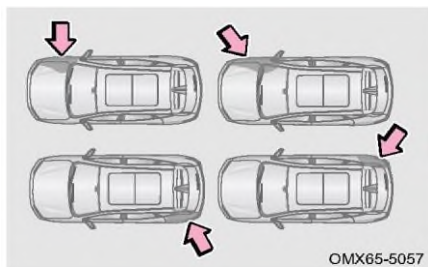

Боковая подушка безопасности сиденья и шторка безопасности могут не сработать, если автомобиль подвергся боковому столкновению, удару задней частью заднего колеса или боковому столкновению под определенным углом к автомобилю.



Боковая подушка безопасности сиденья и шторка безопасности могут не раскрыться, если автомобиль подвергся фронтальному или заднему столкновению, опрокидыванию или боковому столкновению на низкой скорости.

Меры предосторожности для подушек безопасности



Всегда держите путь срабатывания подушки безопасности свободным. Запрещается помещать что-либо (например, мобильный телефон и т. д.) между пассажиром и подушкой безопасности. Запрещается закреплять или размещать какие-либо предметы на крышке подушки безопасности или рядом с ней. Если между пассажиром и подушкой безопасности находится какой-либо предмет, подушка безопасности может не раскрыться в соответствии с расчетным путем или подушка безопасности может прижать объект к телу пассажира, что приведет к серьезной травме или смерти.

Не садитесь на край сиденья и не прислоняйтесь к приборной панели.



4. ВОЖДЕНИЕ АВТОМОБИЛЯ



Не позволяйте ребенку стоять перед блоком подушки безопасности переднего пассажира или сидеть на коленях переднего пассажира.



Не прислоняйтесь к двери, стойке А, стойке В или стойке С.

Не позволяйте никому становиться на колени на пассажирском сиденье по направлению к двери или высовывать голову или руки за пределы автомобиля.

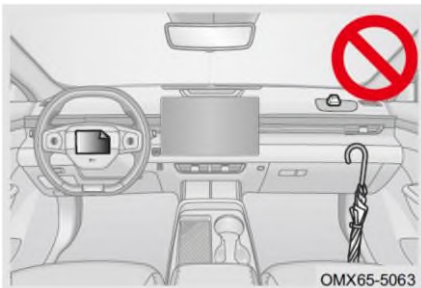

Ничего не прикрепляйте или прислоняйте к таким областям, как приборная панель, рулевое колесо и нижняя часть приборной панели. Эти предметы могут стать снарядами при срабатывании подушки безопасности водителя или переднего пассажира.

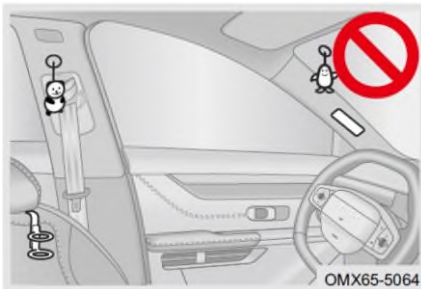

Не прикрепляйте ничего к таким областям, как дверь, ветровое стекло, боковое стекло двери, стойка А, стойка В, стойка С, боковая рейка крыши и вспомогательная ручка.

4. ВОЖДЕНИЕ АВТОМОБИЛЯ

Замена компонентов подушки безопасности

Соответствующие части подушки безопасности необходимо заменять через 10 лет с даты покупки автомобиля. Чтобы убедиться, что подушка безопасности может обеспечить вашу безопасность, всегда обращайтесь в авторизованный сервисный центр Jetour для замены соответствующих частей подушки безопасности в течение указанного времени. Убедитесь, что новый владелец знает конфигурацию подушки безопасности и дату замены подушки безопасности в этом автомобиле при продаже автомобиля.

Модификация и утилизация компонентов подушки безопасности

Не утилизируйте автомобиль и не выполняйте следующие модификации без разрешения авторизованной сервисной станции Jetour, в противном случае подушка безопасности может выйти из строя или случайно сработать, что приведет к серьезным травмам или смерти.

- Модификация подвески автомобиля.
- Модификация переднего бампера автомобиля и т.д.
- Модификация боковых дверей или защитной панели двери и защитной панели средней стойки и т.д.
- Установка, снятие, разборка и ремонт подушек безопасности.
- Ремонт, модификация, снятие или замена рулевого колеса, комбинации приборов, панели приборов и сидений.

АССИСТЕНТ ДВИЖЕНИЯ

- 5-1. Система круиз контроля.. 150
Система круиз-контроля (CCS) (при наличии)..... 150
Система адаптивного круиз-контроля (ACC) (при наличии)..... 151
- 5-2. Система управления спуском с холма (HDC) 157
Система управления спуском с холма 157
- 5-3. Приборная панель на ветровом стекле (HUD) (при наличии)..... 158
Отображаемое положение проекционного дисплея... 158
Включение/выключение функции приборной панели на ветровом стекле 159
Функциональный дисплей HUD 160
- 5-4. Система помощи при движении по полосе..... 161
Система помощи при движении по полосе (при наличии)..... 161
Система предупреждения о выходе из полосы движения (LDW) (при наличии)..... 162
Система удержания полосы движения (LKA) (при наличии)..... 163
- 5-5. Система обнаружения слепых зон (BSD) (при наличии)..... 165
Система обнаружения слепых зон (BSD) 165
Система предупреждения об открытой двери (DOW).... 167
Система оповещения о перекрестном движении сзади (RCTA).....167
Система предупреждения о столкновении сзади (RCW)167
- 5-6. Система автоматического экстренного торможения (АЕВ)/система предупреждения о лобовом столкновении (FCW) (при наличии).....168
Система автоматического экстренного торможения (АЕВ)/Система предупреждения о лобовом столкновении (FCW) 168
- 5-7. Система помощи при движении в пробке(ТJA) / Интегрированная система помощи при движении (ICA) (при наличии)171
Система помощи при движении в пробке(ТJA)/Интегрированная система помощи при движении (ICA).....171
- 5-8. Система контроля давления в шинах (TPMS).....173
Система контроля давления в шинах (TPMS).....173
- 5-9. Система помощи при парковке174
Система наблюдения за парковкой (при наличии) ..174
Система контроля панорамного обзора (при наличии).....176
Парковочный радар (при наличии).....180

5. АССИСТЕНТ ДВИЖЕНИЯ

5-1. Система круиз контроля

Система круиз-контроля (CCS) (при наличии)

При использовании круиз-системы автомобиль поддерживает заданную водителем скорость без нажатия на педаль акселератора.

Включение/выключение

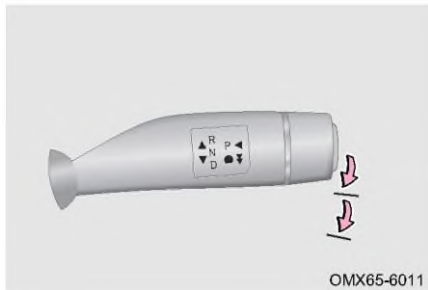

Вход: Когда передача автомобиля переключена на D, дважды потяните рычаг переключения передач вниз, чтобы включить круиз-систему с постоянной скоростью.

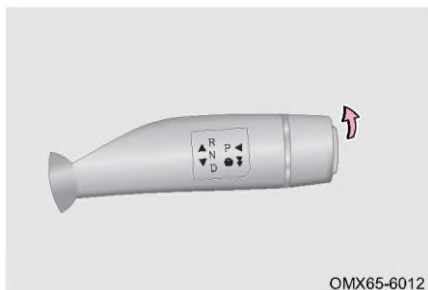

Выход: Во время движения один раз нажмите на рычаг переключения передач вверх, чтобы выйти из системы круиз-контроля с постоянной скоростью.

ЧИТАТЬ

После того, как автомобиль переходит в круизный режим, функцию кондиционера невозможно отрегулировать с помощью ролика рулевого колеса, можно отрегулировать только функцию помощи при вождении.

ПРЕДУПРЕЖДЕНИЕ

- Во время круиза, если вы по ошибке перевели рычаг переключения передач из положения D в положение N или переключились в положение R. По причинам безопасности крейсерский режим также будет отменен, и система перейдет в состояние, предшествующее крейсерскому режиму (мигает индикатор круиз-контроля на комбинации приборов). Если это не аварийная ситуация, этот режим работы не рекомендуется.
- При возникновении неисправности, влияющей на безопасность круиза, автомобиль не может перейти в режим круиз-контроля, а индикатор круиз-контроля мигает (кнопка функции круиз-контроля заблокирована). Пожалуйста, обратитесь на авторизованную сервисную станцию Jetour для проверки и ремонта.

Настройка скорости

Во время движения поверните левый ролик рулевого колеса вверх, чтобы увеличить крейсерскую скорость.

Во время движения поверните левый ролик рулевого колеса вниз, чтобы уменьшить крейсерскую скорость.

Ограничение функции

- В следующих условиях не используйте круиз-систему с постоянной скоростью, невыполнение этого требования может привести к несчастному случаю, а также к травмам и смерти.
 - Во время аварийной буксировки.
 - При интенсивном движении.
 - На извилистых дорогах.
 - На дорогах с крутыми поворотами.
 - На скользких дорогах, например, на дорогах, покрытых дождем, льдом или снегом.
 - Скорость автомобиля может превышать установленную скорость при движении вверх и вниз по крутому склону.

Система адаптивного круиз-контроля (ACC) (при наличии)

Адаптивная система круиз-контроля может поддерживать заданную водителем скорость, а также может следовать за автомобилем на заданном безопасном расстоянии.

Условия активации системы адаптивного круиз-контроля

Для активации системы адаптивного круиз-контроля должны одновременно выполняться следующие условия:

- Скорость автомобиля выше 30 км/ч.
- Дверь водителя закрыта.
- Ремень безопасности водителя пристегнут.
- Рычаг коробки передач находится в положении D.
- Стояночный тормоз не применяется.
- Двигатель работает.
- Педаль тормоза не нажата (во время движения).
- Функция спуска с холма не включена.
- Антиблокировочная тормозная система не активирована.
- Электронная система контроля устойчивости включена.
- Электронная система контроля устойчивости не активирована.
- Температура тормоза слишком высока из-за частого торможения.

5. АССИСТЕНТ ДВИЖЕНИЯ

Методы использования

- Входить систему адаптивного круиз-контроля

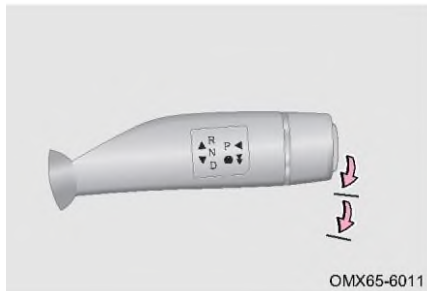

Вход: Включите питание автомобиля в режим ВКЛ., чтобы войти в предкрейсерское состояние адаптивной круизной системы. Дважды потяните рычаг переключения передач вниз, чтобы включить систему адаптивного круиз-контроля.

- Отключение системы адаптивного круиз-контроля

При возникновении любой из следующих ситуаций в крейсерском режиме АСС отключится:

- Нажать педаль тормоза.
- Дверь водителя открыта.
- Ремень безопасности водителя не пристегнут.
- Включите электрический стояночный тормоз.
- Система спуска с холма включена.
- Селектор находится в положении, отличном от D.
- Работает антиблокировочная тормозная система.
- Работает автоматическая система экстренного торможения.
- Работает электронная система контроля устойчивости.
- Водитель нажимает педаль акселератора более 15 минут.

ЧИТАТЬ

- Для системы адаптивного круиз-контроля минимальная скорость снижается до 30 км/ч.
- Скорость будет немного ниже установленной скорости при движении вверх по склону и немного выше установленной скорости при движении вниз по склону.

Настройка скорости

Во время движения поверните левый ролик рулевого колеса вверх, чтобы увеличить крейсерскую скорость.

Во время движения поверните левый ролик рулевого колеса вниз, чтобы уменьшить крейсерскую скорость.

Во время движения поверните левый ролик рулевого колеса влево, чтобы отрегулировать временной интервал движения (циклическое переключение).

Обгон

Во время движения, когда водитель активно нажимает на педаль акселератора, чтобы превысить желаемую скорость, круиз-система временно находится в режиме ожидания, индикатор «» на комбинации приборов остается включенным. После отпускания педали акселератора АСС снова активируется.

Контроль скорости при движении по кривой

Уменьшите скорость, когда автомобиль входит в поворот в процессе круиза, что поможет водителю безопасно пройти через поворот.

ПРЕДУПРЕЖДЕНИЕ

- Водитель должен управлять автомобилем, проезжая поворот как можно медленнее на протяжении всего процесса вождения.
- При движении по кривой из-за ограничений радиолокационного зонда для обнаружения цели может быть невозможно вовремя обнаружить автомобиль впереди того же пути движения. В это время водитель должен быть готов взять на себя управление автомобилем в любое время.

Автоматическое отслеживание

Когда активирована адаптивная система круиз-контроля, она обнаруживает, что перед полосой движения находится автомобиль. Если скорость движения не превышает желаемую скорость, установленную транспортным средством, транспортное средство будет следовать за целевым транспортным средством и не сможет поворачивать с транспортным средством впереди.

Во время движения впереди идущего автомобиля в режиме АСС скорость впереди идущего автомобиля снижается до остановки, а скорость автомобиля также уменьшается до остановки.

1. Если впереди идущий автомобиль заводится в течение 3 секунд, автомобиль также запускается автоматически.
2. Если впереди идущий автомобиль останавливается более чем на 3 секунды и заводится в пределах от 3 секунд до 10 минут, водителю необходимо дважды потянуть рычаг переключения передач вниз, чтобы активировать АСС.
3. Если автомобиль стоит более 10 минут, водителю следует слегка нажать на педаль акселератора или два раза полностью переключить передачу вниз, чтобы активировать АСС.

ЧИТАТЬ

Во время следования впереди идущего автомобиля электронная система контроля устойчивости постоянно тормозит, а двигатель издает звук работы при вращении, это нормально, ведите машину спокойно.

5. АССИСТЕНТ ДВИЖЕНИЯ

Ограничение функции

■ Следующие условия могут привести к неправильному распознаванию или нераспознаванию:

1. При входе в поворот.

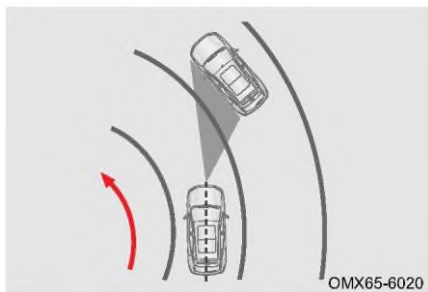

При входе в поворот передний радарный датчик может реагировать на автомобиль на соседней полосе и применять торможение, которое можно прервать нажатием педали акселератора.

2. При выходе из поворота.

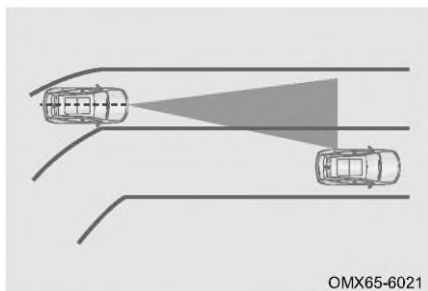

При выходе из поворота передний радарный датчик может среагировать на соседнюю полосу и применить торможение, которое можно прервать нажатием педали акселератора, поскольку система заранее оценит полосу движения.

3. Автомобиль движется не по той же полосе.

Автомобиль, не движущийся по той же полосе, может быть идентифицировано только в пределах действия переднего радарного датчика, особенно автомобили узкого типа (например, мотоциклы, велосипеды и т. д.). Передний радиолокационный датчик не может идентифицировать автомобиль узкого типа, которые не находятся в пределах дальности обнаружения.

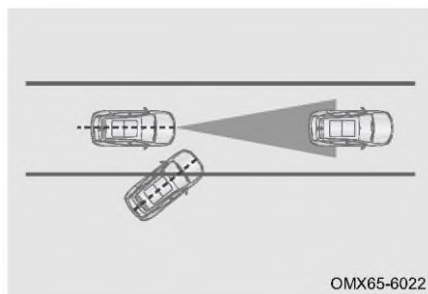

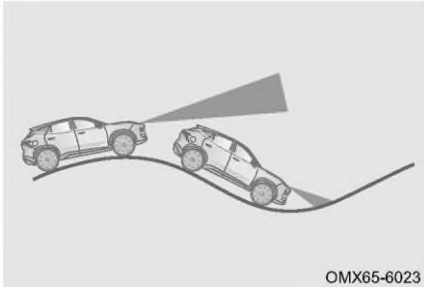

Если транспортное средство выезжает на полосу на узком расстоянии, его можно идентифицировать только в пределах дальности обнаружения переднего радарного датчика.



Не используйте ACC на крутом склоне. На крутом склоне ACC не может обнаружить автомобили, движущиеся по той же полосе. На крутом склоне водитель обычно управляет автомобилем, чтобы ускориться и затормозить. При нажатии на тормоз ACC отключается.

Индикатор системы адаптивного круиз-контроля

Когда он предварительно активирован, серый индикатор «» на мультимедийном дисплее остается включенным.

При его активации на мультимедийном дисплее продолжает гореть синий индикатор «».

ЧИТАТЬ

Если ACC неисправен, эта функция не будет работать, пожалуйста, обратитесь в авторизованный сервисный центр Jetour для проверки и ремонта как можно скорее.

Меры предосторожности для адаптивного круиз-контроля

- ACC не может нарушать законы физики и имеет определенные ограничения. Водитель должен всегда контролировать автомобиль и нести полную ответственность за автомобиль.
- Если автомобиль находится очень близко к автомобилю на соседних полосах, ACC может выбрать данный автомобиль в качестве следующей цели.
- Система адаптивного круиз-контроля может не реагировать на неподвижные объекты и транспортные средства, транспортные средства, движущиеся поперек, встречные транспортные средства, пешеходов, велосипеды и животных.
- При кратковременной остановке автомобиля в режиме ACC водитель должен убедиться, что перед автомобилем нет препятствий или других участников движения, таких как пешеходы, велосипедисты и животные.
- Во время управления автомобилем ACC никогда не нажимайте случайно на педаль акселератора, иначе ACC затормозит автомобиль, водитель всегда должен быть готов активно затормозить, чтобы обеспечить безопасность автомобиля.
- ACC имеет ограниченное время реакции на торможение; если впереди идущий автомобиль внезапно тормозит, другой водитель подрезает перед автомобилем, автомобиль подрезает впереди идущий автомобиль, ACC может не реагировать или реагировать на движущийся впереди автомобиль слишком медленно, в этом случае водитель должен вовремя взять на себя управление автомобилем.
- Водитель должен регулировать расстояние до впереди идущего автомобиля в зависимости от интенсивности движения и погодных условий, и он несет ответственность за то, чтобы автомобиль мог безопасно остановиться в любое время. В ненастную погоду (дождь, снег, туман и т.

5. АССИСТЕНТ ДВИЖЕНИЯ

д.) АСС может не распознать впереди идущий автомобиль. В этом случае АСС следует отключить.

- АСС подходит для использования на автомагистралях и дорогах в хорошем состоянии. Не рекомендуется использовать на городских дорогах, узких дорогах, горных дорогах, холмах, туннелях и т. д. При использовании АСС на поворотах целевой автомобиль впереди может быть потерян или выбор цели задерживается в режиме АСС из-за ограничения диапазона обнаружения датчика, в этом случае АСС будет управлять автомобилем чтобы разогнать его до заданной скорости.
- В процессе следования за впереди идущим автомобилями для остановки адаптивная система круиз-контроля может не распознать конец автомобиля, а только нижнюю или верхнюю часть автомобиля (например, заднюю ось грузовика с более высоким шасси, верхнюю часть нижнего бортового прицепа). В этих случаях система не может обеспечить надлежащий тормозной путь или может даже привести к столкновению. Поэтому водитель должен следить за автомобилем и быть готовым взять на себя управление в любое время во время этого процесса.
- Обзор датчика не должен закрываться загрязняющими веществами, а передняя или близлежащие части автомобиля не должны модифицироваться, а также рамки номерных знаков не должны быть украшены и т.п. Когда датчик полностью покрывается снегом, функция АСС будет отключена. Производительность системы может быть снижена или ее функция не работает из-за вибрации датчика или столкновения. В этом случае, пожалуйста, обратитесь в авторизованный сервисный центр Jetour для повторной калибровки датчиков как можно скорее.
- Если АСС не используется, выключите его, чтобы избежать ошибки.
- Если автомобиль остановлен системой АСС, а система АСС отпущена, выключена или отменена, автомобиль больше не будет оставаться остановленным и может двигаться.
- Когда АСС удерживает автомобиль в неподвижном состоянии, не забудьте перевести рычаг переключения передач в положение Р и включить стояночный тормоз, прежде чем покинуть автомобиль. В противном случае это может привести к аварии.
- АСС может реализовать только ограниченное торможение, а не внезапное торможение. Если впереди идущее автомобиль резко тормозит (внезапная остановка), АСС может не среагировать или реагировать слишком медленно.
- При входе и выходе из поворота выбор цели АСС может задерживаться или мешать, и АСС может тормозить не так, как ожидалось, или тормозить слишком поздно.
- На дорогах с крутыми поворотами идущий впереди автомобиль может исчезнуть, что может привести к ускорению автомобиля с адаптивным круиз-контролем.
- Во время управления автомобилем АСС, когда расстояние между автомобилем и соседней полосой слишком мало или транспортное средство на соседней полосе находится близко к нему, АСС может сработать и затормозить.
- Если автомобиль пересекает маршрут движения автомобиля, оснащенного АСС, что может привести к принудительному торможению

или затормозить слишком поздно.

- При кратковременной остановке автомобиля в режиме ACC или после подтверждения со стороны водителя автомобиль может двигаться автоматически. В течение этого периода водитель должен убедиться, что перед автомобилем нет препятствий или других участников движения, таких как пешеходы.

Упомянутые выше меры предосторожности не охватывают все обстоятельства, которые могут повлиять на нормальную работу системы. Функция системы может не принести ожидаемого эффекта по другим причинам. Водитель всегда должен нести полную ответственность за управление автомобилем в любое время.

5-2. Система управления спуском с холма (HDC)

Система управления спуском с холма

HDC — это функция комфорта, которая помогает водителю спускаться по дороге вниз за счет активного торможения, позволяя автомобилю автоматически регулировать скорость без вмешательства водителя.

После включения HDC, когда автомобиль движется вниз по склону, диапазон регулирования скорости составляет от 8 до 35 км/ч. Когда начальная скорость ниже минимальной скорости автомобиля, по умолчанию автомобиль будет управляться с минимальной скоростью автомобиля. Текущая скорость автомобиля управления может быть увеличена или уменьшена в заданном диапазоне скоростей нажатием педали акселератора или педали тормоза.

Переключатель системы контроля движения на спуске

Включение и активация



Питание автомобиля переключается в режим ВКЛ.. Переключатель HDC включается/выключается через мультимедийный дисплей [Мое приложение] → [Управление автомобилем] → [Сервис].

Когда скорость автомобиля ≤ 60 км/ч. Нажмите переключатель HDC, чтобы включить систему HDC, загорится индикатор переключателя HDC, а индикатор функции HDC на комбинации приборов станет белым; когда система HDC достигает рабочего порога, система HDC начинает работать, индикатор на комбинации приборов становится зеленым, и можно услышать звук работы электромагнитного клапана.

Выключение

При скорости автомобиля > 60 км/ч или повторном нажатии переключателя HDC система HDC прекращает работу (индикатор переключателя HDC гаснет, а индикатор функции HDC на комбинации приборов гаснет).

5. АССИСТЕНТ ДВИЖЕНИЯ

Индикатор системы контроля движения на спуске

При ее активации загорается зеленый индикатор «» на комбинации приборов.

При наличии неисправности загорается желтый индикатор «» на комбинации приборов.

ЧИТАТЬ

Если HDC неисправен, эта функция не будет работать, пожалуйста, как можно скорее обратитесь на авторизованный сервисный центр Jetour для проверки и ремонта.

ВНИМАНИЕ

- Перед выездом на крутую дорогу установите HDC таким образом, чтобы водитель мог управлять рулевым колесом, не отвлекаясь.
- Когда HDC работает, ABS включается автоматически, если есть замок для закрепления шины.
- При работе HDC, если какое-либо колесо теряет контакт с землей, тормозная сила будет распределяться на колесо с более высоким коэффициентом сцепления.
- HDC активно применяет тормозное усилие посредством работы электронной системы контроля устойчивости. При работе будет слышен звук работы электромагнитного клапана, что является нормальным явлением. При отказе электронной системы контроля устойчивости включить HDC невозможно. Пожалуйста, обратитесь в авторизованную сервисную станцию Jetour для проверки и ремонта как можно скорее.

5-3. Приборная панель на ветровом стекле (HUD) (при наличии)

Дисплей на лобовом стекле - это инструменты помощи при вождении, используемые на автомобиле; Проекционный дисплей проецирует информацию о вождении (такую как скорость автомобиля, расход топлива и т. д.), навигационную информацию, систему помощи при вождении и другую информацию на лобовое стекло в виде изображений и символов через оптическую систему и электронное управление, формируя виртуальный изображение перед полем зрения водителя, чтобы водитель мог получать соответствующую информацию в режиме реального времени без регулировки поля зрения.

Отображаемое положение проекционного дисплея

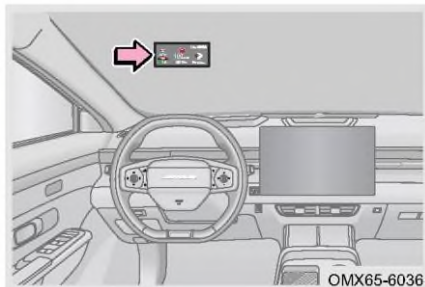

Проекционный дисплей расположен на приборной панели перед водителем.

Включите питание автомобиля, когда функция отображения на лобовом стекле включена, перед полем зрения водителя формируется виртуальное изображение для отображения соответствующей скорости автомобиля, расхода топлива и другой информации.

ЧИТАТЬ

Автомобиль собирает яркость окружающей среды с помощью датчика освещенности от дождя, а проекционный дисплей автоматически регулирует яркость отображаемого изображения в соответствии с собранным значением сигнала яркости окружающей среды, чтобы адаптироваться к различной яркости окружающей среды.

ВНИМАНИЕ

- При сильном солнечном свете часть дисплея изображения может стать темной или даже исчезнуть, а затем восстановиться, что является нормальным явлением.
- Когда проекционный дисплей заблокирован, функция проекционного дисплея не может быть использована.
- Пленка на ветровом стекле может повлиять на яркость виртуального изображения проекционного дисплея.
- Если водитель носит поляризованные солнцезащитные очки, есть риск, что он не увидит изображение на проекционном дисплее.

Включение/выключение функции приборной панели на ветровом стекле

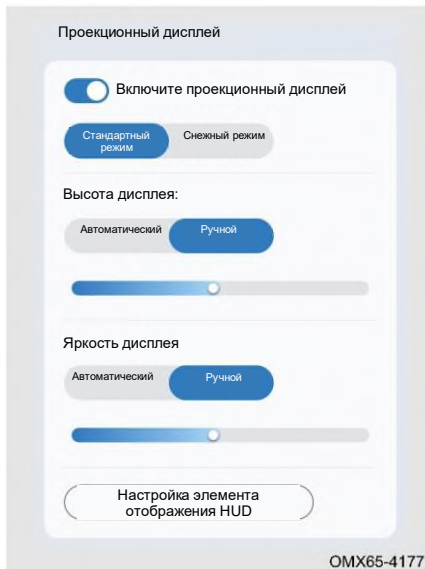

Проекционный дисплей: ВКЛ/ВЫКЛ

- Нормальный режим/Снежный режим.
- Высота дисплея: Автоматический/Ручной.
- Яркость дисплея: Автоматический/Ручной.

ЧИТАТЬ

Водителю рекомендуется использовать снежный режим в снежных условиях или при плохой видимости.

5. АССИСТЕНТ ДВИЖЕНИЯ

Функциональный дисплей HUD



Настройка элемента отображения HUD

- Телефон с Bluetooth: ВКЛ./ВЫКЛ.
- Помощь в вождении: ВКЛ./ВЫКЛ
- Навигационная информация: ВКЛ./ВЫКЛ

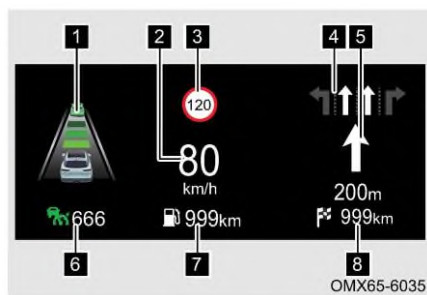

- 1 Помощь в вождении
- 2 Текущая скорость автомобиля
- 3 Ограничение скорости дорожным знаком
- 4 Текущая полоса движения
- 5 Движение по перекрестку и индикация расстояния
- 6 Статус круиза и скорость
- 7 Расход топлива
- 8 Расстояние до пункта назначения

Отображение информации о вождении

HUD отображает текущую скорость автомобиля и расход топлива.

Телефон с Bluetooth

Когда функция телефона с Bluetooth включена, HUD отображает имя соответствующего человека.

Помощь в вождении

Когда адаптивная круиз-система активирована, HUD отображает статус адаптивного круиза, установленную информацию о целевой скорости автомобиля, информацию об интервале времени и значок впереди идущего автомобиля.

Когда система выезда из полосы движения активирована, HUD отображает различную информацию о полосе движения и подсказывает статус предупреждения/тревоги при отклонении автомобиля влево и вправо.

Когда активирована система предупреждения о лобовом столкновении/автоматическая система экстренного торможения, HUD отображает предупреждающую информацию о системе предупреждения о лобовом столкновении/автоматической системе экстренного торможения.

Когда система распознавания сигналов светофора активирована, HUD отображает информацию об ограничении скорости; Когда скорость движения превышает установленную скорость, HUD отображает информацию об ограничении скорости.

Когда система мониторинга слепых зон активирована, HUD отображает информацию мониторинга слепых зон.

Навигационная информация

HUD отображает угол поворота рулевого колеса (информация о рулевом управлении, связанная с движением прямо, правым поворотом, разворотом, левым передним поворотом и т. д.).

5-4. Система помощи при движении по полосе

Система помощи при движении по полосе (при наличии)

Система помощи при движении по полосе включает в себя LDW и LKA, которые могут помочь водителю уменьшить количество дорожно-транспортных происшествий из-за выезда за пределы полосы движения, повышая безопасность вождения.

Переключатель системы помощи при движении по полосе

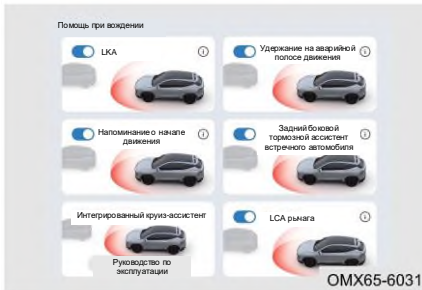

Через мультимедийный дисплей [Мое приложение] → [Управление автомобилем] → [Помощь при вождении].

Тип электронной системы, осуществляющей контроль движения автомобиля по полосе может быть установлен на систему предупреждения о выходе из полосы движения (LDW) или выключен.

Чувствительность предупреждения о выходе из полосы движения можно установить на высокую или низкую.

ВНИМАНИЕ

- Убедитесь, что камера переднего вида свободна от препятствий.
- Если датчик нарушен, система может не работать.
- Система нормально работает только на дорогах с двумя свободными полосами движения.
- Система запоминает действия клиента после включения системы помощи при движении по полосе.
- Система может не работать при движении по асфальтированной, затопленной или грязной дороге.
- Линия дорожки, захваченная камерой, может распознавать белую сплошную линию, белую пунктирную линию, желтую сплошную линию, желтую пунктирную линию и двойную сплошную линию.
- Система может не работать при движении в зоне дорожного строительства, на крутых поворотах или узких дорогах.
- Когда обнаруживается только линия односторонней полосы движения, стабильность сигнализации системы снижается.
- Датчики могут ошибочно идентифицировать временную строительную разметку на дороге и т. д. и по ошибке выдать ложный сигнал тревоги.
- Если комплект подвески вашего автомобиля не одобрен нами, система помощи при движении по полосе может работать неправильно.
- Система может не работать в холодные и плохие погодные условия, такие как дождь, снег или туман, а высоконтрастное освещение повлияет на датчик.

5. АССИСТЕНТ ДВИЖЕНИЯ

ПРЕДУПРЕЖДЕНИЕ

- Водитель должен контролировать автомобиль и действовать по мере необходимости в течение всего процесса вождения, чтобы избежать опасности.
- Электронная система, осуществляющая контроль движения автомобиля по полосе предлагает помощь только водителю. Он может не работать правильно при любых условиях вождения, погодных условиях, условиях движения или дорожных условиях.

Система предупреждения о выходе из полосы движения (LDW) (при наличии)

Автомобиль предупреждает водителя в случае бессознательного выезда за пределы полосы движения. Неосознанный выезд из полосы движения включает в себя как произошедший, так и приближающийся выезд из полосы движения. Подача сигнала тревоги водителю может уменьшить вероятность боковых столкновений и других связанных с ними аварий.

Активация системы слежения за дорожной разметкой

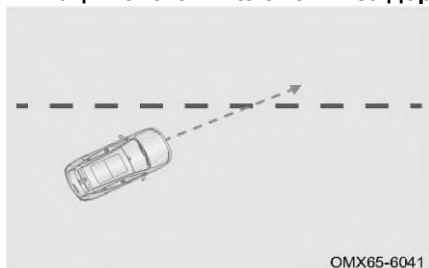

При скорости автомобиля 60 км/ч и выше активируется система слежения за дорожной разметкой; Когда скорость автомобиля ниже 60 км/ч, система слежения за дорожной разметкой переходит в состояние предварительной активации.

Индикация тревоги системы предупреждения о выходе из полосы движения

Когда система обнаруживает, что автомобиль отклоняется от полосы движения, на мультимедийном дисплее отображается следующее предупреждение:

- При получении сигнала тревоги о том, что автомобиль уезжает влево, на мультимедийном дисплее будет отображаться значок выезда влево, а комбинация приборов управляет зуммером, который будет звучать одновременно в течение 3 секунд, чтобы напомнить пользователю.
- При получении сигнала тревоги о том, что автомобиль уезжает вправо, на мультимедийном дисплее отображается значок отправления автомобиля вправо, а комбинация приборов управляет зуммером, который звучит одновременно в течение 3 секунд, чтобы напомнить пользователю.

ВНИМАНИЕ

- Линия полосы движения, захваченная камерой автомобиля: она может обнаруживать белую сплошную линию, белую пунктирную линию, желтую сплошную линию, желтую пунктирную линию и двойную сплошную линию полосы движения.
- При движении по затопленным или грязным дорогам система иногда не работает. При обнаружении линии односторонней полосы движения стабильность сигнализации системы снижается.
- Если датчик не может обнаружить линию полосы движения на земле, система не будет работать. Даже если автомобиль оснащен системой LDW, необходимо соблюдать осторожность при вождении.

Ограничение функции

- Функция будет закрыта или не активирована, даже если LDW включен в следующих условиях:
 - При сознательной смене полосы движения.
 - При повороте с высокой скоростью.
 - При нажатии педали газа с чрезмерным усилием.
 - При резком нажатии на педаль тормоза.
 - При включении аварийной сигнализации.
 - Когда включен левый /правый сигнальный огонь, чтобы повернуть налево/направо.
 - При движении по дорогам с крутыми поворотами.
 - Когда линия полосы движения слишком тонкая, прерывистая, размытая или на стороне отправления нет полосы движения, из-за чего камера не распознает ее.

Система удержания полосы движения (LKA) (при наличии)

LKA определяет линию полосы движения с помощью многофункциональной камеры переднего вида. Когда система обнаруживает линии полосы движения слева и справа, система корректирует рулевое управление, чтобы удерживать автомобиль в середине полосы движения.

Активация системы удержания полосы движения

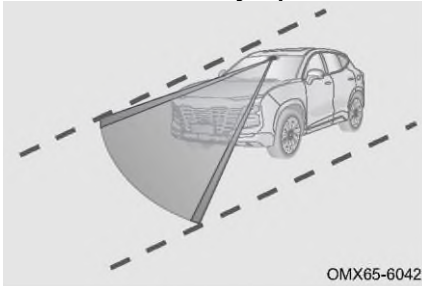

При скорости автомобиля 60 км/ч и выше активируется система удержания полосы движения; Когда скорость автомобиля ниже 55 км/ч, система переходит в состояние предварительной активации.

Индикатор системы помощи при удержании полосы движения

Когда он предварительно активирован, серый индикатор «» на приборной панели остается включенным.

При его активации зеленый индикатор «» на приборной панели остается включенным.

При наличии неисправности горит желтый индикатор «» на комбинации приборов.

ЧИТАТЬ

Если LKA неисправен, эта функция не будет работать, пожалуйста, как можно скорее обратитесь на авторизованный сервисный центр Jetour для проверки и ремонта.

ПРЕДУПРЕЖДЕНИЕ

- Во время резкого торможения коррекция рулевого управления может не выполняться для исправления отклонения.
- Система может помочь вам удержать автомобиль на полосе движения, но сама она не управляет автомобилем. Во время движения всегда держите руль двумя руками.
- Не все линии движения могут быть распознаны камерой. Вмешательство в рулевое управление выполняется только на той стороне, где распознается граница.
- Когда на полосе есть ямы, полоса движения крутая или дует боковой ветер, только корректирующее рулевое управление может не удержать автомобиль в центре полосы движения.
- Другие структуры или объекты полосы движения могут быть случайно распознаны как границы. Это может привести к неожиданному вмешательству в рулевое управление, или вмешательство в рулевое управление не будет выполнено.
- Система вмешивается в ситуацию водителя посредством корректирующего рулевого управления, подсказывая водителю, что автомобиль покидает полосу движения. Водитель всегда должен ответственно удерживать автомобиль на полосе движения.
- Транспортные средства впереди, дождь, снег, сильные брызги воды и огни с противоположной полосы могут мешать видимости камеры. Это приведет к тому, что система не сможет распознать или неправильно распознает границу.
- Не используйте LKA при плохих дорожных или погодных условиях (таких как мороз, туман, гравий, сильный дождь, снег и аквапланирование), иначе это может привести к несчастным случаям.

Ограничение функции

■ LKA может работать неправильно в следующих условиях:

- Вождение автомобиля при ярком солнечном свете.
- Радиус поворотов менее 300 м.
- Ночью и когда окружающий свет темный.
- Скорость автомобиля превышает ограничение скорости на повороте дороги.
- При значительном износе шин LKA не может достичь первоначальных характеристик, обратитесь на авторизованную станцию технического обслуживания Jetour для проверки шин и повторного выполнения выравнивания колес.

■ LKA будет закрыт или не активирован в следующих случаях:

- При смене полосы движения.
- Когда включен сигнальный огонь.
- Когда тормозное усилие слишком велико.
- При повороте с высокой скоростью.
- При нажатии педали газа с чрезмерным усилием.
- Когда включены аварийные огни.

- LKA распознает, что водитель не управлял рулевым колесом в течение определенного периода времени.
- Рулевое колесо управляется водителем, когда система корректирует рулевое управление;
- В следующих ситуациях не используйте LKA. Несоблюдение этого требования может привести к несчастному случаю со смертельным исходом или серьезным травмам:
 - При движении по некачественному участку.
 - При движении по дорожно -строительной площадке.
 - При движении по дорогам с большим количеством поворотов.
 - Ночью и когда окружающий свет темный.
 - При вождении автомобиля в спортивном стиле.
 - В плохую погоду (например, дождь, снег, туман).

5-5. Система обнаружения слепых зон (BSD) (при наличии)

Система обнаружения слепых зон (BSD)

Система имеет систему обнаружения слепых зон (BSD), систему помощи при смене полосы движения (LCA), систему предупреждения об открытой двери (DOW), систему предупреждения о столкновении сзади (RCW) и систему предупреждения о перекрестном движении сзади (RCTA).

Активация системы обнаружения слепых зон/системы помощи при смене полосы движения

Система предупреждения об обнаружении слепых зон/система помощи при смене полосы движения отслеживает наличие движущихся транспортных средств в задней части левой и правой сторон автомобиля и отправляет информацию водителю, чтобы предупредить водителя о необходимости обратить внимание на безопасность вождения и безопасность смены полосы движения.

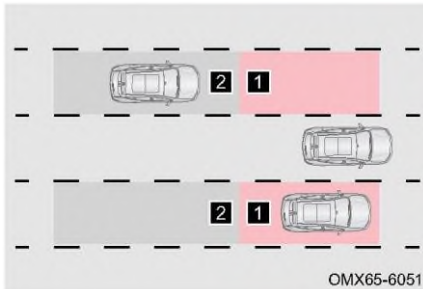

Когда рычаг переключения передач находится в положении D и скорость автомобиля составляет 15 км/ч или выше при включенной системе, активируется система предупреждения об обнаружении слепых зон.

Зона обнаружения системы предупреждения об обнаружении слепых зон

Автомобиль приближается к зоне обнаружения системы предупреждения об обнаружении слепых зон

Уровень I: когда целевой автомобиль входит в слепую зону позади автомобиля или на соседнюю полосу движения и выполняются условия тревоги, срабатывает сигнализация уровня I, напоминая водителю о том, что сзади с обеих сторон находятся опасные транспортные средства, и обращайтесь внимание на безопасность вождения. через светодиодный индикатор

5. АССИСТЕНТ ДВИЖЕНИЯ

обнаружения слепых зон на наружном зеркале заднего вида и экран сигнализации на комбинации приборов.

Уровень II: на основе уровня I срабатывают указатели поворота с той же стороны. После срабатывания сигнализации уровня II светодиодный индикатор обнаружения слепых зон на наружном зеркале заднего вида быстро мигает, звучит сигнал тревоги, напоминая водителю, что смена полосы движения опасна.

ЧИТАТЬ

Систему обнаружения слепых зон можно включать и выключать через мультимедийный дисплей.

ВНИМАНИЕ

- Когда на заднем бампере и рядом с радарным датчиком скапливается много снега или льда, или при длительной езде по заснеженной дороге, BSD может не работать.
- При буксировке или прикреплении аксессуаров к задней части автомобиля (например, устройство для перевозки велосипедов) выключите BSD. В противном случае это повлияет на радиоволны радара, что приведет к неправильной работе системы.
- BSD/LCA может обнаруживать стационарные объекты на дороге или рядом с ней (например, ограждения, туннели, боковые стены и припаркованные автомобили), чтобы включить сигнальную лампу.

ПРЕДУПРЕЖДЕНИЕ

BSD и расширенные функции просто предлагают вам помощь. Он может не работать правильно при любых условиях вождения, погодных условиях, условиях движения или дорожных условиях.

Система предупреждения об обнаружении слепых зон

При получении сигнала тревоги с левой стороны автомобиля на мультимедийном дисплее отображается красный предупреждающий вид левой стороны автомобиля.

При получении сигнала тревоги с правой стороны автомобиля на мультимедийном дисплее отображается красный предупреждающий вид правой стороны автомобиля.

При получении сигнала тревоги с задней стороны автомобиля на мультимедийном дисплее отображается красный предупреждающий вид задней части автомобиля.

ЧИТАТЬ

Если система обнаружения слепых зон неисправна, как можно скорее обратитесь в авторизованный сервисный центр Jetour для проверки и ремонта.

Система предупреждения об открытой двери (DOW)

При парковке автомобиля и открытии двери быстро приближающиеся объекты сзади слева и справа сталкиваются с автомобилем, DOW подает сигнал тревоги.

Активация

После включения функции, когда автомобиль стоит или скорость автомобиля меньше 3 км, а рычаг переключения передач не переведен в положение R, система активируется.

Уровень I: когда в левой и правой зоне обнаружения DOW находится целевой автомобиль, и условия тревоги соблюдены, срабатывает сигнализация уровня I, напоминание водителю о том, что сзади с обеих сторон находятся опасные автомобили, через светодиодный индикатор обнаружения слепых зон снаружи зеркало заднего вида и экран сигнализации на комбинации приборов.

Уровень II: на основе уровня I срабатывает дверь на той же стороне. После срабатывания сигнализации уровня II светодиодный индикатор обнаружения слепых зон на наружном зеркале заднего вида быстро мигает, напоминая водителю и пассажиру о том, что при открытии двери следует соблюдать меры безопасности.

Система оповещения о перекрестном движении сзади (RCTA)

При движении задним ходом (задним ходом по вертикали и по наклонной парковке задним ходом) RCTA обнаруживает движение позади автомобиля. Если приближается другой автомобиль, система отправит сигнал тревоги, чтобы напомнить водителю о необходимости соблюдать безопасность.

Активация

После включения функции, система активируется при переводе рычага переключения передач в положение R. Когда целевой автомобиль входит в слепую зону позади транспортного средства или на соседнюю полосу движения и выполняются условия тревоги, светодиодный индикатор на наружном зеркале заднего вида со стороны въезжающего автомобиля мигает, информируя водителя о приближающемся целевом автомобиле и риске аварии.

Система предупреждения о столкновении сзади (RCW)

Когда автомобиль движется, прямо сзади быстро приближается автомобиль и происходит столкновение сзади с автомобилем, RCW подает сигнал тревоги, одновременно мигает аварийная сигнализация, чтобы напомнить водителю о автомобиле позади.

Активация

После включения функции, когда скорость автомобиля составляет 15 км/ч и выше, а рычаг переключения передач находится в положении D, система активируется. Когда следующий автомобиль быстро приближается к автомобилю, мигает аварийная сигнализация, чтобы напомнить о целевом автомобиле позади.

5. АССИСТЕНТ ДВИЖЕНИЯ

5-6. Система автоматического экстренного торможения (АЕВ)/система предупреждения о лобовом столкновении (FCW) (при наличии)

Система автоматического экстренного торможения (АЕВ)/Система предупреждения о лобовом столкновении (FCW)

Когда автомобиль вот-вот столкнется с автомобилем или пешеходом впереди, АЕВ и FCW работают вместе, подавая звуковой сигнал, чтобы напомнить водителю, что, если водитель не может отреагировать достаточно быстро, автомобиль автоматически затормозит, уменьшая потери от столкновения.

Описание функции

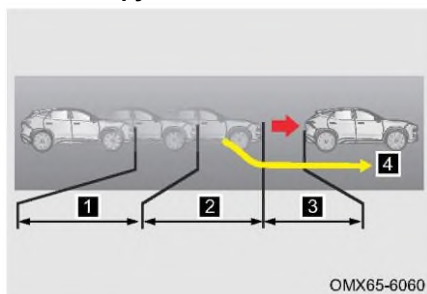

- 1 Начать предварительное предупреждение перед ударом.
- 2 Перед столкновением начните частичное торможение.
- 3 Перед столкновением начните экстренное торможение.
- 4 Если водитель реагирует правильно (например, избегает столкновения с помощью рулевого управления), последующее экстренное торможение отменяется.

ЧИТАТЬ

- АЕВ/FCW можно включать/выключать, а чувствительность можно настраивать с помощью мультимедийного дисплея.
- Диапазон рабочих скоростей АЕВ составляет от 4 до 53 km/h для статического транспортного средства; Диапазон рабочих скоростей АЕВ составляет от 4 до 80 km/h для движущегося транспортного средства; Диапазон рабочих скоростей АЕВ составляет от 4 до 64 km/h для пешеходов и велосипедистов.

Меры предосторожности для автоматической системы экстренного торможения



- Водитель контролирует скорость и расстояние до впереди идущего автомобиля в зависимости от погодных условий, состояния дорожного покрытия, условий движения и т.д.
- Система автоматического экстренного торможения имеет определенные ограничения. Водитель должен всегда контролировать автомобиль и нести полную ответственность за автомобиль.
- Автоматическая система экстренного торможения не реагирует на животных, пересекающие транспортные средства, встречные транспортные средства, велосипеды и пешеходов.

- Производительность системы будет сильно ограничена для целей, которые быстро пересекают полосу движения, целей, которые обнаруживаются после того, как транспортное средство меняет полосу движения, и целей на поворотах.
- Если система автоматического экстренного торможения неисправна, а желтый индикатор «» на приборной панели продолжает гореть, как можно скорее обратитесь в авторизованный сервисный центр Jetour для проверки и ремонта.
- При осмотре автомобиля барабанным тестером FCW и АЕВ должны быть выключены.
- При установке не полноразмерного запасного колеса рекомендуется отключить FCW и АЕВ и вовремя заменить полноразмерные шины оригинального автомобиля.
- В неблагоприятных погодных условиях (например, во время сильного дождя и снега) функция системы снижается. В этом случае соответствующая цель не будет обнаружена или обнаружена системой слишком поздно. Водитель водит осторожно и контролирует автомобиль, с возможностью затормозить в любое время.
- В некоторых особых случаях система автоматического экстренного торможения может выполнять ненужное предупреждение и торможение, например, при пересечении дороги, въезде на подземную парковку и т. д. Некоторые обстоятельства влияют на обнаружение датчика и ослабляют его, воздействуя на связанные функции системы, такие как туннель, свет приближающегося автомобиля, отражение скользкой дороги.
- Два датчика радара и камеры установлены в передней части автомобиля и за лобовым стеклом. Обратите внимание, что обзор датчика не должен загромождаться загрязняющими веществами, а передняя часть или прилегающие участки не должны модифицироваться, а также рамки номерных знаков не должны быть украшены и т.п. Когда датчик полностью покроется снегом, функция системы отключится. Производительность системы АЕВ может быть снижена или ее функция не работает из-за вибрации датчика или столкновения. В этом случае, пожалуйста, обратитесь в авторизованный сервисный центр Jetour для повторной калибровки датчиков как можно скорее.

Вышеупомянутые меры предосторожности не распространяются на все обстоятельства, которые могут повлиять на нормальную работу системы автоматического экстренного торможения. Функция системы автоматического экстренного торможения может не дать ожидаемого эффекта по другим причинам. Водитель всегда должен брать на себя полную ответственность за управление автомобилем в любое время.

5. АССИСТЕНТ ДВИЖЕНИЯ

ВНИМАНИЕ

- Водителю необходимо взять на себя автомобиль, потому что автомобиль не сохраняет неподвижное состояние, когда автомобиль автоматически тормозится для остановки.
- Убедитесь, что ремень безопасности водителя пристегнут и все двери закрыты. В противном случае АЕВ не работает.
- Когда желтый индикатор «»/«» на панели приборов продолжает гореть, эта функция не работает, пожалуйста, как можно скорее обратитесь на авторизованный сервисный центр Jetour для проверки и ремонта.
- Во время активации АЕВ водитель быстро поворачивает рулевое колесо или резко нажимает на педаль акселератора, АЕВ отключится.
- Включите ESP, FCW, АЕВ, иначе FCW и АЕВ не работают.
- При скорости автомобиля менее 30 km/h FCW не подает звуковой сигнал; Когда скорость превышает 85 km/h, FCW не подает звуковой сигнал при обнаружении неподвижной цели впереди.

ПРЕДУПРЕЖДЕНИЕ

- Эта система является просто системой помощи при вождении, не полагайтесь полностью на эту систему и всегда ведите машину осторожно. В случае возникновения аварийной ситуации водитель должен как можно скорее затормозить.
- АЕВ просто предлагает вам помощь. Он может не работать правильно при любых условиях вождения, погодных условиях, условиях движения или дорожных условиях.
- Автомобили, которые могут быть обнаружены системой автоматического экстренного торможения, включают легковые автомобили, автобусы, грузовики. Для некоторых автомобилей, таких как цементовозы, специальные автомобили с более высоким или низким шасси, система имеет определенные ограничения в обнаружении.
- АЕВ может играть наилучшую роль только в том случае, если он обнаруживает некоторые характеристики, соответствующие нормальной ходьбе человека (например, качание головы, качание рук, качание ног). АЕВ рассматривает пешеходов, пересекающих полосу движения автомобиля, как цель, но АЕВ не рассматривает пешеходов, которые идут вдоль полосы, идут по кривой или заблокированы другими объектами.
- АЕВ будет работать, когда он обнаружит информацию о контурах тела и велосипеда, а также обычные движения на велосипеде. АЕВ не определяет встречного велосипедиста как цель.
- Автомобиль может автоматически тормозиться системой АЕВ. В некоторых случаях водитель не ожидает и не надеется применить этот тормоз. АЕВ может реагировать на движущиеся впереди транспортные средства рулевым управлением, ограждениями, знаками и другими неподвижными объектами. Чтобы включить АЕВ, в безопасных условиях сильно нажмите педаль акселератора.

5-7. Система помощи при движении в пробке (ТJA) / Интегрированная система помощи при движении (ICA) (при наличии)

Система помощи при движении в пробке (ТJA)/Интегрированная система помощи при движении (ICA)

ТJA/ICA определяет линию полосы движения через камеру переднего вида, чтобы осуществлять вертикальное и горизонтальное управление автомобилем, помогая водителю и снижая нагрузку на водителя в условиях монотонного вождения или интенсивного движения.

Активация системы

ТJA/ICA можно включать и выключать на мультимедийном дисплее [Мое приложение] → [Управление автомобилем] → [Помощь при вождении].

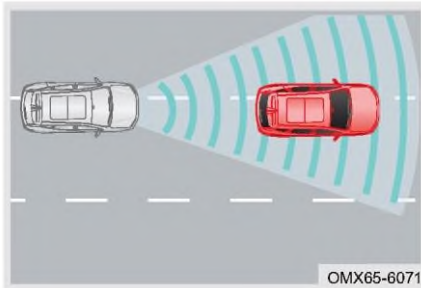

ТJA используется при скорости ниже 60 км/ч: Автомобиль будет находиться ближе к центру полосы движения. Если линия полосы движения не обнаружена, автомобиль следует за движущимся впереди автомобилем в качестве цели движения. Если ни линия полосы движения, ни целевое автомобиль не обнаружены, ТJA отключается.

ICA используется при скорости от 60 км/ч до 150 км/ч: Автомобиль будет находиться ближе к центру полосы движения. Если линия полосы движения не обнаружена, ICA будет отключена независимо от того, есть ли впереди целевой автомобиль.

Ограничение функции

■ ТJA/ICA может работать неправильно в следующих условиях:

- Сигнальные огни включены.
- Скорость автомобиля ниже 1 км/ч.
- Включены аварийные огни.
- Линия полосы движения не обнаружена.
- Слишком узкие или широкие дорожки.
- Слишком маленький радиус кривой полосы движения.
- Водитель активно вращает рулевое колесо.
- Не держите руль в течение длительного времени.
- Существует любое условие выхода для ACC.

ПРЕДУПРЕЖДЕНИЕ

- Водитель должен контролировать автомобиль и действовать по мере необходимости в течение всего процесса вождения, чтобы избежать опасности.
- TJA/ICA предлагает помощь только водителю. Он может не работать правильно при любых условиях вождения, погодных условиях, условиях движения или дорожных условиях.

Меры предосторожности для системы помощи при движении в пробке (TJA)/интегрированной системы помощи при движении (ICA)

- Все меры предосторожности для ACC и LKA применимы и к системе.
- На производительность этой системы влияют погода, освещенность и четкость полосы движения. В условиях встречного света, заката, ночи, снега и гололеда на дорожном покрытии и нечетких полос движения из-за износа дороги производительность будет значительно снижаться или даже теряться.
- Если эта система неисправна, желтый индикатор «» на комбинации приборов продолжает гореть, как можно скорее обратитесь в авторизованный сервисный центр Jetour для проверки и ремонта.

Упомянутые выше меры предосторожности не охватывают все обстоятельства, которые могут повлиять на нормальную работу системы. Функция системы может не принести ожидаемого эффекта по другим причинам. Водитель всегда должен нести полную ответственность за управление автомобилем в любое время.

ПРЕДУПРЕЖДЕНИЕ

- Водитель является основным управляющим автомобилем, не слишком полагайтесь на эту систему и ведите автомобиль осторожно.
- TJA/ICA предлагает помощь только водителю. Он может не работать правильно при любых условиях вождения, погодных условиях, условиях движения или дорожных условиях.
- Когда система работает, водитель должен держать рулевое колесо двумя руками, чтобы обеспечить безопасность вождения.

Индикатор системы помощи при движении в пробке (TJA)/интегрированной системы помощи при движении (ICA)

Если он предварительно активирован или линия полосы движения не идентифицирована, на мультимедийном дисплее продолжает гореть серый индикатор «».

При его активации на мультимедийном дисплее продолжает гореть синий индикатор «».

5-8. Система контроля давления в шинах (TPMS)

Система контроля давления в шинах (TPMS)

Система контроля давления в шинах может контролировать давление и температуру в шинах во время движения, обеспечивая гарантию безопасного вождения.

Отображение давления в шинах

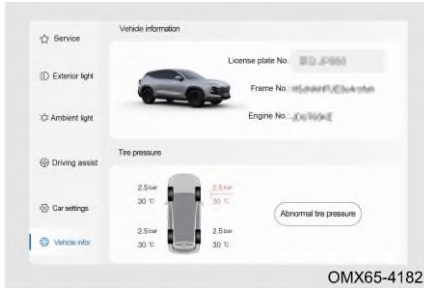

Через мультимедийный дисплей [Мое приложение] → [Управление автомобилем] → [Информация об автомобиле].

После запуска двигателя скорость автомобиля составляет более 30 км/ч, а значения температуры и давления в четырех шинах могут отображаться на мультимедийном дисплее после движения не менее 4 минут.

ЧИТАТЬ

Даже если автомобиль оснащен системой TPMS, перед поездкой проверьте, в норме ли давление в шинах и внешний вид. Пожалуйста, обратитесь на авторизованную сервисную станцию Jetour для проверки и ремонта, если это необходимо.

Сигнал неисправности системы

1. Когда система контроля давления в шинах работает ненормально, на комбинации приборов отображается предупреждающий символ неисправности давления в шинах.
2. Когда скорость автомобиля выше 30 км/ч в течение 10 минут или более без обнаружения сигнала датчика давления в шинах, срабатывает сигнализация неисправности системы.
3. Когда температура шины слишком низкая или слишком высокая, срабатывает сигнализация неисправности системы.

Функция предупреждения о низком давлении

Когда обнаруживается, что значение давления в шине ниже 192 кПа, срабатывает сигнализация низкого давления.

Предупреждение о низком давлении восстанавливается

Когда появляется предупреждение о низком давлении, своевременно проверьте и отремонтируйте систему контроля давления в шинах и накачайте шину более чем на 230 кПа, чтобы устранить предупреждение о низком давлении.

Функция предупреждения о высокой температуре

Когда обнаруживается, что значение давления в шине выше 85 °C, срабатывает предупреждение о высокой температуре.

5. АССИСТЕНТ ДВИЖЕНИЯ

Восстановление предупреждения о высокой температуре

Когда появляется предупреждение о высокой температуре, своевременно проверьте и отремонтируйте систему контроля давления в шинах, охладите шину ниже 80 °С, чтобы исключить предупреждение о высокой температуре.

Ограничение функции

- TPMS может отправить предупреждение о неисправности системы в следующих случаях:
 - На датчик может повлиять электромагнитное экранирование, вызванное установкой цепей шин, что повлияет на правильную работу системы контроля давления в шинах.
 - Датчик давления в шинах или другие компоненты повреждены, обратитесь на авторизованную станцию технического обслуживания Jetour для проверки и ремонта при необходимости.
 - Система контроля давления в шинах может работать неправильно из-за помех электронного оборудования (сверх стандартного оборудования), установленного на автомобиле, что приводит к ложному срабатыванию сигнализации.
 - TPMS может не работать из-за радиопомех; И это может временно мешать из-за сильных электромагнитных радиосигналов с той же частотой (433 МГц).

5-9. Система помощи при парковке

Система наблюдения за парковкой (при наличии)

Система контроля парковки использует цифровые датчики для определения расстояния на основе ультразвуковой технологии. Он может показывать водителю расстояние между передней/задней частью автомобиля и объектами, а также давать голосовые подсказки и отображать изображения, чтобы уменьшить травмы пешеходов и повреждения автомобиля, вызванные движением вперед и назад.

Методы использования

Переместите передачу в положение R, чтобы открыть экран системы контроля парковки, и на экране отобразится монитор обзора парковки и направляющие полосы движения. Указатель полосы движения зависит от поворота рулевого колеса и используется для предварительной оценки траектории движения задним ходом.

ВНИМАНИЕ

- Используйте расстояние в качестве ориентира (например, на склоне).
- Указатель ширины автомобиля и прогнозируемая линия шире фактической линии.
- Не царапайте объектив при чистке грязи или снега с поверхности камеры.
- Если шина заменена на шину другого размера, отображаемая линия прогнозирования отличается от фактической линии, пожалуйста, используйте зеркало заднего вида или проверьте и определите фактическое расстояние до других объектов.

ПРЕДУПРЕЖДЕНИЕ

- При движении задним ходом убедитесь, что задняя дверь плотно закрыта.
- Никогда не отвлекайте свое внимание от окружающего движения из-за отображаемых изображений.
- Из-за ограниченного диапазона наблюдения система контроля парковки не может видеть низ и углы бампера.
- При движении задним ходом всегда обращайтесь особое внимание на окружающих детей, мелких животных и предметы, поскольку они не всегда могут быть обнаружены камерой.
- Поскольку в задней камере используется широкоугольный объектив, расстояние до объекта, отображаемое на RVC, отличается от фактического расстояния.
- Никогда не ударяйте по объективу. Невыполнение этого требования может привести к неисправности или повреждению, а также к возгоранию или поражению электрическим током.
- При мытье кузова автомобиля водой под высоким давлением не распыляйте воду вокруг камеры, иначе вода попадет в камеру и сконденсируется на объективе, что приведет к неисправности, возгоранию или поражению электрическим током.
- Монитор вида парковки удобен, но он не заменяет правильную операцию заднего хода. При движении задним ходом обязательно осмотритесь, чтобы проверить, безопасно ли окружение, и медленно дайте задний ход.
- Объектив задней камеры может увеличивать и искажать изображение, поэтому изображение на дисплее отличается от реального объекта или не может точно отражать реальный объект, а также имеется слепая зона и небольшая задержка.

5. АССИСТЕНТ ДВИЖЕНИЯ

Система контроля панорамного обзора (при наличии)

Система контроля панорамного обзора собирает окружающие изображения автомобиля с помощью четырех камер и отображает окружающие изображения и рекомендации по полосе движения на мультимедийном дисплее, чтобы помочь водителю безопасно и легко припарковаться.

Расположение камеры

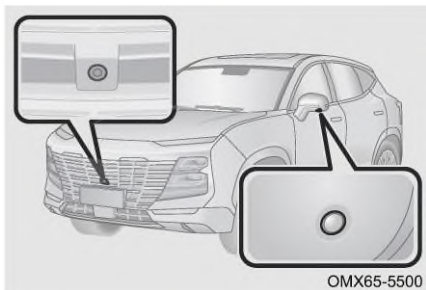

Место установки фронтальной камеры: Впускная решетка переднего бампера.

Место установки левой/правой камеры: Нижняя часть левого/правого наружного зеркала заднего вида.

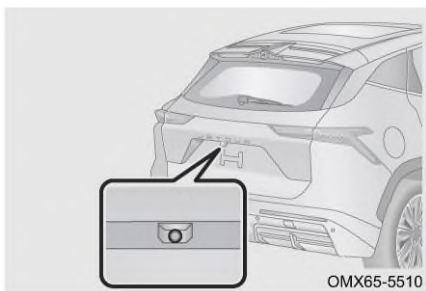

Место установки задней камеры: Верхняя средняя часть заднего номерного знака.

Методы использования

Включите питание автомобиля, и скорость автомобиля ниже 20 км/ч:

Метод 1: Переместите селектор трансмиссии в положение R, чтобы войти в систему контроля панорамного обзора;

Переместите селектор трансмиссии из положения R, чтобы выйти из системы контроля панорамного обзора.



Метод 2: Нажмите «» на главном экране мультимедийного дисплея, чтобы войти в систему контроля панорамного обзора; Под экраном монитора панорамного обзора нажмите кнопку выхода в верхнем левом углу, чтобы выйти из системы контроля панорамного обзора.

Метод 3: С помощью голосовой команды «Здравствуйте, Jetour. Включите панорамный обзор 540», чтобы активировать систему.

Метод 4: Включите левый/правый указатель поворота, чтобы войти в AVМ (необходимо включить «включить указатели поворота, чтобы активировать монитор панорамного обзора» в настройках AVМ); Выключите левый/правый указатели поворота, чтобы выйти из AVМ.

Метод 5: Когда угол поворота рулевого колеса превышает 180°, будет отображаться трехмерное изображение автомобиля сзади слева/справа.

Примечание: После выключения питания автомобиля или при превышении скорости автомобиля более 30 км/ч происходит выход из системы монитора панорамного обзора.

ЧИТАТЬ

Система монитора панорамного обзора обеспечивает удобство помощи при вождении, но объект на изображении не отражает реальный размер и расстояние до препятствия. По сравнению с реальным изображением изображение имеет небольшую задержку и слепое пятно. Таким образом, функция панорамного обзора не является заменой операции и суждения водителя. Водитель должен обращать внимание на окружающую обстановку и безопасно управлять автомобилем во время включения/выключения и использования функции.

Переключение вида



Нажмите 2D, чтобы войти в 2D-вид. 2D-вид можно переключить на любой угол просмотра, щелкнув в 4 направлениях.

【 📷 】 : Нажмите, чтобы переключиться на широкоугольный вид спереди.

【 📷 】 : Нажмите, чтобы переключиться на задний широкоугольный вид.

【 📷 】 : Нажмите, чтобы включить/выключить вспомогательную линию реверсивного радара.

【 📷 】 : Нажмите, чтобы сделать снимок.

【 📷 】 : Нажмите, чтобы записать.

5. АССИСТЕНТ ДВИЖЕНИЯ



Нажмите 3D, чтобы войти в 3D-вид. 3D-вид можно переключить на любой угол просмотра, нажав в 8 направлениях.

ЧИТАТЬ

- В зависимости от конфигурации автомобиля панорамный вид на мониторе отображается по-разному. Пожалуйста, обратитесь к фактической конфигурации автомобиля.
- Система панорамного обзора очень полезна при парковке и безопасном вождении. Рекомендуется заранее ознакомиться с этой функцией на открытой и удобной площадке.

ВНИМАНИЕ

- Не царапайте объектив при чистке грязи или снега с поверхности камеры.
- Не кладите какие-либо предметы на камеру системы монитора панорамного обзора.
- Расстояние до объекта, видимое с системы монитора панорамного обзора, отличается от фактического расстояния.
- Перед использованием системы монитора панорамного обзора обязательно выдвиньте наружные зеркала заднего вида и плотно закройте заднюю дверь.
- Не снимайте/устанавливайте систему монитора панорамного обзора и не изменяйте положение и угол установки камеры без разрешения, в противном случае это может повлиять на работу и эффект системы монитора панорамного обзора.
- Система монитора панорамного обзора обеспечивает удобство помощи при вождении, но объект на изображении не отражает реальный размер и расстояние до препятствия. По сравнению с реальным изображением изображение имеет небольшую задержку и слепое пятно. Таким образом, функция панорамного обзора не является заменой операции и суждения водителя. Водитель должен обращать внимание на окружающую обстановку и безопасно управлять автомобилем во время включения/выключения и использования функции.

Настройка монитора панорамного обзора

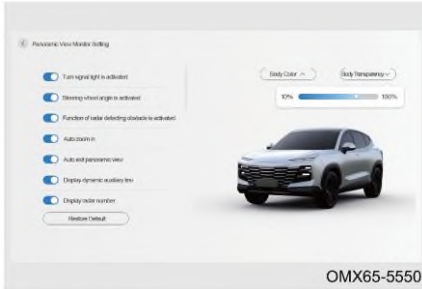

Активировать с помощью указателя поворота: ВКЛ./ВЫКЛ.

Активировать с помощью рулевого колеса: ВКЛ./ВЫКЛ.

Активировать, когда радар обнаруживает препятствие: ВКЛ./ВЫКЛ.

Автоматическое увеличение: ВКЛ./ВЫКЛ.

Автоматический выход из панорамного обзора: ВКЛ./ВЫКЛ.

Отображение динамической вспомогательной линии: ВКЛ./ВЫКЛ.

Показать номер радара: ВКЛ./ВЫКЛ.

Показать номерной знак: ВКЛ./ВЫКЛ.

Настроить цвет кузова.

Настроить прозрачность кузова.

■ Активировать, когда радар обнаруживает препятствие

Когда радар обнаруживает, что автомобиль находится слишком близко к препятствию (менее 100 см), система контроля панорамного обзора отображает интерфейс предупреждения радара.

■ Автоматическое увеличение

После включения автоматического увеличения система автоматически переходит в увеличенное изображение в зависимости от расстояния до препятствия.

■ Динамический вспомогательный линейный дисплей

После активации динамического вспомогательного линейного дисплея при входе в панорамный вид загружается направляющая полосы движения автомобиля, а радиус изгиба направляющей полосы настраивается в соответствии с левым и правым поворотом рулевого колеса.

5. АССИСТЕНТ ДВИЖЕНИЯ

Парковочный радар (при наличии)

Парковочный радар — это устройство обнаружения радаров, использующее радарные датчики для определения наличия препятствий спереди/сзади автомобиля и расстояния до препятствий. Водителю подсказывают мультимедийный дисплей, звуковая сигнализация и т. д., чтобы помочь водителю безопасно и легко припарковаться.

Переключатель парковочного радара

Пользователи могут включать/выключать парковочный радар через мультимедийный дисплей.

ЧИТАТЬ

- Передний радарный датчик нормально работает только при скорости автомобиля менее 15 km/h.
- Он включит передний радарный датчик, чтобы помочь задним ходом, независимо от того, включена или выключена система парковочного радара, прежде чем положение передачи переключится в положение R.
- При скорости автомобиля выше 15 km/h перестает работать датчик переднего радара; При снижении скорости автомобиля до 10 km/h система радара снова активируется; При скорости автомобиля менее 10 km/h радарная система не возобновит работу.

Методы использования

Включите питание автомобиля в режим ВКЛ. и переведите передачу в положение R, чтобы активировать систему парковочного радара; Когда радарный датчик обнаруживает препятствие, на мультимедийном дисплее отображается расстояние до препятствия (красные, желтые, зеленые области) в сопровождении звукового сигнала.

Примечание: Когда радарный датчик неисправен, зуммер продолжает звучать в течение 2 секунд, при этом отображается восклицательный знак.

ЧИТАТЬ

- Расстояние мониторинга - это кратчайшее вертикальное расстояние между препятствием и радарным датчиком.
- Если препятствия обнаружены несколькими радарными датчиками, расстояния между каждым радарным датчиком и препятствиями одновременно отображаются на мультимедийном дисплее, и система подает звуковой сигнал в соответствии с ближайшим препятствием.

ВНИМАНИЕ

- Если препятствия находятся вне диапазона обнаружения, радарные датчики не будут подавать сигнал тревоги.
- Во время движения автомобиля помните, что радарные датчики заднего хода на другой стороне могут приблизиться к другим препятствиям.

Ограничение функции

■ Парковочный радар может не работать нормально в следующих случаях:

- Когда автомобиль находится на крутом склоне.
- При движении в желеобразный снег или дождь.
- Низкие объекты, такие как камни и т.п., не могут быть обнаружены.
- Объекты выше бампера не могут быть обнаружены.
- Тонкие объекты, такие как провода, заборы, веревки и т. д., не могут быть обнаружены.
- Если автомобиль оборудован высокочастотным радиоприемником или используется антенна.
- Когда поверхность радарного датчика замерзла.
- Радарные датчики могут работать неправильно в жаркую или холодную погоду.
- Если радарные датчики покрыты грязью, снегом или грязью, они могут не обнаруживать препятствия.
- Объекты, легко поглощающие ультразвуковые волны (например, мягкий снег, хлопок, губка), не могут быть обнаружены.
- Если рядом с автомобилем есть шум, например, гудок, шум двигателя мотоциклов, шум от пневматических тормозов больших транспортных средств или другие громкие звуки, генерирующие ультразвуковые волны.

Очистка радарного датчика

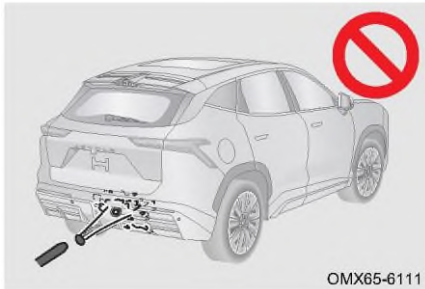

При мытье автомобиля используйте мягкую ткань или воду (низкое давление воды), чтобы смыть посторонние вещества, такие как снег, грязь и пыль, с поверхности радарного датчика.

Поток воды под высоким давлением, такой как водяные пистолеты, или большая внешняя сила могут повредить радарные датчики. Не заземляйте и не ударяйте радарные датчики, так как это может привести к нарушению нормальной работы радарного датчика.

При мытье автомобиля используйте мягкую ткань или воду (низкое давление воды), чтобы смыть посторонние вещества, такие как снег, грязь и пыль, с поверхности радарного датчика.

Поток воды под высоким давлением, такой как водяные пистолеты, или большая внешняя сила могут повредить радарные датчики. Не заземляйте и не ударяйте радарные датчики, так как это может привести к нарушению нормальной работы радарного датчика.

В СЛУЧАЕ АВАРИЙНОЙ СИТУАЦИИ

- | | | |
|---|--|-----|
| 6-1. Базовые знания об аварийной ситуации | двигателя высокая | 188 |
| автомобиля | Если батарея разряжена.. | 188 |
| Аварийная сигнализация. 183 | Если ваш автомобиль не может нормально завестись | 191 |
| Светоотражающий жилет 183 | 6-3. Буксировка | 192 |
| Предупреждающий треугольник | Буксировка автомобиля ... | 192 |
|错误!未定义书签。 | Аварийный буксировщик.. | 193 |
| Запасные инструменты ... | Установка буксирной проушины | 194 |
| 184 | 6-4. Предохранитель..... | 195 |
| 6-2. Аварийная обработка автомобиля | Коробка предохранителя . | 195 |
| 184 | Проверка предохранителя | 196 |
| Операция по замене шин 184 | Замена предохранителя .. | 196 |
| Если температура охлаждающей жидкости | | |

6-1. Базовые знания об аварийной ситуации автомобиля

Аварийная сигнализация

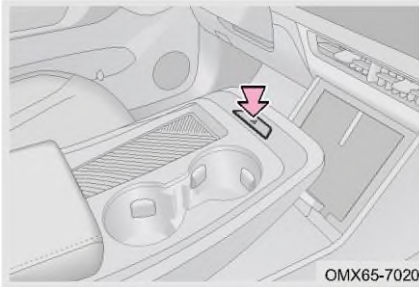

Нажмите выключатель аварийной сигнализации, одновременно замигают указатели поворота и индикатор указателей поворота на комбинации приборов; нажмите переключатель еще раз, указатели поворота и индикатор погаснут. В случае отказа автомобиля или дорожно-транспортного происшествия и т. д., пожалуйста, включите аварийную сигнализацию, чтобы предупредить другие автомобили, чтобы избежать вторичной аварии.

ЧИТАТЬ

- Аварийные огни могут продолжать работать, когда питание автомобиля выключено.
- Аварийные огни включаются автоматически при срабатывании подушки безопасности.

Функция стробирования экстренного торможения

Включите стробирование экстренного торможения на мультимедийном дисплее. Экстренное торможение будет применено, когда скорость автомобиля превысит 50 км/ч, а аварийная лампа будет мигать более 3 раз, чтобы напомнить автомобилем позади о необходимости соблюдать осторожность и избежать столкновения сзади. Отпустите педаль тормоза, нажмите выключатель аварийной сигнализации, нажмите педаль акселератора или выключите питание автомобиля, при этом индикатор аварийной лампы и указателя поворота на комбинации приборов перестанет мигать.

Светоотражающий жилет

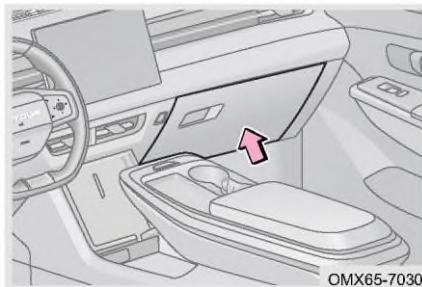

Автомобиль оборудован светоотражающим жилетом. Светоотражающий жилет рекомендуется помещать в бардачок.

В случае неисправности автомобиля, дорожно-транспортного происшествия и т. д. надевайте светоотражающий жилет светоотражающей полосой наружу. Он может предупреждать другие автомобили, чтобы избежать повторных аварий.

Знак аварийной остановки

Предупреждающий знак аварийной остановки находится под ковриком

6. В СЛУЧАЕ АВАРИЙНОЙ СИТУАЦИИ

багажного отделения.

В случае отказа автомобиля или дорожно-транспортного происшествия и т. д., светоотражающие характеристики предупреждающего знака могут предупреждать другие автомобили, чтобы избежать вторичных аварий.

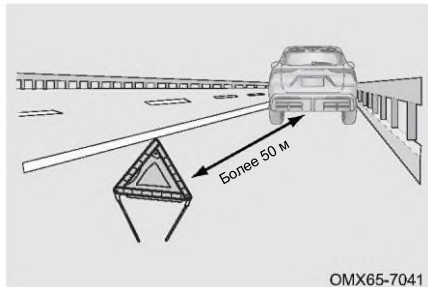

На обычной дороге поместите знак аварийной остановки на расстоянии более 50 м позади автомобиля.

На шоссе устанавливайте знак аварийной остановки на расстоянии более 150 м позади автомобиля.

Во время дождя или во время руления поместите знак аварийной остановки на расстоянии более 150 м позади автомобиля.

Запасные инструменты

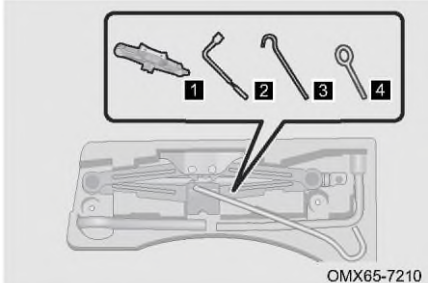

Запасные инструменты находятся под ковриком багажного отделения.

- 1 Домкрат
- 2 Ключ для колесных болтов
- 3 Качающийся рычаг домкрата
- 4 Буксирная проушина

6-2. Аварийная обработка автомобиля

Операция по замене шин

Если шина спустилась во время движения, постепенно снизьте скорость, возьмитесь за руль двумя руками и продолжайте движение прямо. Остановите автомобиль в безопасном месте вдали от проезжей части.

1. Подготовка перед заменой спущенной шины.

Шаг 1: Остановить автомобиль на твердой ровной поверхности;

Шаг 2: Включите стояночный тормоз и переведите рычаг переключения передач в положение Р;

Шаг 3: Выключите питание автомобиля и включите аварийные огни;

Шаг 4: Попросите всех выйти из автомобиля, остановиться и держаться подальше от движения;

Шаг 5: Наденьте светоотражающий жилет и разместите знак аварийной остановки на расстоянии 50–150 м позади автомобиля (в зависимости от фактического состояния).

ВНИМАНИЕ

Не продолжайте движение со спущенной шиной. Поездка даже на короткое расстояние может привести к повреждению шины, которая не подлежит ремонту.

6. В СЛУЧАЕ АВАРИЙНОЙ СИТУАЦИИ

2. Выньте запасное колесо.

Шаг 1: Откройте заднюю дверь и поднимите коврик багажника;

Шаг 2: Поверните колпачок против часовой стрелки, чтобы снять его, и выньте запасное колесо.

3. Снимите спущенную шину.

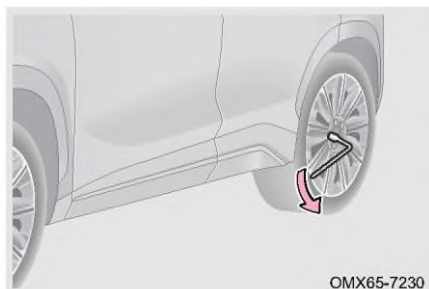
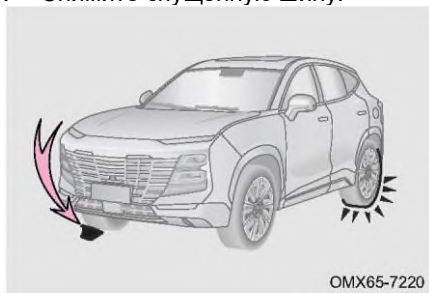

Шаг 1: Поместите блок под шину по диагонали напротив спущенной шины, чтобы предотвратить скатывание автомобиля.

Спущенная шина	Положение колесного блока
Переднее левое колесо	За задним правым колесом
Переднее правое колесо	За задним левым колесом
Заднее левое колесо	За передним правым колесом
Заднее правое колесо	За передним левым колесом

Шаг 2: Подсоедините ключ для колесных болтов к колесному болту спущенной шины, установите рукоятку с левой стороны, возьмитесь за конец рукоятки ключа и надавите на нее вниз, ослабьте каждый болт спущенной шины примерно на пол-оборота.

ВНИМАНИЕ

При откручивании колесных болтов с помощью гаечного ключа будьте осторожны, чтобы не уронить их, так как их можно легко повредить.

ПРЕДУПРЕЖДЕНИЕ

Не выкручивайте болты полностью. В противном случае колесо может упасть из-за давления автомобиля, что приведет к травме.

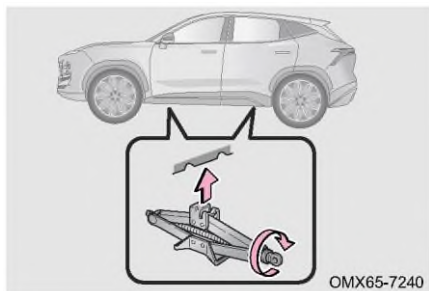

Шаг 3: Установите домкрат на твердую и ровную поверхность, поверните рукоятку домкрата по часовой стрелке рукой, чтобы выемка домкрата коснулась правильной точки подъема домкрата.

6. В СЛУЧАЕ АВАРИЙНОЙ СИТУАЦИИ

ЧИТАТЬ

- Номинальная нагрузка домкрата: 1000 кг.
- Поддомкратьте автомобиль на надлежащую высоту, на которой можно будет заменить шину.

ПРЕДУПРЕЖДЕНИЕ

Никогда не подставляйте какую-либо часть тела под автомобиль, когда автомобиль поднят домкратом, во избежание травм.

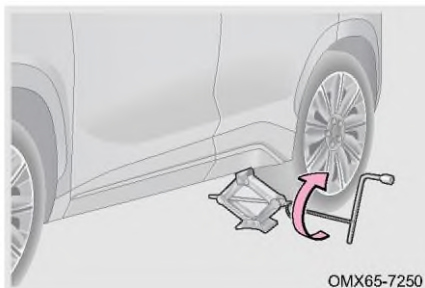

Шаг 4: Когда выемка домкрата коснется правильной точки подъема, вставьте коромысло домкрата в домкрат, а затем установите ключ для колесных болтов в коромысло домкрата и поверните ключ для колесных болтов по часовой стрелке, чтобы поднять автомобиль.

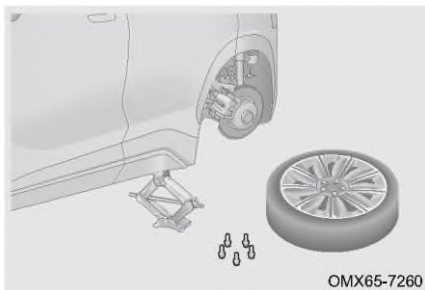

Шаг 5: Снимите колесные болты против часовой стрелки с помощью ключа для колесных болтов и снимите спущенную шину.

ВНИМАНИЕ

Положите спущенную шину на землю ободом вверх, чтобы не поцарапать поверхность обода.

4. Установите запасное колесо.

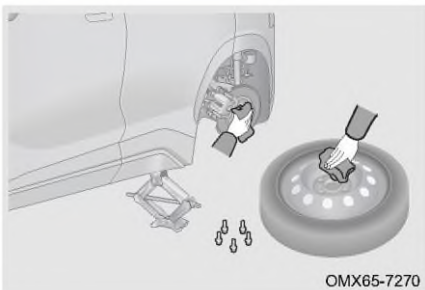

Шаг 1: Снимите все приспособления с монтажной поверхности. Убедитесь, что ступица колеса хорошо прилегает к поверхности колеса, и установите запасное колесо.

ЧИТАТЬ

Динамическая электронная система контроля устойчивости подает аварийный сигнал после замены неполноразмерного запасного колеса. После использования шины нормального размера и проезда 1 км она автоматически вернется в нормальное состояние.

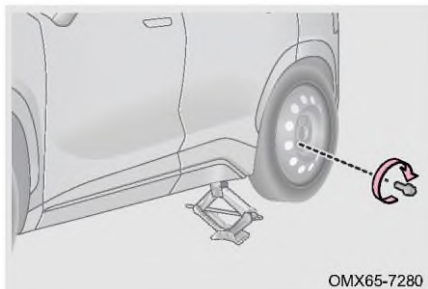

Шаг 2: При установке колесных болтов ввинчивайте их во все колесные болты по часовой стрелке вручную. Затем выпрямите запасное колесо и предварительно затяните все колесные болты с помощью ключа для колесных болтов.

ВНИМАНИЕ

Не наносите масло или смазку на колесные болты.

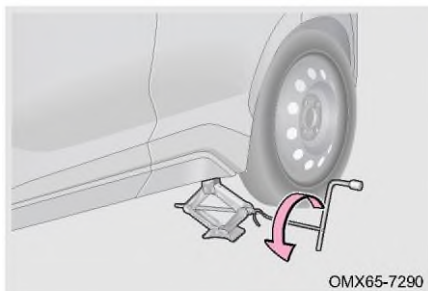

Шаг 3: Убедитесь, что все люди вокруг автомобиля находятся в безопасной зоне, вставьте коромысло домкрата в домкрат, а ключ для колесных болтов в коромысло домкрата и поверните ключ для колесных болтов против часовой стрелки, чтобы опустить автомобиль.

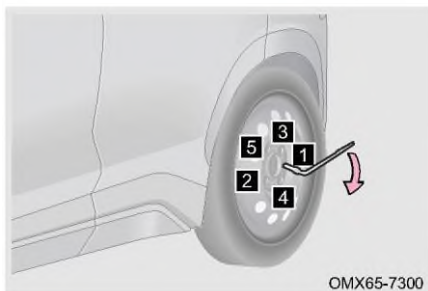

Шаг 4: Используя ключ для колесных болтов, затяните болты в последовательности, показанной на рисунке. Повторите процесс 2–3 раза, чтобы убедиться, что колесные болты затянуты на место. Шаг 5: Уберите спущенную шину и установите домкрат, знак аварийной остановки и запасные инструменты на прежние места.

Шаг 6: Если давление в замененной запасной шине недостаточное, медленно доведите автомобиль до ближайшей авторизованной станции обслуживания Jetour, чтобы накачать шину до нужного давления.

6. В СЛУЧАЕ АВАРИЙНОЙ СИТУАЦИИ

ПРЕДУПРЕЖДЕНИЕ

- Двигайтесь с указанной скоростью 80 км/ч или менее с установленным неполноразмерным запасным колесом.
- Неполноразмерное запасное колесо нельзя использовать в течение длительного времени. Дважды затяните колесные болты после замены неполноразмерного запасного колеса. Медленно двигайтесь до ближайшей авторизованной станции обслуживания Jetour (рекомендуемое расстояние: ≤ 80 км) для замены стандартной шины. В противном случае колеса могут отвалиться из-за ослабленных болтов.

Если температура охлаждающей жидкости двигателя высокая

Если во время движения температура охлаждающей жидкости двигателя высока, а указатель температуры охлаждающей жидкости приближается к зоне N или загорается красный индикатор «» на комбинации приборов, остановите автомобиль в безопасном месте вдали от проезжей части.



Шаг 1: Остановить автомобиль на твердой ровной поверхности;

Шаг 2: Включите стояночный тормоз и переведите рычаг переключения передач в положение P;

Шаг 3: Выключите систему кондиционирования (вода, капаящая из кондиционера после использования, является нормальным явлением);

Шаг 4: После нескольких минут простоя выключите питание автомобиля и включите аварийные огни;

Шаг 5: Перед открытием капота проверьте, нет ли утечки пара или охлаждающей жидкости. Открывайте капот только тогда, когда нет перелива или утечки пара или охлаждающей жидкости, иначе можно получить ожоги;

Шаг 6: Проверьте уровень охлаждающей жидкости, если причина не может быть определена, обратитесь в авторизованный сервисный центр Jetour для проверки и ремонта.

ВНИМАНИЕ

- Если двигатель часто перегревается, немедленно обратитесь в авторизованный сервисный центр Jetour для проверки и ремонта.
- Если уровень охлаждающей жидкости низкий, можно временно использовать чистую воду, обратитесь на авторизованную станцию обслуживания Jetour для замены охлаждающей жидкости как можно скорее.

Если батарея разряжена

Симптом, когда батарея разряжена

1. Стартер издает щелчки и не работает. Даже если он работает, сила слабая, и двигатель не может быть запущен.
2. Фара тусклее, чем обычно.

3. Звуковой сигнал не звучит или громкость слабая.

Быстрый старт

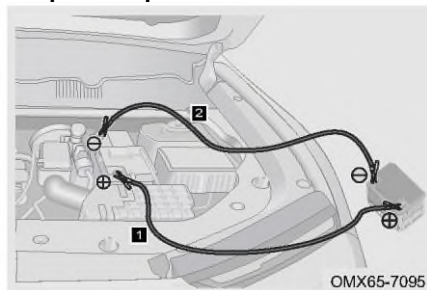

Шаг 1: Выключите питание автомобиля и подключите соединительные кабели;

- 1 Подсоедините один конец положительного кабеля к положительной клемме (+) аккумуляторной батареи разряженного автомобиля, а другой конец — к положительной клемме (+) аккумуляторной батареи аварийно-спасательного автомобиля.
- 2 Подсоедините один конец отрицательного кабеля к отрицательной клемме (-) аккумуляторной батареи аварийно-спасательного автомобиля, а другой конец - к неокрашенной металлической части разряженного автомобиля.

Шаг 2: Запустите двигатель аварийно-спасательного автомобиля, слегка увеличьте обороты двигателя и поддерживайте в течение примерно 5 минут, чтобы временно зарядить аккумулятор разряженного автомобиля;

Шаг 3: Если разряженный автомобиль по-прежнему не заводится, проверьте, правильно ли подключен соединительный кабель, а затем зарядите аккумулятор;

Шаг 4: После запуска двигателя на разряженном автомобиле снимите соединительные кабели в порядке, обратном подключению (сначала отрицательный, а затем положительный кабель).

ВНИМАНИЕ

- Если аккумулятор часто разряжается, обратитесь как можно скорее на авторизованную станцию обслуживания Jetour для проверки и ремонта.
- Отрицательная клемма аккумулятора аварийно-спасательного автомобиля не должна быть напрямую соединена с отрицательной клеммой аккумулятора разряженного автомобиля.
- Не запускайте двигатель от внешнего источника, если вы не уверены, что напряжение аккумуляторной батареи для запуска от внешнего источника составляет 12–13 В.
- При подключении и удалении соединительных кабелей следите за тем, чтобы они не запутались в вентиляторе, ремне и т. д.
- Убедитесь, что соединительные кабели правильно подключены и соблюдайте определенное расстояние между клеммами, чтобы соединительные кабели не соприкасались друг с другом или с другими металлическими частями автомобиля.
- Не запускайте автомобиль, толкая или тяня его.

6. В СЛУЧАЕ АВАРИЙНОЙ СИТУАЦИИ

ПРЕДУПРЕЖДЕНИЕ

- Следует использовать указанные соединительные кабели.
- Не курите, не пользуйтесь спичками, зажигалками или открытым огнем вблизи аккумулятора.
- Если вы не знаете, как следовать этой процедуре, Джетур Мотор Рус настоятельно рекомендует вам обратиться за помощью к профессиональному специалисту по ремонту или на авторизованную станцию обслуживания Jetour.

Замена аккумулятора

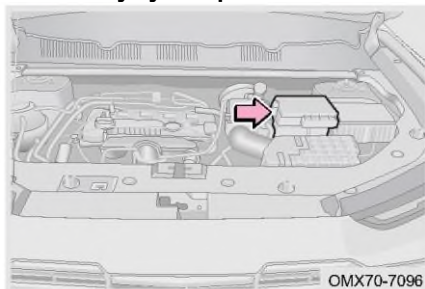

Шаг 1: Переключите питание автомобиля в режим ВЫКЛ.;

Шаг 2: Откройте капот;

Шаг 3: Отсоедините кабель отрицательной (-) клеммы аккумуляторной батареи;

Шаг 4: Снимите положительную (+) клемму аккумуляторной батареи;

Шаг 5: Удалите аккумулятор;

Шаг 6: Установите новую батарею, имеющую те же характеристики, что и старая;

Шаг 7: Правильно установите новую батарею в порядке, обратном снятию.

Примечание: Новая батарея должна иметь те же характеристики, что и оригинальная. Мы рекомендуем вам обратиться на авторизованную станцию обслуживания Jetour для замены батареи.

ЗАЩИТА ОКРУЖАЮЩЕЙ СРЕДЫ

Аккумулятор содержит кислоту, которая является ядовитой и вызывает коррозию. Обращайтесь с ним в соответствии с местными нормами и положениями, касающимися защиты окружающей среды.

ВНИМАНИЕ

При снятии батареи соблюдайте осторожность, чтобы металлический инструмент не коснулся обеих клемм батареи или положительной (+) клеммы батареи и корпуса одновременно.

ПРЕДУПРЕЖДЕНИЕ

- Не оставляйте батарею в недоступном для детей месте.
- Всегда надевайте перчатки и защитные очки во время работы, так как батарея содержит кислоту, которая является ядовитой и вызывает коррозию. Не опирайтесь на батарею.
- Если кислота попала на кожу или одежду, жидкость необходимо немедленно нейтрализовать щелочной водой (например, мыльной водой), а затем промыть чистой водой. При необходимости немедленно обратитесь за неотложной медицинской помощью.

Если ваш автомобиль не может нормально завестись

Если ваш автомобиль не может нормально завестись, сначала убедитесь, что вы выполнили правильные процедуры запуска, и проверьте, достаточно ли топлива.

■ Частота вращения якоря стартера слишком низкая, но автомобиль не может нормально завестись

Шаг 1: Убедитесь, что клеммы аккумулятора затянуты и чистые;

Шаг 2: Включите фары головного света. Если индикатор тусклый, это означает, что батарея разряжена. Пожалуйста, попробуйте запустить от внешнего источника;

Шаг 3: Попробуйте снова запустить двигатель, если он по-прежнему не может нормально запуститься, возможно, неисправна система запуска. Пожалуйста, немедленно обратитесь в авторизованный сервисный центр Jetour для проверки и ремонта.

■ Частота вращения якоря стартера нормальная, но автомобиль не может нормально завестись

Шаг 1: Переключите питание автомобиля в режим OFF или ACC, попробуйте снова запустить двигатель;

Шаг 2: Если двигатель по-прежнему не может нормально запуститься, это может привести к избытку топлива в цилиндре из-за повторного запуска. Выключите питание автомобиля, через несколько минут попробуйте снова запустить двигатель;

Шаг 3: Попробуйте снова запустить двигатель, если он по-прежнему не может нормально запуститься, немедленно обратитесь в авторизованный центр обслуживания Jetour для проверки и ремонта.

ВНИМАНИЕ

- Во избежание повреждения стартера время запуска не должно превышать 15 секунд каждый раз.
- Если автомобиль с трудом заводится или часто глохнет, как можно скорее обратитесь на авторизованную станцию обслуживания Jetour для проверки и ремонта.

6. В СЛУЧАЕ АВАРИЙНОЙ СИТУАЦИИ

6-3. Буксировка

Буксировка автомобиля

Буксировка должна соответствовать местным законам о буксировке.

Перед буксировкой автомобиля отпустите стояночный тормоз и переведите рычаг переключения передач в положение N.

Правильные методы буксировки

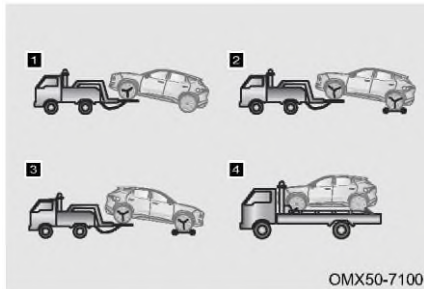

- 1 Для переднеприводных автомобилей: буксируйте грузовик с подъемником спереди и надежно закрепите автомобиль.
- 2 Для переднеприводных, заднеприводных и полноприводных автомобилей: При буксировке грузовиком с подъемным колесом спереди используйте буксирную тележку под задними колесами и надежно закрепите автомобиль.

- 3 Для переднеприводных, заднеприводных и полноприводных автомобилей: При буксировке грузовиком с подъемным колесом сзади используйте буксирную тележку под передними колесами и надежно закрепите автомобиль.
- 4 Для переднеприводных, заднеприводных и полноприводных автомобилей: При буксировке бортовым грузовиком надежно закрепите автомобиль.

⚠ ВНИМАНИЕ

- Для полноприводных автомобилей рекомендуется использовать бортовой грузовик.
- Используйте бортовой грузовик, если колеса или оси автомобиля повреждены.
- Убедитесь, что между неподнятыми колесами и землей имеется достаточный зазор. В противном случае при буксировке будут повреждены бампер и ходовая часть буксируемого автомобиля.

Неправильные методы буксировки

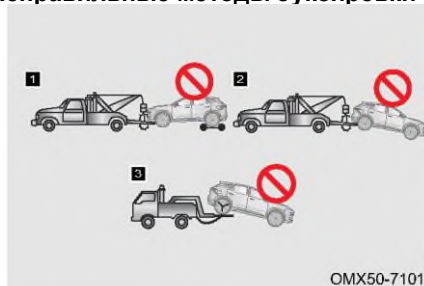

- 1 Буксировка строповой тележкой спереди автомобиля.
- 2 Буксировка с помощью самосвала с задней части автомобиля, когда передние колеса находятся на земле.
- 3 Буксируйте грузовик с помощью колесного подъемника сзади автомобиля, когда передние колеса находятся на земле.

⚠ ВНИМАНИЕ

Не производите буксировку строповым грузовиком во избежание повреждения кузова.

Аварийный буксировщик

Если в экстренной ситуации эвакуатор недоступен, ваш автомобиль можно временно отбуксировать с помощью буксирного троса или цепи, прикрепленной к проушине для аварийной буксировки. Это следует делать только на дороге с твердым покрытием на короткие расстояния на низкой скорости.

Водитель должен находиться в буксируемом автомобиле, чтобы управлять рулевым колесом и педалью тормоза, а колеса автомобиля, силовая передача, ось, система рулевого управления и тормозная система должны быть в хорошем состоянии.

ВНИМАНИЕ

- Не выполняйте аварийную буксировку в течение длительного времени.
- Никогда не буксируйте автомобиль тяжелее этого автомобиля, иначе автомобиль может быть поврежден.
- Закрепите буксировочный трос, цепь или рычаг за буксировочную проушину автомобиля.
- Оба водителя должны быть знакомы с процессом буксировки, иначе они не смогут выполнять буксировку.
- Буксируйте автомобиль как можно прямо вперед, не буксируйте автомобиль сбоку, чтобы не повредить автомобиль.
- Если двигатель не запущен, вспомогательная система не будет работать, поэтому торможение и рулевое управление будут более сложными, чем обычно. Управляйте осторожно.
- Для буксировки моделей с АКП Джетур Мотор Рус настоятельно рекомендует обратиться за помощью к профессиональному специалисту по ремонту или в авторизованный сервисный центр Jetour.
- Если буксируемое транспортное средство по-прежнему не может двигаться, то не следует продолжать принудительную буксировку во избежание вторичных повреждений транспортного средства. Джетур Мотор Рус настоятельно рекомендует обратиться за помощью к профессиональному специалисту по ремонту или в авторизованный сервисный центр Jetour.

ПРЕДУПРЕЖДЕНИЕ

- Во избежание нанесения телесных повреждений другим лицам, помимо водителя, следует держаться подальше от транспортного средства во время буксировки.
- При буксировке автомобиля избегайте резких стартов или резких маневров вождения, так как это может привести к чрезмерному усилию на буксирную проушину, трос, цепь или рычаг. Буксирная проушина, трос, цепь или рычаг могут сломаться и привести к повреждению автомобиля или серьезной травме.

6. В СЛУЧАЕ АВАРИЙНОЙ СИТУАЦИИ

Установка буксирной проушины

Передняя буксировочная проушина

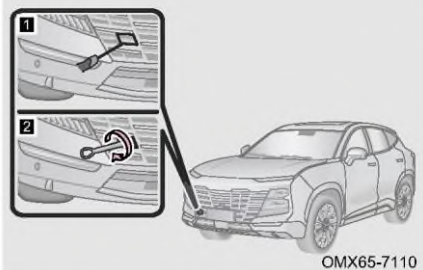

Шаг 1: Выньте буксирную проушину из багажника.

Шаг 2: Используйте отвертку с обмотанным лентой наконечником, чтобы снять крышку отверстия передней буксирной проушины.

Шаг 3: Установите буксирную проушину в отверстие проушины по часовой стрелке. Затем плотно затяните буксирную проушину с помощью ключа для колесных болтов или аналогичного твердосплавного стержня.

Задняя буксирная проушина

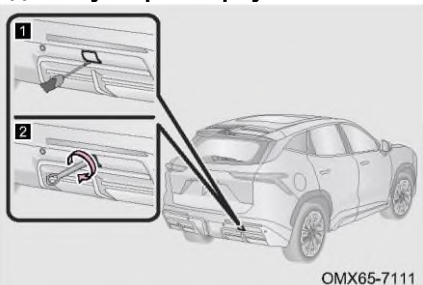

Шаг 1: Выньте буксирную проушину из багажника.

Шаг 2: Используйте отвертку с обмотанным лентой наконечником, чтобы снять крышку отверстия задней буксирной проушины.

Шаг 3: Установите буксирную проушину в отверстие проушины по часовой стрелке. Затем плотно затяните буксирную проушину с помощью ключа для колесных болтов или аналогичного твердосплавного стержня.

ВНИМАНИЕ

- Используйте только указанную буксировочную проушину. В противном случае автомобиль может быть поврежден.
- Во время буксировки ведите автомобиль медленно и плавно. Удар из-за чрезмерного натяжения может повредить автомобиль.
- Буксирный трос или буксирная штанга могут быть установлены только при установленной буксировочной проушине.

ПРЕДУПРЕЖДЕНИЕ

- Не прикрепляйте буксирный трос или цепь к элементу подвески во избежание повреждения автомобиля.
- Убедитесь, что буксировочная проушина установлена надежно. В противном случае буксировочная проушина может оторваться при буксировке, что может привести к несчастному случаю, что повлечет за собой серьезные травмы или смерть.
- При буксировке автомобиля с помощью буксирного троса или цепи избегайте резкого трогания с места, так как это может привести к чрезмерному усилию на буксирную проушину, трос или цепь. Буксирная проушина, трос или цепь могут сломаться, а обломки могут ударить окружающих, что может привести к серьезной травме.

6-4. Предохранитель

Коробка предохранителей

Плавкие предохранители используются для защиты электрических компонентов и цепей во избежание короткого замыкания или перегрузки. Если предохранитель перегорел, защищенные компоненты и системы не будут работать должным образом.

Коробка предохранителя в переднем отсеке

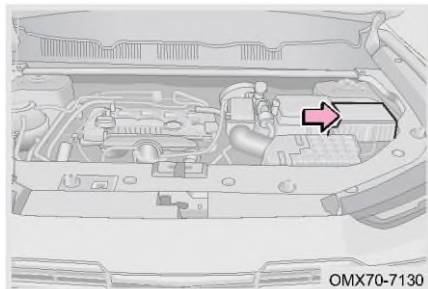

Шаг 1: Переключите питание автомобиля в режим ВЫКЛ.;

Шаг 2: Отсоедините кабель отрицательной клеммы аккумулятора;

Шаг 3: Откройте капот, снимите крышку коробки предохранителей в переднем отсеке, чтобы проверить или заменить предохранитель.

Коробка предохранителей панели приборов

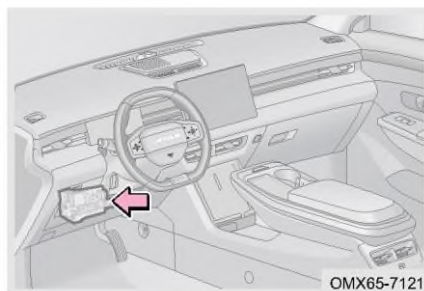

Шаг 1: Переключите питание автомобиля в режим ВЫКЛ.;

Шаг 2: Отсоедините кабель отрицательной клеммы аккумулятора;

Шаг 3: Снимите нижний левый протектор приборной панели, чтобы проверить или заменить предохранитель.

ЧИТАТЬ

- Проверьте предполагаемые предохранители в соответствии со схемой расположения предохранителей и реле.
- Коробка предохранителей должна быть чистой, не допускайте попадания влаги при открывании, так как влага может повредить электрическую систему.
- Во избежание повреждений будьте осторожны при снятии/установке нижнего левого протектора приборной панели. При необходимости обратитесь в авторизованный сервисный центр Jetour.

6. В СЛУЧАЕ АВАРИЙНОЙ СИТУАЦИИ

Проверка предохранителя



- A** Хороший предохранитель.
- B** Перегоревший предохранитель.

ЧИТАТЬ

Если предохранители перегорели, их необходимо заменить.

Замена предохранителя

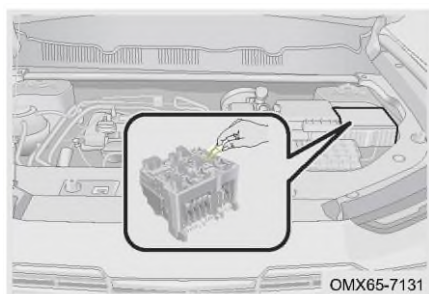

Шаг 1: Переключите питание автомобиля в режим ВЫКЛ.;

Шаг 2: Проверьте предохранители в соответствии со схемой расположения предохранителей и реле;

Шаг 3: Вытащите предполагаемый предохранитель с помощью съемника предохранителей;

Шаг 4: Проверьте, не перегорел ли предохранитель. Если вы не уверены, перегорел ли предохранитель, замените предполагаемый предохранитель запасным предохранителем с таким же номиналом силы тока. Вы можете увидеть номинальную силу тока на принципиальной схеме внутри крышки коробки предохранителей.

ЧИТАТЬ

Если запасной предохранитель недоступен, вы можете использовать предохранитель с такими же характеристиками от других неважных электроприборов в случае чрезвычайной ситуации. Лучше приобрести комплект запасных предохранителей и положить их в автомобиль на случай аварийной ситуации.

ВНИМАНИЕ

- Не модифицируйте предохранитель или коробку предохранителей.
- Устанавливайте только предохранитель с таким же номиналом силы тока, что и используемый. Никогда не заменяйте предохранитель проводом, даже в качестве временной замены. В противном случае это может привести к серьезному повреждению электроприборов или даже пожару.

ТЕХНИЧЕСКОЕ ОБСЛУЖИВАНИЕ

- 7-1. Ремонт и обслуживание.. 199
 - Ремонт и обслуживание.. 199
 - Авторизованный сервисный центр Jetour предоставляет услуги для вас 199
- 7-2. Обычное техническое обслуживание..... 199
 - Обычное техническое обслуживание..... 199
 - Проверка уровня масла .. 200
 - Проверка уровня тормозной жидкости..... 202
 - Проверка уровня охлаждающей жидкости.. 203
 - Проверка омывателя ветрового стекла 204
 - Проверка радиатора и конденсора 204
 - Проверка аккумулятора 12 В 204
- 7-3. Регулярное техническое обслуживание210
 - Карта первого обслуживания210
 - График технического обслуживания... 错误!未定义书签。
 - Запись системы защиты безопасности.....214
- Проверка приводного ремня205
- Проверка шин.....205
- Вращение шин207
- Проверка фильтра кондиционера.....208
- Проверка щеток стеклоочистителя.....208

7-1. Ремонт и обслуживание

Ремонт и обслуживание

Существует два вида ремонта и обслуживания: Один из них — это обычное техническое обслуживание, которое могут выполнять заказчики; второй – регулярное техническое обслуживание, проверка и ремонт, которые должны выполняться авторизованным сервисным центром Jetour.

Подробную информацию о методах регулярного технического обслуживания, проверки и ремонта см. в этом разделе; Регулярное техническое обслуживание может помочь вам вовремя обнаружить и устранить потенциальные опасности, чтобы предотвратить неисправности. Плановое техническое обслуживание вашего автомобиля имеет важное значение. Пожалуйста, строго следуйте графику технического обслуживания, указанному в «Руководстве пользователя», для выполнения технического обслуживания, чтобы ваш автомобиль поддерживал наилучшие характеристики и хорошие условия эксплуатации, что эффективно продлевает срок службы автомобиля.

Пожалуйста, используйте масляную жидкость, рекомендованную Джетур Мотор Рус, иначе ваш автомобиль может быть поврежден.

Авторизованный сервисный центр Jetour предоставляет услуги для вас

Оригинальные запасные части и материалы помогают продлить срок службы вашего транспортного средства. Обратите особое внимание: Джетур Мотор Рус. предоставляет оригинальные запасные части на авторизованную станцию обслуживания Jetour, расположенную по всей стране. Для замены оригинальных запасных частей рекомендуется обратиться на авторизованную сервисную станцию Jetour. Авторизованная станция обслуживания Jetour является единственной профессиональной станцией обслуживания, авторизованной Джетур Мотор Рус. Персонал профессионально и строго обучен Джетур Мотор Рус. Они искренне предоставят вам наилучшее послепродажное обслуживание.

ЗАЩИТА ОКРУЖАЮЩЕЙ СРЕДЫ

Использованное моторное масло, тормозная жидкость, охлаждающая жидкость, жидкость для рулевого управления, аккумуляторы и шины должны утилизироваться только квалифицированными службами по утилизации отходов или после консультации с производителями, и их нельзя вывозить вместе с бытовыми отходами или сбрасывать в коммунальную канализационную систему.

7-2. Обычное техническое обслуживание

Обычное техническое обслуживание

Обязательно следуйте правильным процедурам технического обслуживания, приведенным в этом разделе, если вы выполняете техническое обслуживание своими руками.

В этом разделе перечислены только простые инструкции по техническому обслуживанию, которые могут выполняться клиентом. Тем не менее, есть еще много элементов, которые должны обслуживаться квалифицированными специалистами со специальными инструментами.

7. ТЕХНИЧЕСКОЕ ОБСЛУЖИВАНИЕ

ВНИМАНИЕ

- Прежде чем закрыть капот, проверьте, не остались ли инструменты или тряпки.
- Не управляйте автомобилем со снятым воздушным фильтром, иначе возможен чрезмерный износ двигателя.
- Правильно долейте жидкость до соответствующего уровня. При попадании брызг жидкости на кузов автомобиля немедленно смойте их влажной тряпкой, не допуская повреждения окрашенной поверхности.

ПРЕДУПРЕЖДЕНИЕ

- Если двигатель очень горячий, не открывайте крышку бачка с охлаждающей жидкостью, чтобы не обжечься.
- При работающем двигателе держите руки, одежду и инструменты подальше от приводных ремней двигателя и охлаждающего вентилятора.
- Не курите вблизи топливного бака или аккумуляторной батареи, так как это может вызвать искры или открытое пламя, которые могут привести к пожару.
- В электронной системе зажигания имеется высокое напряжение. Не прикасайтесь к этим компонентам, пока работает двигатель или питание автомобиля находится в режиме ON.
- Только что остановившийся автомобиль, двигатель, радиатор, выпускной коллектор и головка блока цилиндров будут очень горячими, поэтому никогда не прикасайтесь к ним. Следите за тем, чтобы свободная одежда не попала в вентилятор и не причинила вреда здоровью, так как охлаждающий вентилятор может автоматически запуститься в любой момент.

Проверка уровня масла

Проверка моторного масла

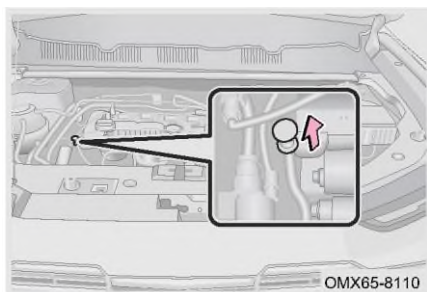

При выключенном и остывшем двигателе проверьте уровень масла с помощью щупа.

Шаг 1: Прогрейте двигатель и остановите автомобиль на ровной поверхности. Подождите около 5 минут после выключения двигателя.

Шаг 2: Откройте капот, вытащите щуп и протрите его чистой тканью. Шаг 3: Полностью вставьте щуп.

Шаг 4: Оставьте автомобиль как есть примерно на 3 секунды, снова вытащите щуп и проверьте уровень масла.



Подложите тряпку под щуп, чтобы масло не попало на двигатель или кузов автомобиля.

Не проверяйте уровень масла сразу после прогрева двигателя, а подождите, пока масло не вернется в нижнюю часть двигателя.

Добавление моторного масла

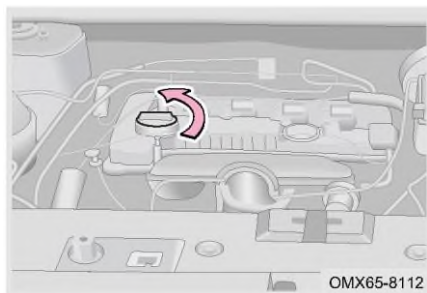

Шаг 1: Поверните крышку маслозаливной горловины против часовой стрелки, чтобы снять её.

Шаг 2: С помощью воронки несколько раз долейте небольшое количество моторного масла и снова проверьте уровень масла с помощью щупа.

Шаг 3: Когда уровень достигнет нужного диапазона, поверните крышку заливной горловины моторного масла по часовой стрелке, чтобы затянуть её.

◆ ЗАЩИТА ОКРУЖАЮЩЕЙ СРЕДЫ

Не выбрасывайте отработанное моторное масло и фильтр вместе с бытовыми отходами, в канализацию и не проливайте на землю. В противном случае это приведет к серьезному загрязнению окружающей среды. Пожалуйста, утилизируйте его в соответствии с местным законодательством по защите окружающей среды.

⚠ ВНИМАНИЕ

- Не переливайте масло, иначе это может привести к повреждению двигателя.
- Можно использовать только моторное масло, рекомендованное Джетур Мотор Рус. В противном случае все понесенные прямые или косвенные убытки возлагаются на собственный риск заказчика.
- Если масло случайно пролилось на поверхность двигателя во время заправки, удалите пролитое масло тканью и другими инструментами, прежде чем закручивать крышку заливной горловины двигателя.
- Крышку маслозаливной горловины двигателя нельзя перевернуть вверх дном после снятия, чтобы предотвратить ошибочную оценку, вызванную обратным потоком масла, и предотвратить самопроизвольное перетекание масла, протекающего через уплотнительное кольцо, после повторной сборки, что приводит к иллюзии утечки масла из маслозаливной горловины двигателя.

7. ТЕХНИЧЕСКОЕ ОБСЛУЖИВАНИЕ

Проверка уровня тормозной жидкости

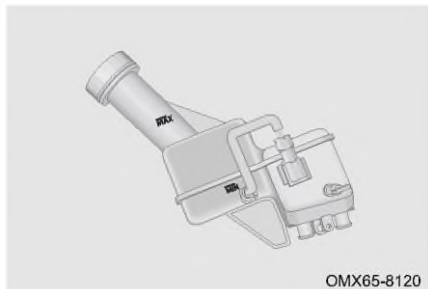

Долейте тормозную жидкость до уровня между отметками МИН. и МАКС. Если тормозной жидкости недостаточно, загорается индикатор низкого уровня тормозной жидкости «» на комбинации приборов, своевременно доливайте тормозную жидкость. Уровень не должен быть ниже отметки МИН. Если после добавления индикатор не гаснет, обратитесь в авторизованный сервисный центр Jetour для проверки и ремонта.

ВНИМАНИЕ

- Поскольку тормозная жидкость хорошо впитывает жидкость, не оставляйте крышку бачка с тормозной жидкостью открытой на длительное время.
- При попадании тормозной жидкости на окрашенную поверхность немедленно протрите ее чистой тканью или сухой тканью и промойте большим количеством чистой воды. Никогда не допускайте попадания жидкости на кожу или в глаза. Если это произойдет, пожалуйста, промойте пораженный участок большим количеством воды и немедленно обратитесь за неотложной медицинской помощью.
- Только тормозная жидкость, рекомендованная Джетур Мотор Рус. может быть использована. В противном случае все понесенные прямые или косвенные убытки возлагаются на собственный риск заказчика.

ПРЕДУПРЕЖДЕНИЕ

- Использованная или неподходящая тормозная жидкость повлияет на эффективность торможения и даже приведет к отказу тормозной системы.
- Необходимо использовать оригинальную тормозную жидкость, указанную нашей компанией, и новую тормозную жидкость.
- Спецификации тормозной жидкости можно найти на упаковке, пожалуйста, используйте тормозную жидкость с правильными характеристиками.
- Тормозная жидкость является ядовитым веществом. Никогда не храните тормозную жидкость в пустом контейнере из-под еды, в бутылке из-под напитков или в любой неоригинальной таре, чтобы предотвратить случайное употребление тормозной жидкости, что может привести к отравлению.
- Всегда храните тормозную жидкость в герметичной оригинальной таре

ПРЕДУПРЕЖДЕНИЕ

и кладите ее в безопасное место, подальше от детей, остерегайтесь отравления.

- Тормозная жидкость подлежит замене каждые 2 года. Если пробег превышает 20 000 км, даже если он меньше 2 лет, тормозная жидкость также подлежит замене. В противном случае при торможении в системе возникнет сопротивление воздуха, что может снизить эффективность торможения и безопасность движения, даже привести к выходу из строя тормозной системы, что легко может привести к аварии.

Проверка уровня охлаждающей жидкости

Проверка охлаждающей жидкости



При холодном двигателе уровень охлаждающей жидкости должен находиться между отметками MIN и MAX. Если уровень находится на отметке MIN или ниже, добавьте охлаждающую жидкость.

Добавление охлаждающей жидкости

Шаг 1: Когда двигатель холодный, откройте крышку бачка с охлаждающей жидкостью и долейте охлаждающую жидкость до отметки MAX.

Шаг 2: Запустите двигатель и дайте ему прогреться до нормальной температуры. Постоянно следите за уровнем охлаждающей жидкости в бачке охлаждающей жидкости. Если уровень падает ниже отметки MIN, долейте охлаждающую жидкость до соответствующего уровня, пока уровень охлаждающей жидкости не упадет дальше. Шаг 3: Выключите двигатель и проверьте правильность уровня охлаждающей жидкости после того, как двигатель остынет. Если нет, повторите описанные выше операции, пока уровень не станет нормальным.

Шаг 4: Установите на место крышку бачка охлаждающей жидкости.

ВНИМАНИЕ

- Если прольется охлаждающая жидкость, не забудьте промыть ее водой, чтобы предотвратить повреждения частей или поверхности краски.
- Если уровень охлаждающей жидкости падает вскоре после добавления охлаждающей жидкости, проверьте радиатор, водяной шланг, водяной насос и т. д. на наличие утечек. Если утечки не обнаружено, обратитесь в авторизованный сервисный центр Jetour для проверки и ремонта.
- Только охлаждающая жидкость, рекомендованная Джетур Мотор Рус. может быть использована. В противном случае все понесенные прямые или косвенные убытки возлагаются на собственный риск заказчика.

7. ТЕХНИЧЕСКОЕ ОБСЛУЖИВАНИЕ

ПРЕДУПРЕЖДЕНИЕ

Не снимайте крышку бачка охлаждающей жидкости двигателя или крышку радиатора, когда двигатель горячий. В системе охлаждения может быть давление. При снятии крышки может произойти выброс горячей охлаждающей жидкости, что может привести к серьезным травмам, таким как ожоги.

Проверка омывателя ветрового стекла

Если омыватель ветрового стекла не работает, возможно, бачок омывающей жидкости пуст. Откройте крышку бачка омывающей жидкости и долейте омывающую жидкость.

ВНИМАНИЕ

- Не используйте мыльную воду или антифриз для двигателя вместо омывающей жидкости, иначе можно повредить лакокрасочное покрытие.
- Нельзя смешивать воду с омывающей жидкостью. Вода легко замерзает и может повредить компоненты системы мойки. Использование неспециальной омывающей жидкости также может привести к повреждению компонентов системы омывания.

Проверка радиатора и конденсора

После поездки в течение определенного периода времени проверьте радиатор и конденсатор и удалите все посторонние предметы.

Конденсатор: При выключенном и остывшем двигателе очистите конденсатор, продувая сжатым воздухом сзади вперед через радиатор.

Радиатор: Рекомендуется очищать поверхность радиатора каждый год. При выключенном и остывшем двигателе очистите ребра радиатора и удалите посторонние предметы сжатым воздухом или водой. Давление воздуха и воды не должно превышать 150 кПа. В противном случае ребра радиатора могут быть повреждены.

ВНИМАНИЕ

- Не прикасайтесь к радиатору или конденсатору, когда двигатель горячий, потому что они очень горячие и могут привести к серьезным травмам, таким как ожоги.
- Материал ребер радиатора обладает хорошей теплопроводностью, что используется для охлаждения охлаждающей жидкости; Не чистите ребер, иначе это может привести к повреждению ребер, что повлияет на охлаждающий эффект.

Проверка аккумулятора 12 В

Проверьте и убедитесь, что клеммы аккумуляторной батареи не подвержены коррозии и что нет ослабленных соединений, внешних трещин или ослабленных зажимов.

Проверка приводного ремня

Приводной ремень будет растягиваться после использования определенного периода времени, а натяжение ремня будет недостаточным, что может привести к повреждению автомобиля, поэтому необходимо регулярно проверять натяжение ремня.

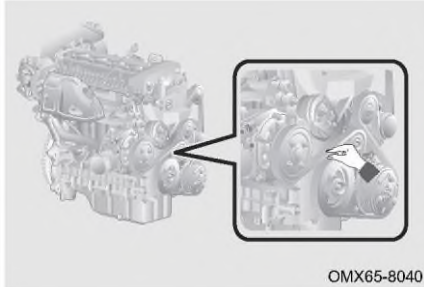

Шаг 1: Переключите питание автомобиля в режим ВЫКЛ.;

Шаг 2: Покрутите ремень пальцами, чтобы проверить угол поворота ремня;

Шаг 3: Если угол поворота превышает 90°, обратитесь в авторизованный сервисный центр Jetour для проверки и ремонта.

Проверка шин

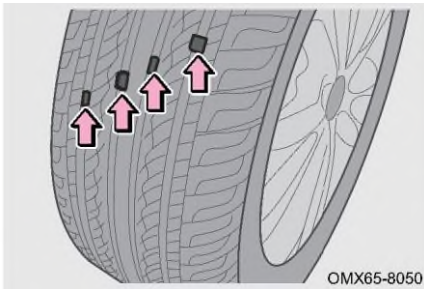

Проверьте протектор шины по следу износа. Когда износ протектора достигает своего предела, протектор будет находиться в той же плоскости, что и полоса износа. Если возникает такое состояние, это указывает на то, что производительность и безопасность шины серьезно снижены, и необходима ее замена.

ЗАЩИТА ОКРУЖАЮЩЕЙ СРЕДЫ

Всегда осторожно выбрасывайте использованную шину. С ним следует обращаться в соответствии с местными правилами по защите окружающей среды.

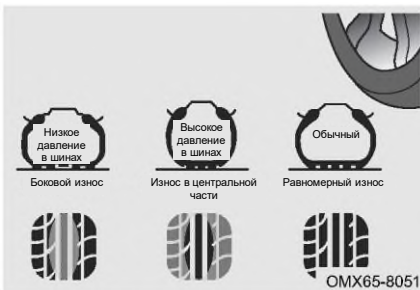

Неправильное давление в шинах приведет к чрезмерному расходу топлива, сокращению срока службы шин и снижению устойчивости автомобиля. Поэтому вам следует управлять автомобилем с надлежащим давлением в шинах (положения о давлении в шинах см. на табличке давления в шинах на средней стойке со стороны

7. ТЕХНИЧЕСКОЕ ОБСЛУЖИВАНИЕ

водителя). Когда давление в холодных шинах превышает указанное значение или используется экономичное давление в шинах, комфорт вождения соответственно снижается. Пожалуйста, отрегулируйте его в соответствии с вашими потребностями.

Соблюдайте следующие меры предосторожности. Несоблюдение этого требования может привести к несчастному случаю со смертью или серьезными травмами:

- Не используйте шины, которые использовались на другом автомобиле.
- Не смешивайте шины с заметно разным износом протектора.
- Не используйте шины, если вы не знаете, как они использовались ранее.
- Не смешивайте шины разных производителей, разных моделей или рисунков протектора.
- Не смешивайте шины разной конструкции (например, шины с радиальным кордом, диагонально-опоясывающие шины или шины с перекрестным кордом).
- На спидометр влияет размер шин. Если размер (диаметр) шины отличается от оригинального, она не будет отображать точную скорость и может привести к авариям, такие аварии не покрываются гарантией.

Обязательно поддерживайте надлежащее давление в шинах. В противном случае могут возникнуть следующие условия, которые могут привести к смерти или серьезной травме:

- Чрезмерный износ.
- Плохое обращение.
- Неравномерный износ.
- Плохая герметизация борта шины.
- Деформация колеса или отрыв шины.
- Возможность разрыва из-за перегрева шин.
- Большая вероятность повреждения шин из-за плохих дорожных условий.

ВНИМАНИЕ

- Это нормально, что давление в шинах увеличивается после движения в течение определенного периода времени.
- Если шину необходимо часто накачивать, как можно скорее обратитесь на авторизованную станцию обслуживания Jetour для проверки и ремонта.
- Если шина часто спускается или не может быть должным образом отремонтирована из-за пореза или других повреждений, ее следует заменить.

- Используйте манометр для проверки давления в холодных шинах. Визуальный осмотр шины может привести к неточной оценке давления в шине.
- Если во время движения произошла утечка воздуха, не продолжайте движение. Езда даже на короткое расстояние может привести к повреждению шины, которая не подлежит ремонту.
- Обязательно правильно установите колпачки вентиляей шин. В противном случае грязь может попасть в сердечник клапана и вызвать его засорение. Если колпачки утеряны, как можно скорее установите новые.
- Убедитесь, что давление в шинах находится в пределах указанного диапазона, прежде чем двигаться с большой нагрузкой и на высокой скорости. Недостаточное давление в шинах снизит устойчивость торможения, повысит сопротивление качению и ускорит износ шин, что с большой вероятностью может привести к дорожно-транспортным происшествиям.

Вращение шин

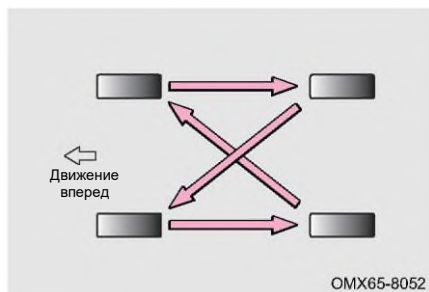

Для выравнивания износа шин и продления срока их службы Джетур Мотор Рус рекомендует менять четыре шины каждые 10 000 км (лучший диапазон регулировки 5 000 - 7 000 км); Цикл вращения шин может варьироваться в зависимости от манеры вождения водителя и состояния дорожного покрытия.

ЧИТАТЬ

Замена шин должна выполняться профессионалами, обратитесь в авторизованный сервисный центр Jetour.

7. ТЕХНИЧЕСКОЕ ОБСЛУЖИВАНИЕ

Проверка фильтра кондиционера

Фильтр кондиционера может предотвратить попадание внешней пыли в автомобиль через выпускные отверстия кондиционера во время вождения в течение длительного периода времени, и он может засориться после длительного использования. Если эффективность кондиционирования воздуха значительно снижается, проверьте фильтр и при необходимости замените его.

ЧИТАТЬ

- Осмотр/замена фильтра кондиционера должны выполняться профессионалами, обращайтесь в авторизованный сервисный центр Jetour.
- Использование кондиционера со снятым фильтром может привести к ухудшению характеристик пылезащиты, что повлияет на эффективность кондиционирования воздуха.

Проверка щеток стеклоочистителя

Проверьте шероховатость щетки стеклоочистителя, проведя пальцем по ее краю. Если она слишком грубая, щетка стеклоочистителя не будет работать эффективно.

ВНИМАНИЕ

- Не используйте щетки стеклоочистителя для удаления инея или льда с ветрового стекла.
- Если на лобовом стекле есть сколы от гравия, срочно ремонтируйте.
- Зимой перед использованием убедитесь, что стеклоочистители не примерзли к стеклу, чтобы избежать повреждения щеток стеклоочистителя.
- Масло, силикон и топливо могут привести к неправильной работе щеток стеклоочистителя, поэтому рекомендуется очищать щетки стеклоочистителя омывающей жидкостью.
- Когда лезвия подняты для обслуживания, положение центрального разъема лезвий должно быть правильно подобрано, для некоторых моделей требуется войти в режим обслуживания (подробности см. в разделе «Система стеклоочистителей»).

Обслуживание щеток стеклоочистителя

1. Не используйте струю воды под высоким давлением для непосредственного мытья щеток стеклоочистителей во время мойки автомобиля, иначе щетки стеклоочистителей могут деформироваться.
2. Во избежание образования налета, ухудшающего обзор, рекомендуется регулярно раз в неделю очищать щетки стеклоочистителя с помощью мощного средства для стекол.
3. В целях безопасности рекомендуется заменять щетки стеклоочистителей 1-2 раза в год, щетки стеклоочистителей можно приобрести в авторизованном сервисном центре Jetour.

4. Используйте чистую воду для ополаскивания ветрового стекла и щетки после мойки автомобиля в автоматической мойке, которая может удалить оставшийся восковой слой.
5. Не используйте щетки стеклоочистителей, если ветровое стекло сухое. Это может поцарапать стекло, что приведет к необратимому повреждению щеток стеклоочистителя.
6. Не очищайте ветровое стекло топливом, жидкостью для снятия лака, растворителем для краски или подобными жидкостями, которые могут повредить щетки стеклоочистителя.
7. Избегайте использования средств для покрытия стекол и гидрофобизаторов на передних и задних ветровых стеклах. Гидрофобный слой будет медленно отпадать после использования, что приведет к неравномерному трению ветрового стекла и ненормальному шуму тряски стеклоочистителя.
8. Когда поверхность ветрового стекла покрыта инеем или льдом, или когда к поверхности ветрового стекла прилипла сухая земля, насекомые, наклейки или другие твердые частицы, своевременно протирайте их влажной тканью. Не используйте сухую ткань и не удаляйте их непосредственно щетками стеклоочистителей, иначе это повредит ветровое стекло и щетки стеклоочистителей.

Использование стеклоочистителей

1. Не поворачивайте рычаг стеклоочистителя вручную, иначе можно повредить стеклоочиститель.
2. При наличии снега, листьев, веток и других объектов их следует очистить перед включением стеклоочистителя.
3. Жидкость омывателя следует добавлять по мере необходимости. Используйте жидкость омывателя ветрового стекла, как указано в данном руководстве, и не используйте вместо нее водопроводную воду.
4. В холодную погоду перед использованием всегда проверяйте, не примерзли ли щетки стеклоочистителей к ветровому стеклу. Если они замерзли на лобовом стекле, всегда размораживайте их перед использованием. Используйте кондиционер для обогрева и вентиляционное устройство согрева. Не лейте горячую воду прямо на щетки, иначе может разбиться ветровое стекло или деформироваться щетки стеклоочистителей.

7. ТЕХНИЧЕСКОЕ ОБСЛУЖИВАНИЕ

7-3. Регулярное техническое обслуживание

Карта первого обслуживания

Карта технического обслуживания на первые 5000 км (в течение 6 месяцев после покупки автомобиля) (рекомендовано)	
Дата	
Пробег	
Использование свойств	
Номерной знак	
Информация о владельце	
Название	
Адрес	
Номер телефона	
Работа	
Электронная почта	
Дата доставки	
Номерной знак	
Данные автомобиля	
Идентификация автомобиля Номер (VIN)	
Номер двигателя	
Номер трансмиссии	
Дополнительные агрегаты	
Печать авторизованной станции обслуживания	
Подпись владельца	

7. ТЕХНИЧЕСКОЕ ОБСЛУЖИВАНИЕ

Карта технического обслуживания на первые 5000 км (в течение 6 месяцев после покупки автомобиля) (для общей зоны)				
Дата				
Пробег				
Предметы проверки	1	Проверьте систему смазки, систему охлаждения и топливную систему на наличие утечек.	Да <input type="checkbox"/>	Нет <input type="checkbox"/>
	2	Замените моторное масло и масляный фильтр.	Да <input type="checkbox"/>	Нет <input type="checkbox"/>
	3	Проверьте уровень и цвет трансмиссионной жидкости. Добавьте, если необходимо.	Да <input type="checkbox"/>	Нет <input type="checkbox"/>
	4	Проверьте уровень охлаждающей жидкости. При необходимости добавьте охлаждающую жидкость или отрегулируйте концентрацию.	Да <input type="checkbox"/>	Нет <input type="checkbox"/>
	5	Проверьте коробку передач на наличие утечек.	Да <input type="checkbox"/>	Нет <input type="checkbox"/>
	6	Проверьте пыльник рулевой тяги на наличие повреждений.	Да <input type="checkbox"/>	Нет <input type="checkbox"/>
	7	Проверить чехол карданного вала равных угловых скоростей на наличие повреждений.	Да <input type="checkbox"/>	Нет <input type="checkbox"/>
	8	Проверьте тормозную жидкость на наличие утечек и тормозные трубки на наличие повреждений.	Да <input type="checkbox"/>	Нет <input type="checkbox"/>
	9	Проверьте, нормально ли работают вспомогательные тормозные цилиндры.	Да <input type="checkbox"/>	Нет <input type="checkbox"/>
	10	Проверьте, соответствует ли давление в шинах указанному значению.	Да <input type="checkbox"/>	Нет <input type="checkbox"/>
	11	Проверьте натяжение ремня генератора и компрессора кондиционера. При необходимости отрегулируйте натяжение.	Да <input type="checkbox"/>	Нет <input type="checkbox"/>
	12	Проверьте петлю и язычок капота.	Да <input type="checkbox"/>	Нет <input type="checkbox"/>
	13	Проверьте систему кондиционирования на наличие утечек.	Да <input type="checkbox"/>	Нет <input type="checkbox"/>
	14	Проверить состояние установки пыльника карданного шарнира рулевого управления и убедиться в отсутствии повреждений.	Да <input type="checkbox"/>	Нет <input type="checkbox"/>
	15	Проверьте, плавно ли переключаются передачи коробки передач.	Да <input type="checkbox"/>	Нет <input type="checkbox"/>
	16	Проверьте болты соединения между шасси и кузовом автомобиля на предмет ослабления.	Да <input type="checkbox"/>	Нет <input type="checkbox"/>
	17	Проверьте ремни безопасности на исправность.	Да <input type="checkbox"/>	Нет <input type="checkbox"/>
	18	Проверьте рабочее состояние двигателя, параметры электронного впрыска и выбросы на холостом ходу.	Да <input type="checkbox"/>	Нет <input type="checkbox"/>
	19	Проверьте правильность работы механизмов путем пробного вождения.	Да <input type="checkbox"/>	Нет <input type="checkbox"/>

7. ТЕХНИЧЕСКОЕ ОБСЛУЖИВАНИЕ

ЧИТАТЬ

- Частота плановых осмотров и сервисного обслуживания в таблице минимальна. Однако может возникнуть необходимость в их более частом выполнении в зависимости от дорожных условий, погоды, атмосферных условий и использования автомобиля. Эти условия могут различаться в зависимости от страны. Поэтому в вашей стране могут быть особые требования. Мы рекомендуем вам обратиться на авторизованную станцию технического обслуживания Jetour за фактическим графиком технического обслуживания, применимым к вашему автомобилю.
- Для особых районов могут быть предусмотрены особые требования к техническому обслуживанию. Мы рекомендуем вам обратиться в авторизованную сервисную станцию Jetour за фактическими техническими требованиями к техническому обслуживанию вашего автомобиля.

 ВНИМАНИЕ

- Моторное масло и масляный фильтр следует заменять чаще, если автомобиль эксплуатируется в тяжелых условиях, указанных в следующих примерах*.
- Его следует проверять каждые 5000 km или 6 месяцев (в зависимости от того, что наступит раньше), если автомобиль эксплуатируется в тяжелых условиях, упомянутых в следующих примерах*.
- Смазку следует заменять каждые 5000 km или 6 месяцев (в зависимости от того, что наступит раньше), если автомобиль ездит в следующих зонах.
 - Помещения с повышенной влажностью.
 - Горные районы.
 - Чрезвычайно холодные и жаркие районы.
 - Двигаться по неровным дорогам (ухабистым дорогам, дорогам с гравием, снегом и т. д.) в течение длительного времени.
 - Двигаться по горным дорогам, в гору/под гору в течение длительного времени.
 - Часто водите автомобиль на короткие расстояния.
 - Во многих случаях ездите по дорогам с высокой температурой (выше 32 °C) и интенсивным движением по городским дорогам.
 - При использовании в качестве полицейской машины, такси, коммерческого автомобиля, прицепа и т. д.
- Воздушный фильтр и фильтр кондиционера следует заменять чаще, если автомобиль эксплуатируется в тяжелых условиях, указанных в следующих примерах*.

*Примеры тяжелых условий вождения:

- Ездить в очень холодную и жаркую погоду (только для моторного масла, уровня моторного масла, системы рулевого управления и подвески).
- Часто ездить на автомобиле на короткие расстояния (только для моторного масла, уровня моторного масла, тормозных колодок и дисков/пыльников переднего и заднего моста и шарнирных частей полуоси, тормозных накладок и барабанов).
- Езда по пыльным дорогам (только для элемента воздушного фильтра, колодок и дисков дискового тормоза / пыльников переднего и заднего моста и шарнирных частей полуоси, тормозных накладок и барабанов, элемента воздушного фильтра для системы климат-контроля).
- Езда по неровным и/или грязным дорогам (только для колодок и дисков дисковых тормозов /- пыльники переднего и заднего моста и шарниры полуосей, тормозные накладки и барабаны, элемент воздушного фильтра для системы климат-контроля).
- Ездить по участкам, где используется дорожная соль или другие коррозионно-активные материалы (только для топливной системы, трубопроводов и соединений, колодок и дисков дисковых тормозов/пыльников передней и задней оси и шарнирных частей полуоси, тормозных колодок и барабанов, осмотрите тормозные магистрали и проверьте работу стояночной и рабочей тормозной системы, системы рулевого управления и подвески).

7. ТЕХНИЧЕСКОЕ ОБСЛУЖИВАНИЕ

ВНИМАНИЕ

- В прибрежных зонах (только для топливной системы, трубопроводов и соединений, колодок и дисков дисковых тормозов / пыльников переднего и заднего мостов и шарнирных частей полуосей, тормозных накладок и барабанов, осмотрите тормозные магистрали и проверьте работу стояночной и рабочей тормозной системы, рулевого управления и подвесная система).

Запись системы защиты безопасности

Если ваш автомобиль оснащен системой подушек безопасности, ее необходимо заменить через 10 лет с даты покупки автомобиля. Система должна быть заменена авторизованным сервисным центром Jetour.

Чтобы убедиться, что система подушек безопасности работает нормально, всегда заменяйте систему подушек безопасности на авторизованной станции обслуживания Jetour в течение указанного времени.

Если система подушек безопасности заменена до указанной даты (например, после аварии), пожалуйста, заполните запись о замене для дальнейшего использования.

Примечание: Ваш автомобиль может не быть оборудован следующими компонентами системы безопасности.

7. ТЕХНИЧЕСКОЕ ОБСЛУЖИВАНИЕ

7

СПЕЦИФИКАЦИЯ

Запись о замене системы подушек безопасности		Запись о замене системы подушек безопасности	
<input type="checkbox"/>	Подушка безопасности водителя	<input type="checkbox"/>	Подушка безопасности водителя
<input type="checkbox"/>	Подушка безопасности переднего пассажира	<input type="checkbox"/>	Подушка безопасности переднего пассажира
<input type="checkbox"/>	Левая шторка (при наличии)	<input type="checkbox"/>	Левая шторка (при наличии)
<input type="checkbox"/>	Правая шторка (при наличии)	<input type="checkbox"/>	Правая шторка (при наличии)
<input type="checkbox"/>	Подушка безопасности левого сиденья (при наличии)	<input type="checkbox"/>	Подушка безопасности левого сиденья (при наличии)
<input type="checkbox"/>	Подушка безопасности правого сиденья (при наличии)	<input type="checkbox"/>	Подушка безопасности правого сиденья (при наличии)
<input type="checkbox"/>	Модуль управления подушками безопасности	<input type="checkbox"/>	Модуль управления подушками безопасности
<input type="checkbox"/>	Жгут подушек безопасности	<input type="checkbox"/>	Жгут подушек безопасности
<input type="checkbox"/>	Преднатяжитель ремня безопасности (при наличии)	<input type="checkbox"/>	Преднатяжитель ремня безопасности (при наличии)
<input type="checkbox"/>	Другие компоненты	<input type="checkbox"/>	Другие компоненты
1		1	
2		2	
3		3	
4		4	
Дата		Дата	
Подпись дилера по продажам и обслуживанию:		Подпись дилера по продажам и обслуживанию:	

СПЕЦИФИКАЦИЯ

8-1. Расположение ярлыка.....	217	Передача инфекции.....	224
Идентификационный номер автомобиля (VIN)	217	Регулировка углов установки колес	224
Паспортная табличка производителя	217	Колесо и шина.....	225
Номер двигателя	218	Тормозная система	226
Микроволновое окно	218	Подвесная система.....	226
8-2. Технические характеристики автомобиля	219	Рулевая система.....	226
Размеры автомобиля	219	Емкость и спецификация жидкости....	错误!未定义书签。
Режим вождения	219	Диапазон измерения габаритных размеров автомобиля без учета следующих компонентов....	错误!未定义书签。
Производительность автомобиля	220		
Топливная система	221		
Вес автомобиля.....	222		
Двигатель	223		

8-1. Расположение ярлыка

Идентификационный номер автомобиля (VIN)

Идентификационный номер автомобиля (VIN) на фактическом автомобиле

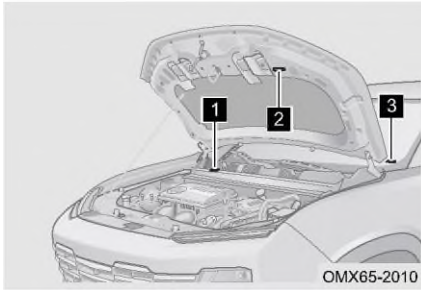

Идентификационный номер автомобиля выгравирован на нижней части отделки дренажного канала моторного отсека.

Идентификационный номер автомобиля расположен на передней части внутренней панели капота.

Идентификационный номер автомобиля расположен в верхнем левом углу приборной панели со стороны водителя и виден снаружи через лобовое стекло.

Табличка с идентификационным номером автомобиля расположена на задней двери, как показано на рисунке.



⚠ ВНИМАНИЕ

Запрещается закрывать, красить, сваривать, резать, сверлить или удалять идентификационный номер автомобиля и области вокруг него.

Паспортная табличка производителя

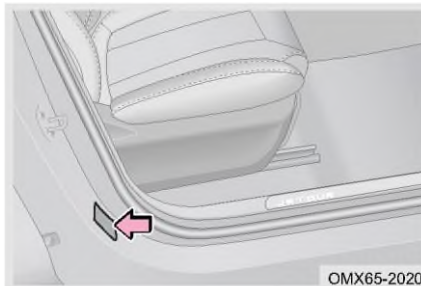

Как показано на рисунке, заводская табличка производителя расположена на правой четверти внешней панели.

Модель автомобиля и идентификационный номер автомобиля указаны на заводской табличке производителя.

8. СПЕЦИФИКАЦИЯ

Номер двигателя

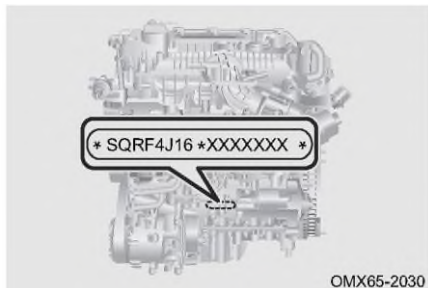

Номер двигателя указан на блоке цилиндров.

Микроволновое окно

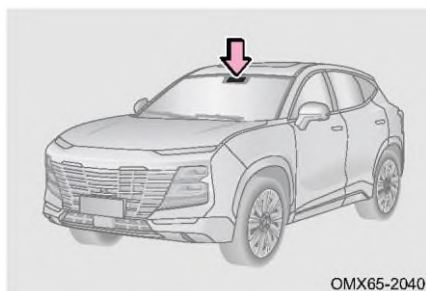

Микроволновое окошко расположено с внутренней стороны лобового стекла и с правой стороны к задней части внутреннего зеркала заднего вида, где предназначено для беспроводной передачи радиочастотного сигнала и установки автомобильной электронной идентификации.

8-2. Технические характеристики автомобиля

Размеры автомобиля

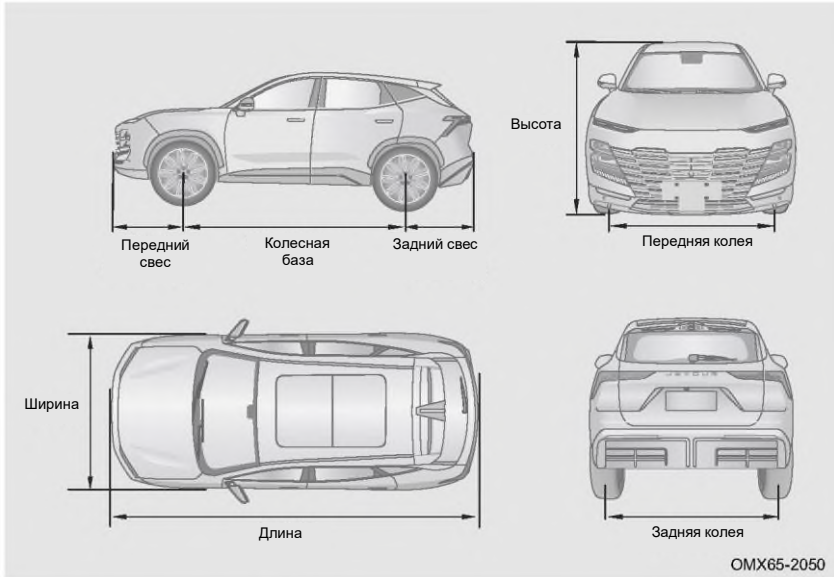

Общий размер	Длина (мм)	4590
	Ширина (мм)	1900
	Высота (мм)	1685
Колесная база (мм)		2720
Колея	Спереди (мм)	1610
	Сзади (мм)	1615
Выступ	Спереди (мм)	948
	Сзади (мм)	922

Режим вождения

Режим вождения	Привод на передние колеса
----------------	---------------------------

8. СПЕЦИФИКАЦИЯ

Производительность автомобиля

Модель автомобиля		1.6T+7DCT	1.5T+6DCT	1.5T+6MT
Производительность прохождения	Минимальный дорожный просвет (мм)	160		
	Минимальный диаметр поворота (м)	12		
	Угол въезда (°) (без нагрузки)	19		
	Угол съезда (°) (без нагрузки)	22		
Проявление мощности	Максимальная скорость автомобиля, км/ч	180		
	Максимальный преодолеваемый подъем (%)	45	40	40

Топливная система

Параметры топливной системы приведены в следующей таблице.

Модель двигателя	SQRE4T15C/SQRF4J16
Тип топлива*1	Неэтилированный бензин с октановым числом 95 и выше.
	Неэтилированный бензин с октановым числом 95 и выше.
	Неэтилированный бензин с октановым числом 95 или выше (неэтилированный)
	E22-E100
Тип топливного бака	Пластиковый топливный бак
Общая емкость топливного бака	57 L
Топливный насос	Электрический топливный насос

*1: Пожалуйста, используйте топливо, рекомендованное авторизованными дилерами Jetour.

 ЧИТАТЬ

Автомобиль с каталитическим нейтрализатором может использовать только неэтилированный бензин. Чтобы избежать несчастных случаев при заправке неправильным типом топлива, горловина топливного бака имеет горловину, и для заправки можно использовать только стандартный пистолет для заправки неэтилированным бензином.

 ВНИМАНИЕ

- Используйте только тип топлива, рекомендованный Jetour.
- Использование бензина, не отвечающего техническим требованиям, может привести к повреждению двигателя, и такое повреждение не покрывается гарантией.
- Использование этилированного бензина приведет к тому, что трехкомпонентный каталитический нейтрализатор потеряет свою эффективность, а система контроля выбросов будет работать неправильно.
- Если вы случайно заполните масляный бак этилированным бензином и запустите двигатель (даже если залито лишь небольшое количество), это приведет к необратимому повреждению каталитического нейтрализатора. Поэтому, если вы случайно залили этилированный бензин, немедленно обратитесь на авторизованную станцию обслуживания Jetour для проверки и ремонта.

8. СПЕЦИФИКАЦИЯ

Вес автомобиля

Пункты		Параметры		
Модель автомобиля		1.6Т+7DCT	1.5Т+6DCT	1.5Т+6MT
Снаряженная масса (kg)		1580	1513/1541/ 1553	1495/1522
Весовая нагрузка на ось	Передний мост (kg)	908	862/883/889	853/875
	Задний мост (kg)	672	651/658/664	642/647
Вес при вождении Состояние (кг)		1655	1588/1616/ 1628	1570/1597
Распределение осевой нагрузки по массе в режиме вождения	Передний мост (kg)	943	897/918/924	888/910
	Задний мост (kg)	712	691/698/704	682/687
Количество пассажиров		5		

ПРЕДУПРЕЖДЕНИЕ

Пожалуйста, соблюдайте нагрузку автомобиля, указанную в руководстве по эксплуатации, и не превышайте допустимую общую массу. В противном случае эффективность торможения и управляемости автомобиля может измениться, что может привести к травмам и несчастному случаю.

Двигатель

Модель двигателя	SQRE4T15C	SQRF4J16
Тип двигателя	Вертикальный, 4-цилиндровый рядный двигатель с водяным охлаждением, турбонаддувом, многоточечным последовательным электронным впрыском, двойным верхним распредвалом	Вертикальный, 4-цилиндровый, рядный, с водяным охлаждением, турбонаддувом, непосредственным впрыском, двойным верхним распредвалом
Диаметр отверстия цилиндра (мм)	77	77
Ход поршня (мм)	80.8	85.8
Объем (mL)	1498	1598
Степень сжатия	9.5:1	9.9:1
Номинальная мощность (кВт)	115	145
Номинальная быстроходность (об./мин.)	5500	5500
Максимальный крутящий момент (Н·м)	230	290
Максимальная скорость крутящего момента (об/мин)	1750 - 4000	2000 - 4000

8. СПЕЦИФИКАЦИЯ

Передача инфекции

Модель коробки передач		6MF22A	6DCT260	DF727A
Тип		6 передач, МКПП	6 передач, АКПП	7 передач, АКПП
Положение передачи	1-я передача	3.917	4.538	4.214
	2-я передача	2.210	2.350	3.105
	3-я передача	1.423	1.302	1.724
	4-я передача	1.031	1.021	1.268
	5-я передача	0.853	0.907	1.270
	6-я передача	0.659	0.702	1.049
	7-я передача	/	/	0.891
	Передача R	3.583	3.661	1.18
	Конечное передаточное число редуктора	4.533	1-я/2-я/5-я/6-я передача: 4.158 3-я/4-я/R-передача: 4.648	1-я/3-я/4-я передача: 3.842 2-я/5-я/6-я/7-я передача: 3.042 R передача: 11.931

Регулировка углов установки колес

Переднее колесо	Развал передних колес	-25' ± 45'
	угол поперечного наклона шкворня	4°30' ± 60'
	Угол наклона поворотного шкворня	11°30' ± 60'
	Схождение передних колес	5' ± 5' (одна сторона)
Заднее колесо	Развал задних колес	-42' ± 30'
	Схождение задних колес	6' ± 10'

Колесо и шина

Модель шин		235/60R18; 235/55R19; 255/45R20
Модель обода		18x7J; 19x7.5J; 20x8J
Давление в холодных шинах (кПа)	Переднее колесо	230 (без нагрузки) 250 (с нагрузкой)
	Заднее колесо	230 (без нагрузки) 250 (с нагрузкой)
	Запасная шина	420
Момент затяжки колесных болтов		130 ± 10 Н·м
Требования к динамической балансировке колес		Допустимая остаточная динамическая балансировочная масса: Зажим со стороны балансировочного блока ≤ 8 г, вставка со стороны балансировочного блока ≤ 10 г

 ЧИТАТЬ

Давление в шинах, указанное в таблице выше, относится только к холодным шинам. Давление слегка увеличивается при нагреве шины, но снижать давление нет необходимости.

 ВНИМАНИЕ

- Давление в шинах следует проверять не реже одного раза в месяц, что особенно важно при движении на высокой скорости.
- Чтобы вам было легче найти указанное значение давления в шинах, на пороге двери водителя имеется табличка с указанием давления в шинах, на которой указано указанное значение давления в холодных шинах.

8. СПЕЦИФИКАЦИЯ

Тормозная система

Ножной тормоз	Переднее колесо	Дисковый тормоз
	Заднее колесо	Дисковый тормоз
Усилитель тормоза		Вакуумный усилитель
Стояночный тормоз		Электрический стояночный тормоз для заднего колеса
Свободный ход педали тормоза		5- 15 мм
Максимальный ход педали тормоза		113,4 мм
Разумный диапазон использования тормозного фрикционного материала		Толщина переднего фрикционного материала: 11,6 мм Толщина заднего фрикционного материала: 10,1 мм Допустимая толщина переднего фрикционного материала: 9,6 мм Допустимая толщина заднего фрикционного материала: 8,1 мм

ПРЕДУПРЕЖДЕНИЕ

- В случае большой нагрузки замена тормозной жидкости должна производиться одновременно с заменой тормозных колодок.
- При добавлении тормозной жидкости убедитесь, что она абсолютно чистая. Попадание грязи в тормозную систему может привести к снижению эффективности торможения.

Подвесная система

Передняя подвеска	Независимая подвеска типа Macpherson
Задняя подвеска	Независимая подвеска типа Multi-link

Рулевая система

Тип рулевого управления с усилителем	Электрический наддув
Тип рулевого механизма	Реечный рулевой механизм

A

Система адаптивного круиз-контроля (ACC)	153
Адаптивная система управления двигателем	123
Регулировка рулевого колеса ...	32
После запуска двигателя	15
Система кондиционирования воздуха	98
Положение подушки безопасности	142
Антиблокировочная тормозная система (АБС)	137
Система автоматического экстренного торможения (АЕВ)/Система предупреждения о лобовом столкновении (FCW) .	170
Автоматическая система парковки (AUTO HOLD)	133
Автоматическая коробка передач	126

B

Аварийное открытие задней двери	115
Перед запуском двигателя	14
Система обнаружения слепых зон (BSD) (независимый контроль)	167

C

Настройка автомобиля	90
Проверьте вытяжную систему ...	17
Проверка аккумулятора 12 В....	207
Проверка фильтра кондиционера ...	210
Проверка уровня тормозной жидкости	205
Проверка уровня охлаждающей жидкости	206
Проверка предохранителя	199
Проверка уровня масла	203

Проверка радиатора и конденсора	207
Проверка шин	208
Проверка омывателя ветрового стекла	206
Проверка щеток стеклоочистителя	210
Замок от детей	78
Система безопасности для детей	57
Правильное положение сидя ...	46
Система круиз-контроля (CCS)	152

D

Сертификат проверки доставки	11
Переключатель дверного замка	75
Дверной механический переключатель	76
Система предупреждения об открытой двери (DOW).....	168
Режим вождения	226
Вождение по дороге, покрытой льдом и снегом.....	21
Функция личной карточки водителя	105
Вождение по воде	19

E

Рабочий диапазон	71
Система электрического стояночного тормоза (EPB)	131
Система рулевого управления с электроусилителем (EPS).....	129
Система динамической стабилизации (ESP)	139
Аварийный буксировщик	196
Двигатель	230
Номер двигателя.....	225
Переключатель ENGINE START STOP (ЗАПУСКА ДВИГАТЕЛЯ)	120
Расширенная функция	140

Наружное освещение (тип А) 40
 Наружное освещение (тип В) 42

F

Карта первого обслуживания .. 213
 Емкость и спецификация жидкости
 234
 Ножной тормоз 135
 Передний 110
 Переднее сиденье 48
 Топливная система 228
 Определение функции 99
 Коробка предохранителя 198

H

Аварийная сигнализация 186
 Подголовник 47
 Отображаемое положение
 проекционного дисплея 160
 Система управления спуском с
 холма 159
 Звуковой сигнал 30
 Как читать это руководство 2
 Как сэкономить топливо и
 продлить срок службы автомобиля
 13

I

Если батарея разряжена 191
 Если температура охлаждающей
 жидкости двигателя высокая ... 191
 Если спустило колесо во время
 вождения 187
 Если ваш автомобиль не может
 нормально завестись 194
 Система иммобилайзера 74
 Указатель 2
 Внутреннее зеркало заднего вида
 32
 Установка удерживающей системы

для ребёнка (ISOFIX) 60
 Установка буксирной проушины
 197
 Обзор приборной панели 24
 Ассистент интеллектуального
 дальнего света (HMA) (при
 наличии) 45
 Внутреннее освещение 44
 Внедрение подушки безопасности
 (SRS) 142

J

Авторизованный сервисный центр
 Jetour предоставляет услуги для
 вас 202
 Карта доставки Jetour 5

K

Вход без ключа 71

L

Система помощи при движении по
 полосе 163
 Система предупреждения о
 выходе из полосы движения (LDW)
 164
 Система удержания полосы
 движения (LKA) (при наличии) 165

M

График технического
 обслуживания 215
 Механическая коробка передач
 125
 Паспортная табличка
 производителя 224
 Диапазон измерения габаритных
 размеров автомобиля без учета
 следующих компонентов 235
 Микроволновое окно 225
 Мультимедийный дисплей 86
 Настройка мультимедиа 90

Мультимедийный вид 87

N

Обкатка нового автомобиля 12

Осмотр нового автомобиля 11

Обычное техническое обслуживание 202

O

Вождение по бездорожью 18

Открытие/закрытие крышки топливного бака 116

Открытие/закрытие капота 111

Открытие/закрытие люка 82

Открытие/закрытие солнцезащитной шторки 83

Индикатор работы/неисправности 26

Внешнее зеркало заднего вида.. 33

P

Система контроля панорамного обзора (при наличии) 178

Парковка на склоне 16

Парковка 15

Система парковочного радара. 182

Система контроля парковки 176

Сажевый фильтр 124

Педаль 130

Карта консультативной службы «Клиент–Клиент» 7

Иллюстрированный указатель 2

Задняя дверь с двигателем (при наличии) 112

Розетка 109

R

Задний 110

Система предупреждения о столкновении сзади (RCW) 169

Система оповещения об объектах,

движущихся в поперечном направлении сзади автомобиля (RCTA)..... 169

Светоотражающий жилет 186

Функция охлаждения ящика подлокотника на дополнительной приборной панели 102

Удаленный пуск/останов (при наличии)..... 70 Ремонт и обслуживание 202

Замена предохранителя 199

Замена батареи смарт-ключа 68

Замена щетки стеклоочистителя 38

S

Проверка безопасности 14

Запись системы защиты безопасности 220

Ремень безопасности..... 52

Преднатяжитель ремня безопасности..... 56

Второй ряд сидений 51

Смарт-ключ 67

Запасные инструменты 187

Запуск и Выключение Двигателя. 120 Запуск двигателя 121

Рулевая система 233

Кнопки на рулевом колесе (при наличии) 30

Пространство для хранения 106

Солнцезащитные козырьки и зеркала заднего вида 111

Подвесная система 233

Символы в руководстве 3

T

Содержание 2

Цепи для шин 21

Система контроля давления в

АЛФАВИТНЫЙ УКАЗАТЕЛЬ

шинах (TPMS).....	175
Вращение шин	210
Буксировка автомобиля	195
Система помощи при движении в пробке(TJA)/Интегрированная система помощи при движении (ICA)	173
Передача инфекции	231
Выключение автомобиля	123

U

Отпирание дверей внутренней ручкой	76
Свидетельство о регистрации пользователя	4
Правильное использование подушки безопасности	143

V

Включение охранной системы автомобиля	73
Размеры автомобиля	226
Идентификационный номер автомобиля (VIN)	224
Режим обнаружения автомобиля	70
Производительность автомобиля	227
Вес автомобиля	229

W

Знак аварийной остановки	186
Приветственная функция	72
Регулировка углов установки колес	231
Колесо и шина.....	232
Во время вождения	15
При движении по скользкому дорожному покрытию	18
Функция защиты от замыкания окна	80

Функция дистанционного управления окном	80
Настройка окна	79
Советы по вождению автомобиля в зимних условиях.....	20
Работа стеклоочистителя (тип A)	35
Работа стеклоочистителя (тип B)	36
Беспроводная зарядка	102

Содержание

Содержание	错误!未定义书签。
Свяжитесь с нами.....	1
Условия гарантийного обслуживания	2
Положения о техническом обслуживании.....	8
Специальное масло и жидкость.....	11
Протокол периодического технического обслуживания.....	13

Свяжитесь с нами

Ваше удовлетворение - наш главный приоритет. Авторизованные дилеры Jetour обладают знаниями и инструментами для поддержания вашего автомобиля Jetour в хорошем состоянии. Если у вас есть какие-либо вопросы или жалобы относительно обслуживания вашего автомобиля Jetour, мы рекомендуем вам предпринять следующие шаги:

ШАГ 1

Обсудите этот вопрос с вашим авторизованным дилером Jetour. Это самый быстрый и лучший способ решить ваши проблемы.

ШАГ 2

Если вы чувствуете, что вам все еще нужна помощь после выполнения ШАГА 1, обратитесь к авторизованному дистрибьютору Jetour в вашем регионе.

Им потребуется следующая информация, чтобы полностью помочь вам.

1. Ваше имя, адрес и номер телефона
2. Год и модель автомобиля
3. Идентификационный номер автомобиля (VIN)
4. Дата покупки и текущий пробег
5. Имя и местонахождение вашего дилера
6. Ваш вопрос или жалоба

Условия гарантийного обслуживания

Полная гарантия на автомобиль

- Техническая поддержка осуществляется в течении 5 лет или 150.000 км (в зависимости от того, что наступит ранее) пробега. Основная гарантия составляет 3 года или 100.000 км пробега (в зависимости от того, что наступит ранее) + 2 года и 50.000 пробега (в зависимости от того, что наступит ранее) дополнительной технической поддержки (после окончания действия основной гарантии). Гарантия действует с момента продажи автомобиля или его постановки на учет. Подробные сведения о гарантии см. в следующей таблице:

Содержание		Время (месяц) Гарантия основная / Дополнительная техническая поддержка.	Пробег Гарантия основная / Дополнительная техническая поддержка.
Двигатель и коробка передач (с условием дополнительной гарантии)	Двигатель	36 / 60	100,000/150,000
	Коробка передач 6DCT/6MT/7DCT (механическая часть)	36 / 60	100,000/150,000
Детали и компоненты, не указанные в списке (с условием дополнительной гарантии)	Детали и компоненты, не указанные ниже в настоящем Соглашении.	36 / 60	100,000/150,000
Основная гарантия (в зависимости от того, что произойдет раньше)	Краска, локальная коррозия в следствие нормальной эксплуатации, амортизатор, шаровой шарнир, электропроводка, стекло, подшипник, звуковой сигнал,	36	60,000

	<p>стеклоподъемник, резиновые детали, генератор, стартер, провод высокого напряжения, катушка зажигания, ремень, TWC, турбонагнетатель, нажимной диск сцепления, датчик, привод, все сальники, тормозной диск, мультимедийный блок / CD/DVD, двигатель стеклоочистителя, дверной замок, выхлопная труба, водяной насос, модуль управления, выключатель зажигания, высоковольтный провод, топливный насос высокого давления, воздуходувка, вентилятор отопителя, прокладка головки блока цилиндров, топливный насос электрический, смарт-ключ.</p>		
	<p>Внешние декоративные элементы отделки кузова и хромированные детали.</p>	24	60.000
	<p>Аккумулятор,</p>	12	20.000
	<p>Шины, тормозная колодка, фрикционный диск сцепления, воздушный фильтр, фильтр</p>	3	5,000 5 000

	<p>кондиционера, масляный фильтр, бензиновый фильтр, свеча зажигания, батарея ключа, щетка стеклоочистителя, реле (за исключением встроенного блока управления), накладка ручного тормоза, накладка сцепления,</p>		
<p>Не возмещаются в рамках гарантии</p>	<p>Лампы накаливания, предохранители, воздухоочиститель, масляный фильтр, топливный фильтр, фильтр кондиционирования воздуха, свечи зажигания плановые работы по замене / пополнению смазочного материала, консистентной смазки, тормозного жидкости, охлаждающей жидкости, омывающей жидкости, хладагента кондиционера.</p>		

I. Гарантия на детали

На оригинальные запасные части, установленные на автомобиль авторизованным сервисным центром Jetour, распространяется следующая гарантия:

Определение оригинальных запасных частей: Детали, предоставленные Jetour или одобренные для использования Jetour.

1. Для оригинальных запасных частей, замененных за счет заказчика авторизованной сервисной станцией Jetour, гарантийный срок составляет 1 год или 20 000 км пробега с даты замены (измеряется по дате выставления счета за техническое обслуживание); что произойдет раньше.
2. Для оригинальных запасных частей, замененных бесплатно из-за проблем с качеством в течение гарантийного срока автомобиля, гарантийный срок составляет 1 год или 20 000 км пробега с даты замены (в зависимости от того, что произойдет раньше).
3. Для оригинальных запасных частей, замененных бесплатно во время отзывной или сервисной кампании (выявления и устранения ошибок при эксплуатации), в то время как гарантийный срок всего автомобиля истек, гарантийный срок составляет 1 год или 20 000 км с даты замены (в зависимости от того, что произойдет раньше).
4. Для оригинальной запасной батареи и шины, замененной за счет клиента или замененных Jetour бесплатно, гарантийный срок составляет 12 месяцев или 20 000 км пробега с даты замены (в зависимости от того, что произойдет раньше).
5. Для детали, замененной Jetour бесплатно, если срок гарантии на эту замененную деталь истек, гарантия на эту деталь, замененную повторно, прекращается по истечении гарантийного срока детали, замененной Jetour бесплатно.

II. Ограничение ответственности

1. Проблема качества любой изнашиваемой детали возникает по истечении гарантийного срока;
2. Заказчик был уведомлен о дефекте автомобиля в письменной форме;
3. Автомобиль используется для найма или других рабочих целей;
4. Любая часть повреждена из-за модификации, регулировки или удаления, выполненной покупателем, несмотря на предупреждение о том, что «эта часть не может быть изменена, отрегулирована или удалена» в инструкции или в данном руководстве.
5. Продукт поврежден из-за неправильного обращения со стороны заказчика
6. Продукт поврежден, потому что он не использовался, не обслуживался или не ремонтировался покупателем должным образом в соответствии с инструкцией или данным руководством;

7. Продукт поврежден из-за форс-мажора;
8. Заказчик не может предоставить действительную гарантийную книжку на автомобиль.

Чтобы избежать спора о гарантийной ответственности, напомните заказчику обратить внимание на следующие пункты:

- (1) Возможен отказ от гарантийного ремонта, если заказчик не обслуживает свой автомобиль в соответствии с соответствующими требованиями по техническому обслуживанию, указанными в инструкции по эксплуатации или в данном руководстве, или если его автомобиль не обслуживается и не проверяется периодически на станции технического обслуживания Jetour;
- (2) Возможен отказ от гарантийного ремонта, если одометр автомобиля заменен не у дилера Jetour или не может быть подтверждено значение пробега. Рекомендуется заменять одометр у официального дилера Jetour, и дилер должна внести запись о замене и поставить печать в Журнале замены одометра данного руководства. Накопленный пробег рассчитывается на основе 100 км/день, если пробег автомобиля не может быть подтвержден из-за проблем с качеством.
- (3) Возможен отказ от гарантийного ремонта, если заказчик после возникновения неисправности не своевременно обратился к дилеру Jetour, пытался самостоятельно или не в авторизованном Jetour сервисе устранить неисправность, умышленно спровоцировал или скрывает неисправность.
- (4) За любую модификацию или дополнительную установку, несанкционированную Jetour, включая изменение оригинальной конструкции автомобиля и электрической цепи, дополнительную установку неоригинальных запасных частей и т. д., Jetour не несет ответственности за произошедший пожар, несчастный случай, несчастные случаи и другие виды личного травмы и материальный ущерб.

III. Подробный регламент гарантийного обслуживания

1. Предоставление гарантии на автомобиль в течение гарантийного срока
В течение всего гарантийного срока на автомобиль, в случае каких-либо проблем с качеством автомобиля, приобретенного заказчиком, Jetour несет ответственность за бесплатную проверку, ремонт или замену.
2. Прочие условия
 - (1) В течение гарантийного срока, предоставленного Jetour, заказчик должен использовать и обслуживать свой автомобиль в строгом соответствии с положениями настоящего руководства и Руководства по эксплуатации.
 - (2) В случае неисправности автомобиля в процессе эксплуатации, только Официальный дилер Jetour имеет право принять заявку на гарантийный ремонт. При возникновении неисправности заказчик

должен отправить автомобиль на ближайшую СТО для осмотра, ремонта или своевременно связаться с Официальным дилером.

- (3) Дата начала полного гарантийного срока автомобиля зависит от даты выдачи передачи автомобиля в сервисной книге. При обращении за гарантийным обслуживанием заказчик должен предъявить сервисную книгу на сервисную станцию Jetour. В противном случае СТО Jetour не может обеспечить гарантийное обслуживание заказчика.
- (4) Если сервисная книга утеряна, покупатель должен своевременно обратиться к авторизованному дилеру Jetour для повторной выписки. Jetour не несет ответственности за влияние на своевременность гарантийного обслуживания из-за того, что заказчик не подал заявку на переоформление счет-фактуры на покупку. После восстановления сервисной книги покупатель может продолжать пользоваться гарантийным обслуживанием, предоставляемым Jetour.
- (5) Гарантийное обслуживание также распространяется на замену или техническое обслуживание поврежденных деталей в соответствии с техническими требованиями. Jetour и СТО Jetour имеют право принимать решение о ремонте или замене деталей в зависимости от реальной ситуации.
- (6) Затраты на работы и материалы для технического обслуживания, на которое распространяется гарантия, несет компания Jetour.
- (7) Детали, замененные во время гарантийного ремонта, принадлежат Jetour.
- (8) Дополнительная техническая поддержка вступает в силу сразу по окончании сроков действия основной гарантии.
- (9) Дополнительная техническая поддержка является добровольным продуктом производителя и распространяется на автомобили, проходящие техническое обслуживание только у авторизованных дилеров JETOUR в полном объеме и в установленные сроки.

Положения о техническом обслуживании



Уровень моторного масла должен поддерживаться на определенном уровне. При замене моторного масла используйте марку, рекомендованную Jetour.



Периодические осмотры, ремонт и использование рекомендуемых жидкостей и смазочных материалов необходимы для поддержания автомобиля в хорошем состоянии с соблюдением интервалов технического обслуживания, указанных в данном руководстве. Любые повреждения из-за несоблюдения спецификаций периодического технического обслуживания не покрываются гарантией качества автомобиля.

Период технического обслуживания основан на нормальных условиях вождения автомобиля. Если вы используете автомобиль в следующих суровых условиях, рекомендуется увеличить количество пунктов технического обслуживания, частоту технического обслуживания между регулярными техническими обслуживаниями:

- Повторные поездки на короткие расстояния (менее 10 км) при холодном двигателе (более 1 часа после остановки).
- Длительная эксплуатация автомобилей в жарких районах с температурой выше 30°C или длительная эксплуатация в холодных районах с температурой ниже -15°C.
- Чрезмерная работа на холостом ходу или длительная езда на малых скоростях на большие расстояния.
- Автомобиль часто ездит на высоких скоростях, и время вождения слишком велико.
- Автомобиль часто останавливается и движется по дорогам в городе, где движение затруднено.
- Автомобиль часто ездит по песчаным или пыльным дорогам.
- Автомобиль часто ездит по неровным, грязным или заснеженным дорогам.
- Автомобиль часто используется в качестве специального автомобиля, такого как такси и полицейская машина.
- В автомобиль добавляется бензин, который не соответствует требованиям по качеству.

Если вы эксплуатируете автомобиль в тяжелых условиях в течение длительного времени, рекомендуется увеличить в 2е частоту технического обслуживания следующих компонентов: моторное масло, масляный фильтр, воздушный фильтр, приводной ремень и т. д.



Если ваш автомобиль часто используется для коротких поездок (менее 10 км) или в течение коротких периодов времени в холодных и суровых условиях (-15°C), рекомендуется, чтобы двигатель работал на должной высокой скорости при нормальной температуре охлаждающей жидкости в соответствии с реальной ситуацией.

Плановое техническое обслуживание

Карта технического обслуживания																	
Период или пробег, в зависимости, что наступит ранее																	
Объект обслуживания	Месяцы	12	24	36	48	60	72	84	96	108	120	132	144	156	168	180	
	км *1000	10	20	30	40	50	60	70	80	90	100	110	120	130	140	150	
Ремень привода	п	п	п	п	п	п	п	п	п	п	п	п	п	п	п	п	
Моторное масло	з	з	з	з	з	з	з	з	з	з	з	з	з	з	з	з	
Масляный фильтр	з	з	з	з	з	з	з	з	з	з	з	з	з	з	з	з	
Топливный фильтр (в баке)	п	п	п	п	п	п	п	п	п	з	п	п	п	п	п	п	
Трансмиссионное масло 6DCT260	п	п	п	п	п	з	п	п	п	п	п	п	з	п	п	п	
Трансмиссионное масло 6MF22A	п	п	п	п	з	п	п	п	п	з	п	п	п	п	п	з	
Трансмиссионное масло DF727A	п	п	п	з	п	п	п	з	п	п	п	з	п	п	п	п	
Охлаждающая жидкость	п	п	п	з	п	п	п	з	п	п	п	з	п	п	п	п	
Тормозная жидкость / жидкость гидропривода сцепления	п	з	п	з	п	з	п	з	п	з	п	з	п	з	п	п	
Свечи зажигания	п	п	п	з	п	п	п	з	п	п	п	з	п	п	п	п	
Воздушный фильтр двигателя	п	з	п	з	п	з	п	з	п	з	п	з	п	з	п	п	
Салонный фильтр	з	з	з	з	з	з	з	з	з	з	з	з	з	з	з	з	
Тормозные колодки, диски и барабаны	п	п	п	п	п	п	п	п	п	п	п	п	п	п	п	п	
Все дверные петли и защелки	с	с	с	с	с	с	с	с	с	с	с	с	с	с	с	с	
Осветительные приборы	п	п	п	п	п	п	п	п	п	п	п	п	п	п	п	п	
Детали подвески (включая пыльники), шаровые опоры, амортизаторы, сайлентблоки	п	п	п	п	п	п	п	п	п	п	п	п	п	п	п	п	
Колеса и шины, давление и износ, момент затяжки колесных гаек /	п	п	п	п	п	п	п	п	п	п	п	п	п	п	п	п	
Проверка топливной системы	п	п	п	п	п	п	п	п	п	п	п	п	п	п	п	п	
Проверка системы охлаждения	п	п	п	п	п	п	п	п	п	п	п	п	п	п	п	п	
Проверка масляной системы	п	п	п	п	п	п	п	п	п	п	п	п	п	п	п	п	
Отопление и кондиционирование	п	п	п	п	п	п	п	п	п	п	п	п	п	п	п	п	
Осмотр кузова	п	п	п	п	п	п	п	п	п	п	п	п	п	п	п	п	
Проверка напряжения АКБ	п	п	п	п	п	п	п	п	п	п	п	п	п	п	п	п	

Примечание:

- П: Проверка: осмотрите и очистите, отремонтируйте, отрегулируйте, заполните или замените при необходимости.
- З: Замена
- С: Смазка
- Время и пробег планового технического обслуживания должны основываться на том, что произойдет раньше.

Специальное масло и жидкость

Двигатель	Рекомендации	Объем
E4T15C	SN 5W40	4.7±0.2L
SQRF4J16	C3 5W30	4.3±0.2L
SQRF4J20	C5 0W-20	4,0±0,1 L
КПП	Рекомендации	Объем
6DCT260	Sinopec DCTF-GS	3.6 ± 0.1 L
6MF22A	Fuchs GL-4 75W-90	2.2 ± 0.1 L
DF727A	BOT351 C4	4.8 ± 0.1 L
738DNA	Kunlun DCTF 7S	6,5 0,2 L
Двигатель	Рекомендации	
Охлаждающая жидкость Coolant	Красная органическая жидкость - 40 C Red organic -40 C	
Другое	Рекомендации	Объем
Жидкость стеклоочистителя / Windshield Glass Washer	Этиленгликоль и чистая вода 53:47	4.2 L
Топливный бак	95 и выше	55 L
R134a Хладагент	R134a	575 g
Масло хладагента	PAG56	75 mL
Жидкость привода тормозов и сцепления	DOT4	0.85 ± 0.05 L (для МТ)
		0.8 ± 0.05 L (для АТ)



Для выполнения требований к интервалам обслуживания двигателя все двигатели заливаются на заводе специально адаптированным синтетическим моторным маслом.

Выбор моторного масла был сделан очень тщательно с учетом срока службы, пусковых характеристик, расхода топлива и воздействия на окружающую среду.

Для соблюдения рекомендованных интервалов обслуживания необходимо использовать одобренное моторное масло. Используйте только предписанный сорт масла как для заливки, так и для замены масла, в противном случае существует риск снижения срока службы, пусковых характеристик, расхода топлива и воздействия на окружающую среду автомобиля.

Если не используется моторное масло предписанного качества и вязкости, компоненты двигателя могут быть повреждены. Jetour отказывается от какой-либо ответственности за любой такой ущерб.

Jetour рекомендует производить замену масла в авторизованной мастерской Jetour.

Карточка замены одометра

В случае неисправности одометра просим Вас обращаться в сервисные центры

компании JETOUR-Россия для его замены.

Отметка о замене одометра

Дата замены: _____

Показания старого одометра (км): _____

Показания нового одометра (км): _____

Наименование сервисного центра: _____

Печать сервисного центра:

Протокол периодического технического обслуживания

Регулярное техническое обслуживание		
Отметка о плановом техническом обслуживании		
Дата	Пробег	Печать СТО и Подпись владельца
Следующее плановое техническое обслуживание или пробег		
Дата	Пробег	
Регулярное техническое обслуживание		
Отметка о плановом техническом обслуживании		
Дата	Пробег	Печать СТО и Подпись владельца
Следующее плановое техническое обслуживание или пробег		
Дата	Пробег	
Регулярное техническое обслуживание		
Отметка о плановом техническом обслуживании		
Дата	Пробег	Печать СТО и Подпись владельца
Следующее плановое техническое обслуживание или пробег		
Дата	Пробег	
Регулярное техническое обслуживание		
Отметка о плановом техническом обслуживании		
Дата	Пробег	Печать СТО и Подпись владельца
Следующее плановое техническое обслуживание или пробег		
Дата	Пробег	

Регулярное техническое обслуживание		
Отметка о плановом техническом обслуживании		
Дата	Пробег	Печать СТО и Подпись владельца
Следующее плановое техническое обслуживание или пробег		
Дата	Пробег	
Регулярное техническое обслуживание		
Отметка о плановом техническом обслуживании		
Дата	Пробег	Печать СТО и Подпись владельца
Следующее плановое техническое обслуживание или пробег		
Дата	Пробег	
Регулярное техническое обслуживание		
Отметка о плановом техническом обслуживании		
Дата	Пробег	Печать СТО и Подпись владельца
Следующее плановое техническое обслуживание или пробег		
Дата	Пробег	
Регулярное техническое обслуживание		
Отметка о плановом техническом обслуживании		
Дата	Пробег	Печать СТО и Подпись владельца
Следующее плановое техническое обслуживание или пробег		
Дата	Пробег	

Регулярное техническое обслуживание		
Отметка о плановом техническом обслуживании		
Дата	Пробег	Печать СТО и Подпись владельца
Следующее плановое техническое обслуживание или пробег		
Дата	Пробег	
Регулярное техническое обслуживание		
Отметка о плановом техническом обслуживании		
Дата	Пробег	Печать СТО и Подпись владельца
Следующее плановое техническое обслуживание или пробег		
Дата	Пробег	
Регулярное техническое обслуживание		
Отметка о плановом техническом обслуживании		
Дата	Пробег	Печать СТО и Подпись владельца
Следующее плановое техническое обслуживание или пробег		
Дата	Пробег	
Регулярное техническое обслуживание		
Отметка о плановом техническом обслуживании		
Дата	Пробег	Печать СТО и Подпись владельца
Следующее плановое техническое обслуживание или пробег		
Дата	Пробег	
Регулярное техническое обслуживание		
Отметка о плановом техническом обслуживании		
Дата	Пробег	Печать СТО и Подпись владельца
Следующее плановое техническое обслуживание или пробег		
Дата	Пробег	

Регулярное техническое обслуживание		
Отметка о плановом техническом обслуживании		
Дата	Пробег	Печать СТО и Подпись владельца
Следующее плановое техническое обслуживание или пробег		
Дата	Пробег	
Регулярное техническое обслуживание		
Отметка о плановом техническом обслуживании		
Дата	Пробег	Печать СТО и Подпись владельца
Следующее плановое техническое обслуживание или пробег		
Дата	Пробег	
Регулярное техническое обслуживание		
Отметка о плановом техническом обслуживании		
Дата	Пробег	Печать СТО и Подпись владельца
Следующее плановое техническое обслуживание или пробег		
Дата	Пробег	

Регулярное техническое обслуживание		
Отметка о плановом техническом обслуживании		
Дата	Пробег	Печать СТО и Подпись владельца
Следующее плановое техническое обслуживание или пробег		
Дата	Пробег	
Регулярное техническое обслуживание		
Отметка о плановом техническом обслуживании		
Дата	Пробег	Печать СТО и Подпись владельца
Следующее плановое техническое обслуживание или пробег		
Дата	Пробег	

